

- I** STAFFA DI FISSAGGIO PER MONITORI ST 7100 E ST7100C
- GB** WALL BRACKET FOR ST7100 AND ST7100C MONITORS
- F** SUPPORT DE FIXATION POUR MONITEURS ST7100 ET ST7100C
- E** SOPORTE DE FIJACION PARA MONITORES ST7100 Y ST7100C
- P** SUPORTE DE FIXAÇÃO PARA MONITORES ST7100 E ST7100C
- D** BEFESTIGUNGSBÜGEL FÜR FLACHBILDSCHIRMMONITORE ST7100 UND ST7100C



Art. WB 7100

Mi 2249

INSTALLAZIONE / INSTALLATION / INSTALACIÓN / INSTALAÇÃO / INSTALLATION

MONITORE ST7100W O ST7100CW / MONITOR ST7100W OR ST7100CW /  
MONITEUR ST7100W OU ST7100CW / MONITOR ST7100W Ó ST7100CW /  
MONITOR ST7100W OU ST7100CW / MONITOR ST7100W ODER ST7100CW

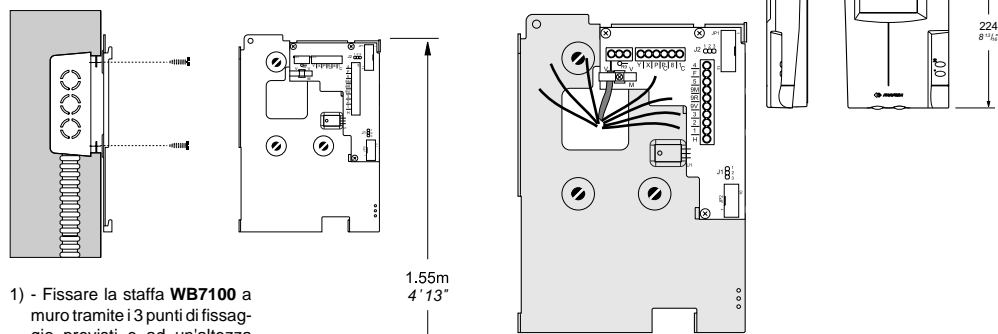

- 1) - Fissare la staffa **WB7100** a muro tramite i 3 punti di fissaggio previsti e ad un'altezza dalla pavimentazione alla parte superiore di circa 1,55m.
- Fix bracket **WB7100** to the wall in the 3 fixing points at a recommended height of about 1.55m from the floor.
  - Fixer la bride **WB7100** au mur au moyen des 3 points de fixation; la hauteur du sol à la partie supérieure doit être d'environ 1,55m.
  - Fijar el soporte **WB7100** a la pared a través de los 3 puntos de afianzamiento indicados y a una altura del piso hasta la parte superior de aprox. 1,55m.
  - Fixar a presilha **WB7100** de parede através dos 3 pontos de fixação previstos e com uma altura desde o chão até a parte superior de aproximadamente 1,55m.
  - Befestigungsbügel **WB7100** an den 3 Befestigungspunkten an der Wand befestigen. Dabei sollte der obere Teil des Bügels sich auf einer Höhe von circa 1,55m über dem Boden befinden.

- 2) - Effettuare i collegamenti sulla morsetteria della staffa
- Make the connections on the bracket terminal board.
  - Effectuer les connexions sur le bornier de la bride
  - Realizar las conexiones en la caja de bornes del soporte.
  - Efetuar as ligações na caixa de terminais da presilha
  - Anschlüsse am Klemmbrett des Bügels vornehmen.

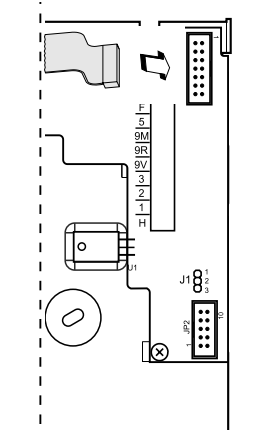

- 3) - Collegare il cavetto del monitor alla staffa
- Connect the monitor cable to the bracket.
  - Connecter le câble de l'écran à la bride
  - Conectar el cable del monitor al soporte.
  - Ligar o cabinho do monitor à presilha
  - Monitorkabel an den Bügel anschließen

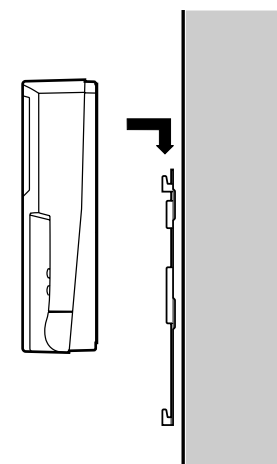

- 4) - Fissare il monitor alla staffa
- Fix the monitor to the bracket.
  - Fixer l'écran sur la bride
  - Afianzar el monitor al soporte.
  - Fixar o monitor à presilha
  - Monitor am Bügel befestigen



MONITORE ST7100 O ST7100C + CITOFRONO ST720 O CITOTELEFONO ST740 / ST7100 OR ST7100C MONITOR + ST720 INTERCOM OR ST740 INTERCOM-PHONE / MONITEUR ST7100 OU ST7100C + INTERPHONE ST720 OU INTERPHONE-TELEPHONE ST740 / MONITOR ST7100 Ó ST7100C + INTERFONO ST720 Ó TELÉFONO-INTERFONO ST740 / MONITOR ST7100 OU ST7100C + INTERFONE ST720 OU INTERFONE/TELEFONE ST740 / MONITOR ST7100 ODER ST7100C + SPRECHGERÄT ST720 ODER TELEFON-SPRECHGERÄT ST740

- Per applicare, a fianco del monitor, un citofono (o citotelefono) occorre utilizzare la staffa **WB700**.
- Use bracket **WB700** to install an intercom (or intercom-phone) next to the monitor.
- Pour appliquer un interphone (ou un interphone-téléphone) à côté de l'écran, il faut installer la bride **WB700**.
- Para aplicar al lado del monitor un interfono de portería (o un teléfono-interfono), es necesario emplear el soporte **WB700**.
- Para aplicar, ao lado do monitor, um interfone (ou interfone/telefone) é necessário utilizar a presilha **WB700**.
- Zur Anbringung eines Sprechgeräts (oder Telefon-Sprechgeräts) neben dem Monitor ist der Bügel **WB700** zu verwenden.

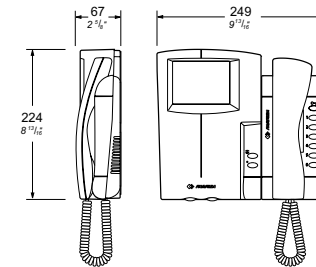

- 1) - Prima del fissaggio della staffa **WB700**, collocare le 2 dime presenti nell'imballo sugli appositi fori della staffa **WB7100**.
- Place the two templates contained in the packing on the holes of bracket **WB7100** before fixing bracket **WB700**.
  - Avant de fixer la bride **WB700**, placer les 2 gabarits fournis sur les trous de la bride **WB7100** prévus à cet effet.
  - Antes de montar el soporte **WB700** poner los 2 patrones que se encuentran en el embalaje encima de los orificios del soporte **WB7100**.
  - Antes da fixação da presilha **WB700**, colocar os 2 moldes presentes na embalagem nos respectivos furos da presilha **WB7100**.
  - Vor Befestigung des Bügels **WB700** sind die 2 in der Verpackung enthaltenen Schablonen in die eigens hierfür vorgesehene Löcher des Bügels **WB7100** zu stecken.

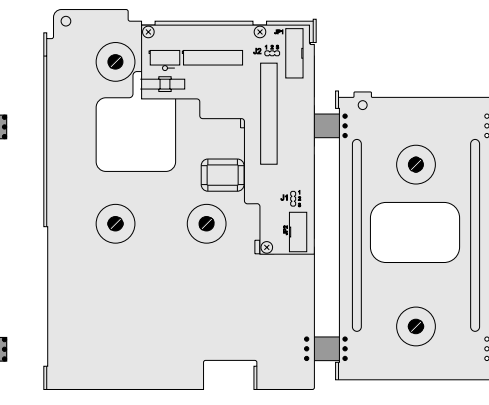

- 2) Fissare a muro le 2 staffe seguendo le indicazioni del disegno 1 di pagina 1.
- Fix the two brackets to the wall as shown in drawing 1 on pag. 1
  - Fixer les 2 brides au mur comme illustré dans le dessin 1 de page 1.
  - Fijar los 2 soportes a la pared según las indicaciones del dibujo 1 de la página 1.
  - Fixar na parede as 2 presilhas, seguindo as indicações do desenho 1 da página 1.
  - Die beiden Bügel unter Befolgung der Zeichnung 1 auf Seite 1 an der Wand befestigen.

**Solo per citofono.** Per il citotelefono vedere le istruzioni allegate al prodotto.  
**For intercom only.** For the intercom-phone see the instructions supplied with the product.  
**Uniquement pour l'interphone.** Pour l'interphone-téléphone, consulter les instructions fournies avec l'appareil.  
**Sólo para interfono de portería.** Para el teléfono-interfono vea las instrucciones adjuntas al artículo.  
**Somente para interfone.** Para o interfone/telefone ver as instruções anexas ao produto.  
**Nur für Sprechgerät.** Für das Telefon-Sprechgerät ist die dem Gerät beiliegende Anleitung zu befolgen.

- 3) - Togliere la calotta del citofono
- Remove the cover from the intercom.
  - Enlever la calotte de l'interphone.
  - Quitar la tapa del interfono.
  - Retirar a calota do interfone
  - Haube des Sprechgeräts abnehmen.

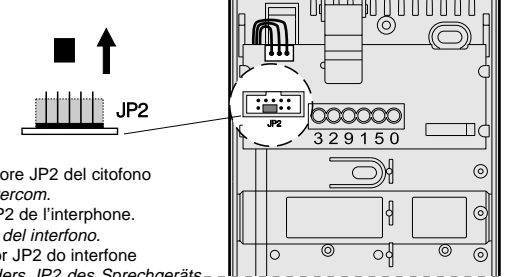

- 4) - Togliere il ponticello mobile presente all'interno del connettore JP2 del citofono
- Remove the jumper located inside connector JP2 of the intercom.
  - Enlever le cavalier mobile situé à l'intérieur de la broche JP2 de l'interphone.
  - Quitar el puente móvil que está dentro del conector JP2 del interfono.
  - Retirar o pontinho móvel presente no interior do conector JP2 do interfone
  - Bewegliche Überbrückungsklemme im Innern des Verbinders JP2 des Sprechgeräts entfernen.

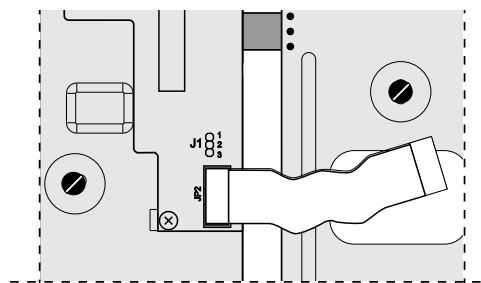

- 5) - Collegare il cavetto di connessione presente nell'imballo della staffa **WB700** sul connettore JP2 della staffa **WB7100**.
- Connect the connection cable contained in the packing of bracket **WB700** on connector JP2 of bracket **WB7100**.
  - Relier le câble de connexion fourni avec la bride **WB700** sur la broche JP2 de la bride **WB7100**.
  - Conectar el cable de conexión, que se encuentra en el embalaje del soporte **WB700**, al conector JP2 del soporte **WB7100**.
  - Ligar o cabinho de conexão presente na embalagem da presilha **WB700** no conector JP2 da presilha **WB7100**.
  - Das in der Verpackung des Bügels **WB700** mitgelieferte Anschlusskabel an den Verbinder JP2 des Bügels **WB7100** anschließen.

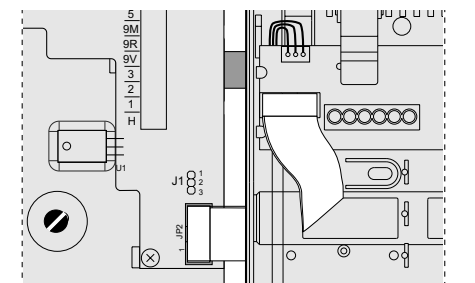

- 6) - Fissare la base del citofono sulla staffa **WB700** e collegare l'altro capo del cavetto di connessione sul connettore ICD del citofono facendo passare il cavetto tra la base del citofono e la staffa. Tirare il cavetto in modo che la parte eccedente rimanga all'interno del citofono.
- Fix the intercom base to bracket **WB700** and connect the other end of the connection cable to the intercom ICD connector by passing the cable between the intercom base and the bracket. Pull the cable so that the extra cable remains inside the intercom.
  - Fixer la base de l'interphone sur la bride **WB700** et relier l'autre extrémité du câble de connexion sur la broche ICD de l'interphone, en enfilant le câble entre la base de l'interphone et la bride. Tirer le câble de manière à ce que la longueur excédente reste renfermée dans l'interphone.
  - Fijar la base del interfono al soporte **WB700** y conectar la otra extremidad del cable de conexión al conector ICD del interfono pasando el cable entre la base del interfono y el soporte. Tirar del cable de manera que la parte sobrante quede dentro del interfono.
  - Fixar a base do interfone na presilha **WB700** e ligar a outra ponta do cabinho de conexão ao conector ICD do interfone, fazendo passar o cabinho entre a base do interfone e a presilha. Retirar o cabinho em modo que a parte excedente permaneça no interior do interfone.
  - Basis des Sprechgeräts am Bügel **WB700** befestigen. Das andere Ende des Verbindungskabels am Verbinder ICD des Sprechgeräts anschließen und darauf achten, dass das Kabel zwischen der Basis des Sprechgeräts und dem Bügel hindurchgeführt wird. Kabel so anordnen, dass der überschüssige Teil im Innern des Sprechgeräts untergebracht ist.

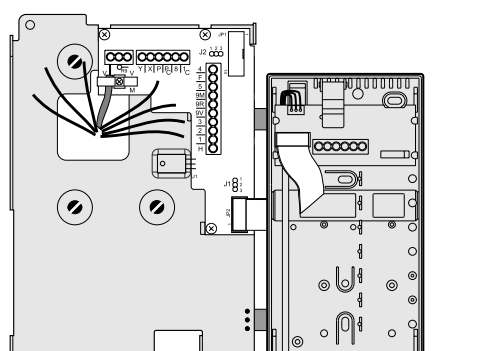

- 7) Effettuare i collegamenti sulla morsetteria della staffa del monitor **ST7100** rispettando le indicazioni dello schema installativo da utilizzare. Solo nel caso di pulsanti supplementari o moduli aggiuntivi occorre prevedere ulteriori connessioni all'interno del citofono.
- Make the connections on the bracket terminal board of monitor **ST7100** according to the installation diagram used. Other connections inside the intercom are only necessary in the case of supplementary buttons or additional modules.
  - Procéder aux connexions sur le bornier de la bride de l'écran **ST7100** conformément aux indications détaillées dans le correspondant schéma d'installation. Des connexions ultérieures dans l'interphone ne sont pas nécessaires, sauf en cas d'installations de boutons-poussoirs ou de modules supplémentaires.
  - Realizar las conexiones en la caja de bornes del soporte del monitor **ST7100** respetando las indicaciones del esquema de instalación. Sólo en caso de pulsadores suplementarios o de módulos adicionales es necesario preparar ulteriori conexiones dentro del interfono.
  - Efetuar as ligações na caixa de terminais da presilha do monitor **ST7100**, respeitando as indicações do esquema de instalação a ser utilizado. Somente no caso de botões suplementares ou de módulos adicionais, é necessário prever ulteriori conexões no interior do interfone.
  - Anschlüsse am Klemmbrett des Bügels des Monitors **ST7100** vornehmen und dabei den entsprechenden Installationsplan beachten. Nur bei eventuell vorhandenen Zusatz Tasten oder Ergänzungsmodulen sind zusätzliche Anschlüsse im Innern des Sprechgeräts vorzusehen.

- 8) Collegare e fissare il monitor alla staffa (come indicato nei punti 2 e 3 di pag. 1).
- Connect and fix the monitor to the bracket (as shown in points 2 and 3 on page 1).
  - Connecter et fixer l'écran à la bride (voir points 2 et 3 de page 1).
  - Conectar y afianzar el monitor al soporte (como indicado en los puntos 2 y 3 de la página 1).
  - Ligar e fixar o monitor à presilha (como indicado nos pontos 2 e 3 da página 1).
  - Monitor an den Bügel anschließen und befestigen (wie in den Punkten 2 und 3 auf Seite 1 gezeigt).

- 9) Chiudere il citofono.
- Close the intercom.
  - Fermer l'interphone.
  - Cerrar la tapa del interfono.
  - Fechar o interfone.
  - Sprechgerät schließen.



MONITORE ST7100 O ST7100C + CITOFRONO ST720 O CITOTELEFONO ST740 + MEMORIA VIDEO ST7M32 O ALTRI MODULI  
ST7100 OR ST7100C MONITOR + ST720 INTERCOM OR ST740 INTERCOM-PHONE + ST7M32 VIDEO MEMORY OR OTHER MODULES  
MONITEUR ST7100 OU ST7100C+INTERPHONE ST720 OU INTERPHONE-TELEPHONE ST740+MEMOIRE VIDEO ST7M32 OU MODULES DIVERS  
MONITOR ST7100 Ó ST7100C + INTERFONO ST720 Ó TELÉFONO-INTERFONO ST740 + MEMORIA VIDEO ST7M32 U OTROS MÓDULOS  
MONITOR ST7100 OU ST7100C + INTERFONE ST720 OU INTERFONE/TELEFONE ST740 + MEMÓRIA-VIDEO ST7M32 OU OUTROS MÓDULOS  
MONITOR ST7100 ODER ST7100C + SPRECHGERÄT ST720 ODER TELEFON-SPRECHGERÄT ST740 + VIDEOSPEICHER ST7M32 ODER SONSTIGE MODULE

- Per applicare, a fianco del monitor e citofono (o citotelefono) una memoria video od altri moduli occorre, prima del fissaggio della staffa **WB700**, collocare le 2 dime presenti nell'imballo.
- To install a video memory or other modules next to the monitor and intercom (or intercom-phone) place the two templates contained in the packing before fixing bracket **WB700**.
- Pour appliquer à côté de l'écran et de l'interphone (ou de l'interphone-téléphone) une mémoire vidéo ou des modules supplémentaires, il faut positionner les 2 gabarits fournis avant de procéder à la fixation de la bride **WB700**.
- Para aplicar al lado del monitor e interfono (o teléfono-interfono) una memoria video u otros módulos, es necesario, antes de fijar el soporte **WB700**, posicionar los 2 patrones que se encuentran en el embalaje.
- Para aplicar, ao lado do monitor e interfone (ou interfone/telefone) uma memória-vídeo ou outros módulos, é necessário, antes da fixação da presilha **WB700**, colocar os 2 moldes presentes na embalagem.
- Um neben dem Monitor und dem Sprechgerät (oder Telefon-Sprechgerät) einen Videospeicher oder sonstige Module anzubringen, müssen vor Befestigung des Bügels **WB700** die beiden in der Verpackung enthaltenen Schablonen positioniert werden.

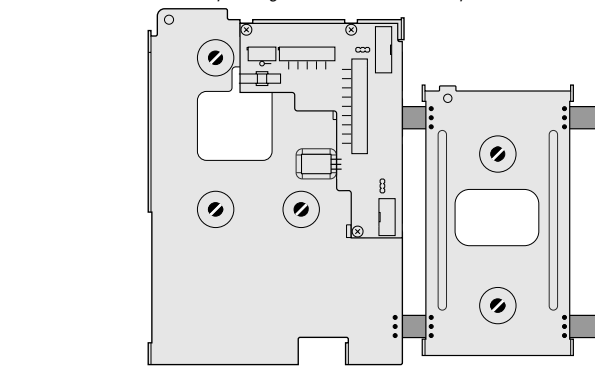
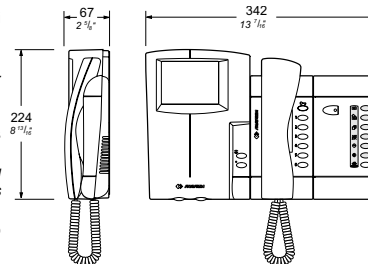

- 1) - Prima del fissaggio della 2ª staffa **WB700**, collocare le 2 dime presenti nell'imballo sugli appositi fori della staffa.
- Place the two templates contained in the packing on the bracket holes before fixing the second bracket **WB700**.
  - Avant de fixer la 2ème bride **WB700**, placer les 2 gabarits fournis sur les trous de la bride prévus à cet effet.
  - Antes de fijar el 2º soporte **WB700**, poner los 2 patrones que se encuentran en el embalaje encima de los orificios del soporte.
  - Antes de fixar a segunda presilha **WB700**, colocar os 2 moldes presentes na embalagem nos respectivos furos da presilha.
  - Vor der Befestigung des 2. Bügels **WB700** sind die beiden in der Verpackung enthaltenen Schablonen in die hierfür vorgesehenen Löcher des Bügels zu stecken.

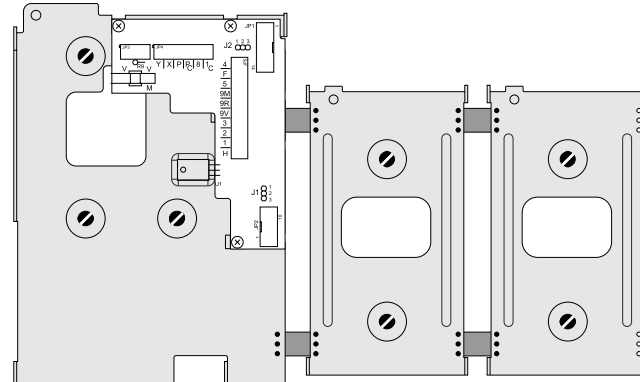

- 2) - Fissare a muro la 3ª staffa.
- Fix the third brackets to the wall.
  - Fixer le 3ème bride au mur.
  - Fijar el 3º soporte a la pared.
  - Fixar na parede a terceira presilha.
  - Die 3. Bügel an der Wand befestigen.

- 3) - Seguire le istruzioni della pagina precedente per il fissaggio del monitor e citofono (o citotelefono) ed infine applicare la memoria video o altro modulo seguendo le istruzioni presenti nell'imballo dell'articolo da applicare.
- Follow the instructions given on the previous page to fix the monitor and intercom (or intercom-phone) and install the video memory or other module according to the instructions supplied with the product.
  - Procéder comme détaillé dans la page précédente pour fixer l'écran et l'interphone (ou interphone-téléphone) et, pour finir, appliquer la mémoire vidéo ou le module supplémentaire en suivant les instructions fournies avec l'article à installer.
  - Seguir las instrucciones de la página anterior para fijar el monitor e interfono (o teléfono-interfono), y finalmente aplicar la memoria video u otro módulo siguiendo las instrucciones en el embalaje del artículo.
  - Seguir as instruções da página precedente para a fixação do monitor e interfone (ou interfone/telefone) e, finalmente, aplicar a memória-vídeo ou outro módulo, seguindo as instruções presentes na embalagem do artigo a ser aplicado.
  - Anweisungen der vorhergehenden Seite zur Befestigung des Monitors und des Sprechgeräts (oder Telefon-Sprechgeräts) befolgen. Anschließend Videospeicher oder sonstige Module unter Beachtung der dem Gerät beiliegenden Anleitungen anbringen.



**SCHEMI INSTALLATIVI / INSTALLATION DIAGRAMS / SCHEMAS D'INSTALLATION / ESQUEMAS DE INSTALACIÓN / ESQUEMAS PARA INSTALAÇÃO / INSTALLATIONSPLÄNE**

- Con il monitor **ST7100** è possibile effettuare il collegamento video utilizzando il cavo coassiale da 75 Ohm o un doppino twistato. Usare un sistema o l'altro comporta solo l'adeguata scelta dei distributori video e della telecamera, mentre non vi sono variazioni nel numero di conduttori e nelle possibilità installative. **Ricordarsi di posizionare correttamente il connettore J2 ed usare gli appositi morsetti d'ingresso.**  
 - The video connection with monitor **ST7100** can be made with a 75-Ohm coaxial cable or twisted pair. The system used will only affect the selection of video distributors and camera. The number of wires and the installation options remain unchanged. **Do not forget to place connector J2 correctly and use the appropriate input terminals.**  
 - Le moniteur **ST7100** permet d'effectuer la connexion vidéo en utilisant le câble coaxial de 75 Ohm ou un câble torsé à deux fils. Utiliser un système plutôt que l'autre, ne comporte que le choix adapté des distributeurs vidéo et de la caméra, tandis qu'il n'y a pas de variation du nombre de conducteurs et des possibilités d'installation. **Attention : il faut correctement placer la broche J2 et utiliser les bornes d'entrée prévues.**  
 - Con el monitor **ST7100** es posible efectuar la conexión vídeo utilizando el cable coaxial de 75 Ohm o un cable telefónico retorcido. La opción por uno u otro sistema sólo implica una selección adecuada de los distribuidores de vídeo y la telecámara, no habiendo variación en el número de conductores y posibilidades de instalación. **Recuerde que hay que posicionar correctamente el conector J2 y usar los correspondientes bornes de entrada.**  
 - Com o monitor **ST7100** é possível efetuar a ligação vídeo utilizando o cabo coaxial de 75 Ohm ou um dobrado twistado. Usar um sistema ou o outro implica unicamente na escolha adequada dos distribuidores de vídeo e da telecâmara, enquanto não existam variações no número de condutores e nas possibilidades de instalação. **Lembrar-se de posicionar corretamente o conector J2 e usar os respectivos terminais de ingresso.**  
 - Mit dem Monitor **ST7100** können Videoanschlüsse unter Verwendung des 75-Ohm-Koaxialkabels oder einer gedrillten Schleife vorgenommen werden. Bei der Wahl des einen oder des anderen Systems müssen auch jeweils die entsprechenden Video- und Kameraverteiler gewählt werden, während bezüglich der Anzahl der Leiter und der Installationsmöglichkeiten keine Unterschiede vorhanden sind. **Denken Sie daran, den Verbinder J2 richtig anzuschließen und die hierfür vorgesehenen Eingangsklemmen zu benutzen.**

**Selezione del collegamento video con cavo coassiale o doppino twistato**

**Selection of video connection with coaxial cable or twisted pair**

**Sélection de la connexion vidéo avec câble coaxial ou avec le câble torsé à deux fils**

**Selección de la conexión vídeo con cable coaxial o cable telefónico retorcido**

**Seleção da ligação vídeo com o cabo coaxial ou dobrado twistado**

**Wahl des Videoanschlusses mit Koaxialkabel oder gedrillter Schleife**

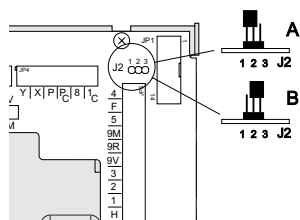

- A =** Collegamento video con cavo coassiale ai morsetti V ed M  
 Video connection with coaxial cable to terminals V and M  
 Connexion vidéo via câble coaxial aux bornes V et M  
 Conexión vídeo con cable coaxial a los bornes V y M  
 Ligação vídeo com cabo coaxial aos grampinhos V e M  
 Videoanschluss mit Koaxialkabel an die Klemmen V und M
- B =** Collegamento video con doppino twistato ai morsetti X ed Y  
 Video connection with twisted pair to terminals X and Y  
 Connexion vidéo via câble torsé à deux fils aux bornes X et Y  
 Conexión vídeo con cable telefónico retorcido a los bornes X e Y  
 Ligação vídeo com dobrado twistado aos grampinhos X e Y  
 Videoanschluss mit gedrillter Schleife an die Klemmen X und Y

**Selezione del segreto fonico o servizio intercomunicante**

**Selection of audio privacy or intercommunicating service**

**Sélection du secret phonique ou du service intercommunicant**

**Selección del secreto fónico o servicio intercomunicante**

**Seleção do segredo fónico ou do serviço de intercomunicação**

**Selektion von Sprechheimnissen oder Gegensprechfunktion**

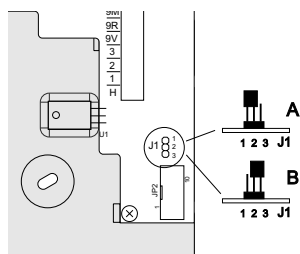

- A =** Monitore senza segreto fonico  
 Monitors without private conversation  
 Moniteurs sans secret de conversation  
 Monitor sin secreto fónico  
 Monitor sem segredo fónico  
 Monitor ohne Mithörsperre
- B =** Monitore con segreto fonico  
 Monitors with private conversation  
 Moniteurs avec secret de conversation  
 Monitor con secreto fónico  
 Monitor com segredo fónico  
 Monitor mit Mithörsperre

**Conduttori / Cables / Conducteurs / Conductores / Condutores / Leiter**

m.	Ft	Morsetti / Terminals / Bornes Terminales / Terminais / Klemmen art.1282E	
		1D - 2D - 3D - 4 - 5 7 - A - 1 - 2 - 3+ - C+	F - H - S
50	165	0.5mm <sup>2</sup> AWG20	0.75mm <sup>2</sup> AWG18
100	330	0.75mm <sup>2</sup> AWG18	1mm <sup>2</sup> AWG16
200	660	1mm <sup>2</sup> AWG16	1.5mm <sup>2</sup> AWG14
300	990	1.5mm <sup>2</sup> AWG14	2.5mm <sup>2</sup> AWG12

**IMPIANTO VIDEOCITOFONICO AD UN INGRESSO (collegamento video con cavo coassiale)**

**VIDEO INTERCOM INSTALLATION WITH ONE ENTRANCE (video connection with coaxial cable)**

**INSTALLATION VIDEOPHONIQUE A UNE ENTREE (connexion vidéo via câble coaxial)**

**INSTALACIÓN DE VIDEOPORTERO A UNA ENTRADA (conexión vídeo con cable telefónico retorcido)**

**INSTALAÇÃO VÍDEO-INTERFÓNICA A UM INGRESSO (ligação vídeo com cabo coaxial)**

**VIDEOSPRECHANLAGE MIT EINEM EINGANG (Videoanschluss mit Koaxialkabel)**

- Se occorre l'accensione di controllo dai videocitofoni collegare il morsetto 4 (conduttore tratteggiato).

- Connect terminal 4 (dotted wire) if the camera control switch-ON from the video intercoms is required.

- Si l'allumage de contrôle sur les vidéophones est nécessaire, il faut connecter la borne 4 (conducteur en pointillé).

- Si se necesita encender el control de los videoporteros conectar el borne 4 (conductor punteado).

- Se ocorrer o a acendimento de controle partindo dos video-interfones, conectar o grampinho 4 (condutor tracejado).

- Bei erforderlicher Kontrolleinschaltung von den Videosprechgeräten ist Klemme 4 anzuschließen (gestrichelter Leiter).

- PA =** Pulsante apriporta (opzionale)  
 Door release push-button (optional)  
 Bouton pousseirouvre porte (optional)  
 Pulsador abrepuerta (opcional)  
 Botão para abrir a porta (optional)  
 Türöffnertaste (optional)

- SE =** Serratura elettrica (12Vca-max1A)  
 Electric door lock (12Vac-1A max)  
 Gâche électrique (12Vca-1A max)  
 Cerradura eléctrica (12Vca-1A máx)  
 Fechadura eléctrica (12Vca-1A max)  
 elektrisches Türschloss (12Vac-1A max)

- Per il segnale video usare un cavo coassiale da 75Ω.
- Use a 75Ω coaxial cable for the video signal.
- Pour le signal vidéo, utiliser un câble coaxial de 75Ω.
- Para la señal de vídeo usar un cable coaxial de 75Ω.
- Para o sinal vídeo usar um cabo coaxial de 75Ω.
- Verwenden Sie für das Videosignal ein Koaxialkabel mit 75Ω.

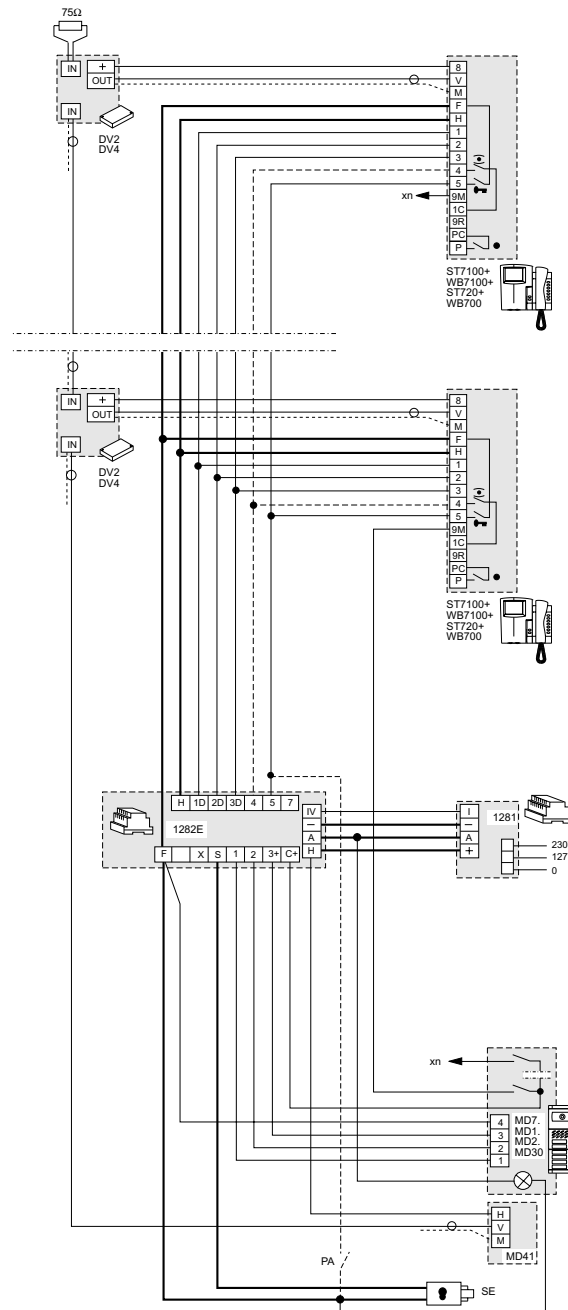

**IMPIANTO VIDEOCITOFONICO AD UN INGRESSO (collegamento video con doppino twistato)**

**VIDEO INTERCOM INSTALLATION WITH ONE ENTRANCE (video connection with twisted pair)**

**INSTALLATION VIDEOPHONIQUE A UNE ENTREE (connexion vidéo via câble torsé à deux fils)**

**INSTALACIÓN DE VIDEOPORTERO A UNA ENTRADA (conexión vídeo con cable telefónico retorcido)**

**INSTALAÇÃO VÍDEO-INTERFÓNICA A UM INGRESSO (ligação vídeo com dobrado twistado)**

**VIDEOSPRECHANLAGE MIT EINEM EINGANG (Videoanschluss mit gedrillter Schleife)**

Se occorre l'accensione di controllo dai videocitofoni collegare il morsetto 4 (conduttore tratteggiato).

Connect terminal 4 (dotted wire) if the camera control switch-ON from the video intercoms is required.

Si l'allumage de contrôle sur les vidéophones est nécessaire, il faut connecter la borne 4 (conducteur en pointillé).

Si se necesita encender el control de los videoporteros conectar el borne 4 (conductor punteado).

Se ocorrer o a acendimento de controle partindo dos video-interfones, conectar o grampinho 4 (condutor tracejado).

Bei erforderlicher Kontrolleinschaltung von den Videosprechgeräten ist Klemme 4 anzuschließen (gestrichelter Leiter).

- PA =** Pulsante apriporta (opzionale)  
 Door release push-button (optional)  
 Bouton pousseirouvre porte (optional)  
 Pulsador abrepuerta (opcional)  
 Botão para abrir a porta (optional)  
 Türöffnertaste (optional)

- SE =** Serratura elettrica (12Vca-max1A)  
 Electric door lock (12Vac-1A max)  
 Gâche électrique (12Vca-1A max)  
 Cerradura eléctrica (12Vca-1A máx)  
 Fechadura eléctrica (12Vca-1A max)  
 elektrisches Türschloss (12Vac-1A max)

- Per il segnale video usare un doppino twistato da 0.35mm<sup>2</sup>. Se la distanza tra gli apparati più lontani è superiore a 200m si consiglia il collegamento con cavo coassiale.
- Use a 0.35mm<sup>2</sup> twisted pair for the video signal. Connection with coaxial cable is recommended if the maximum distance between the devices is higher than 200m.
- Pour le signal vidéo, utiliser un câble torsé à deux fils de 0.35mm<sup>2</sup> de section. Si la distance entre les appareils les plus éloignés dépasse 200m, on conseille de réaliser la connexion à l'aide d'un câble coaxial.
- Para la señal vídeo emplear un cable telefónico retorcido de 0.35 mm<sup>2</sup>. Si la distancia entre los aparatos más lejanos es mayor de 200 m se aconseja la conexión con cable coaxial.
- Para o sinal vídeo usar um dobrado twistado de 0.35mm<sup>2</sup>. Se a distância entre os aparelhos mais afastados for superior a 200m, aconselha-se a ligação com o cabo coaxial.
- Für das Videosignal ist eine gedrillte Schleife von 0.35mm<sup>2</sup> zu verwenden. Wenn der Abstand zwischen den Geräten mehr als 200m beträgt, empfiehlt es sich, den Anschluss mit einem Koaxialkabel vorzunehmen.

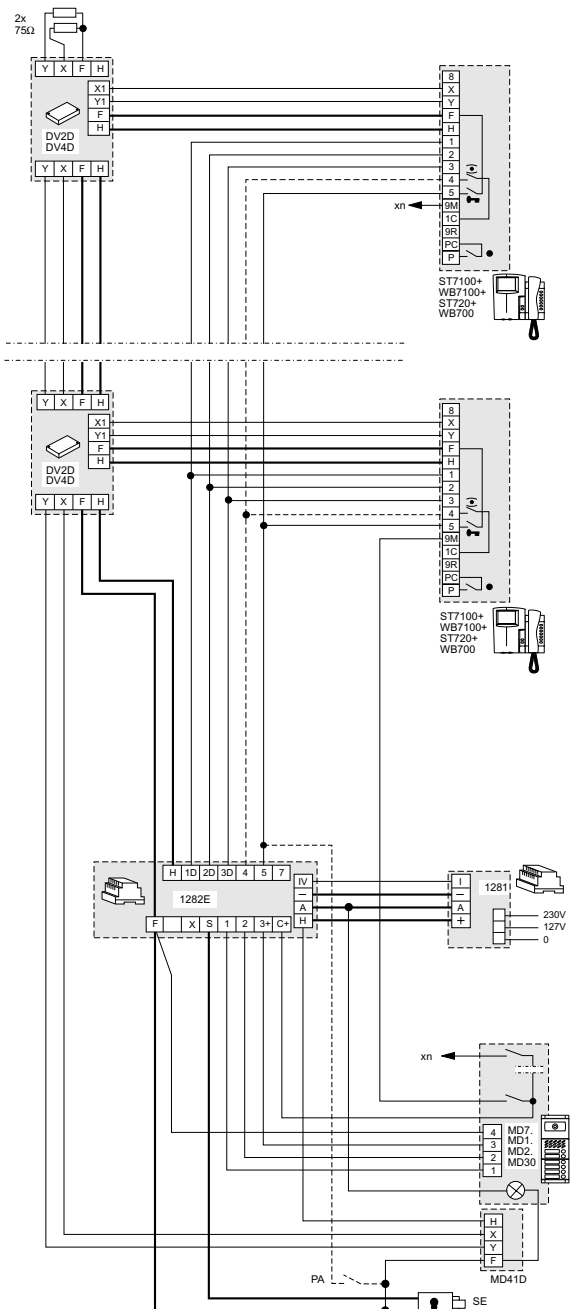

**Morsetteria e dati elettrici**  
Terminal board and electrical data

**Bornier et données électriques**  
Terminales y datos eléctricos

**Terminais e dados elétricos**  
Klemmenbrett und elektrische Daten

Morsetti Bornes Terminales Terminais Klemmen	Caratteristiche Description Caractéristiques	Description Descrição Beschreibung
8	Uscita tensione +12V / +12V output Sortie tension positive +12V	Salida tensión positiva +12V / Saída tensão positiva +12V Ausgang positive spannung +12V
V	Ingresso-uscita segnale video (cavo coassiale) Video signal input-output (coaxial cable) Entrée-sortie signal vidéo (câble coaxial)	Entrada-salida señal vídeo (cable coaxial) Ingresso-saída sinal vídeo (cabo coaxial) Videosignaleingang / -ausgang (Koaxialkabel)
M	Massa video (schermo coassiale) Video ground (coaxial shield) / Masse vidéo (blindage coaxial)	Masa vídeo (pantalla coaxial) / Massa vídeo (tela coaxial) Video-Erdung (Koaxialkabel)
X	Ingresso segnale video bilanciato (negativo) Video signal balanced input (negative) Entrée signal vidéo balancé (négatif)	Entrada señal vídeo balanceada (negativa) Ingresso sinal vídeo balanceado (negativo) Ausgeglicherer Videosignaleingang (negativ)
Y	Ingresso segnale video bilanciato (positivo) Video signal balanced input (positive) Entrée signal vidéo balancé (positif)	Entrada señal vídeo balanceada (positiva) Ingresso sinal vídeo balanceado (positivo) Ausgeglicherer Videosignaleingang (positiv)
F	Massa generale / General ground / Masse general	Masa general / Massa geral / Allgemeine Masse
H	Ingresso tensione positiva (18÷24Vcc) Power supply input (18÷24Vdc) Entrée tension positive (18÷24Vcc)	Entrada tensión positiva (18÷24Vcc) Entrada tensão positiva (18÷24Vcc) Eingang positive Spannung (18 bis 24Vdc)
1	Fonia verso l'esterno (microfono) Audio to external (microphone) Phonie vers l'extérieur (microphone)	Sonido hacia el exterior (microfono) Fonia em direcção ao exterior (microfone) Sprechverbindung zur Türstation (Mikrofon)
2	Fonia dall'esterno (altoparlante) Audio from external (speaker) Phonie depuis l'extérieur (haut-parleur)	Sonido del exterior (altavoz) Fonia do exterior (altifalante) Sprechverbindung von Türstation (Lautsprecher)
3	Massa fonica / Audio ground / Masse phonique	Masa fónica / Massa fônica / Sprechleitungsmasse
4	Accensione di controllo (pulsante) Control switch-ON (button) Allumage de contrôle (bouton-poussoir)	Autoencendido de control (pulsador) Acensão de controle (botão) Taste Kontrolleinschaltung
5	Apertura serratura elettrica (pulsante) Electric lock release (button) Ouverture serrure électrique (bouton-poussoir)	Apertura cerradura eléctrica (pulsador) Abertura fechadura eléctrica (botão) Elektro-Türschloßöffnung
9M	Ingresso soneria elettronica per chiamate da esterno con abilitazione monitor / Electronic bell input for calls from external stations with enabled monitor / Entrée sonnerie électronique pour appel depuis l'externe avec activation de l'écran	Entrada timbre electrónico para llamadas del exterior con habilitación del monitor / Ingresso som eletrônico para chamadas do exterior com habilitação do monitor / Eingang Elektronruf für Außenrufe mit Monitoraktivierung
9R	Ingresso soneria elettronica per chiamate intercomunicanti, di piano o digitali / Electronic bell input for intercom, floor or digital calls / Entrée sonnerie électronique pour appels intercommunicants, de palier ou digitaux	Entrada timbre electrónico para llamadas intercomunicantes, de piso o digitales / Ingresso som eletrônico para chamadas intercomunicantes de andar ou digitais / Eingang Elektronruf für Gegensprech-Etagenrufe oder-Digitalrufe
9V	Abilitazione monitor con comando di massa Monitor enabling with ground command Activation écran avec commande de masse	Habilitación monitor con mando de masa Habilitação do monitor com comando de massa Monitoraktivierung mit Erdungsfunktion
1C	Comune pulsanti accensioni di controllo Common for control switch-ON buttons Borne commune des poussoirs allumage de contrôle	Común pulsadores autoencendido de control Comum botões de acensão de controle Gemeinsamer Taste Kontrolleinschaltung
PC	Comune pulsanti di servizio / Common for service buttons Borne commune des poussoirs de service	Común pulsadores de servicio / Comum botões de serviço Gemeinsamer Funktionstasten
P	Pulsante di servizio (max 0,3A) / Service button (max 0,3A) Bouton-poussoir de service (0,3A max)	Pulsador de servicio (máx 0,3A) / Botão de serviço (máx 0,3A) Funktionstaste (max. 0,3A)

La ACI Srl Farfisa Intercoms si riserva il diritto di modificare in qualsiasi momento i prodotti qui illustrati. / ACI Srl Farfisa Intercoms reserves the right to modify the products illustrated at any time. / La ACI Srl Farfisa Intercoms se réserve le droit de modifier à tous moments les produits illustrés.

E' riservata a ACI Srl Farfisa intercoms o diritto de modificar a qualquer momento os produtos aqui ilustrados. / ACI Srl Farfisa intercoms se reserva el derecho de modificar en cualquier momento los productos ilustrados aquí. / ACI Srl Farfisa intercoms behält sich das Recht vor, jederzeit die hier veranschaulichten Produkte zu ändern.

**DIMA PER IL FISSAGGIO DELLE STAFFE A MURO (SCALA 1:1)**  
**TEMPLATE FOR WALL BRACKET FIXING (SCALE 1:1)**  
**GABARIT POUR LA FIXATION DES BRIDES AU MUR (ECHELLE 1:1)**  
**PATRÓN PARA FIJAR LOS SOPORTES A LA PARED (ESCALA 1:1)**  
**MOLDE PARA A FIXAÇÃO DAS PRESILHAS DE PAREDE (ESCALA 1:1)**  
**SCHABLONE ZUR ANBRINGUNG DER WANDBEFESTIGUNGSBÜGEL (MASSTAB 1:1)**

**WB7100**  
**WB7100DG**

**WB700**

**WB700**

