

Art.1273TV



Mi 2153

I SCAMBIATORE PER INGRESSI VIDEO

Si utilizza negli impianti con 2 o più ingressi e consente la commutazione automatica di tutti i servizi (apertura serratura, linee foniche, segnale video, ecc.). Tutti i servizi rimangono inseriti verso il posto esterno dov'è stata eseguita l'ultima chiamata.

Dati tecnici

Alimentazione	13Vca - 0,1A
Corrente di commutazione	0,5A max
Max. corrente commutabile	3A
Temperatura di funzionamento	0° ± +50°C
Massima umidità ammissibile	90% RH
Contenitore	DIN 8 moduli A
Fixabile su guida DIN o con 2 tasselli ad espansione	

GB EXCHANGER FOR VIDEO ENTRANCES

It is used in systems with 2 or more entrances for switching automatically the video signal, audio lines and door lock command on the calling entrance.

Technical data

Power supply	13VAC - 0.1A
Switching current	0.5A max
Max switchable current	3A
Operating temperature	0° ± +50°C
Maximum admissible humidity	90% RH
Housing	DIN 8 modules A
Fits on	DIN bar or to the wall with 2 expansion plugs

F INVERSEUR POUR ENTRÉES VIDEO

On l'utilise dans les installations à 2 ou plusieurs entrées pour commuter automatiquement le signal vidéo, les lignes phoniques et l'ouverture de la serrure sur l'entrée appelante.

Données techniques

Tension d'entrée	13Vca - 0,1A
Current de commutation	0,5A max
Max current commutable	3A
Température de fonctionnement	0°±+50°C
Maximum température admissible	90% RH
Boîtier	DIN 8 modules A
Fixation sur rail DIN ou dans coffret mural	avec 2 tasseaux à expansion

E CONMUTADOR PARA ENTRADAS VIDEO

Se utiliza en las instalaciones con 2 o más entradas y permite la conmutación automática de todos los servicios (señal de video, apertura cerradura, líneas de fonía, etc.). Todos los servicios permanecen conmutados hacia la placa donde se realizó la última llamada.

Datos técnicos

Alimentación	13Vca- 0,1A
Corriente de conmutación	0,5A max.
Max. corriente de conmutación	3A
Temperatura de funcionamiento	0°±+50°C
Máxima humedad	90% RH
Contenedor para carril DIN 8 módulos A	
Fijación en carril DIN o tacos a expansión	

P COMUTADOR PARA ENTRADAS VIDEO

Usa-se nas instalações com 2 ou mais entradas para comutar automaticamente o sinal video, as linhas fônicas e a abertura de fechadura, etc. Todos os serviços se mantêm inseridos na extensão de onde foi efectuada a última chamada.

Dados técnicos

Alimentação	13Vca- 0,1A
Corrente de comutação	0,5A max.
Máx. corrente de comutação	3A
Temperatura de funcionamento	0°±+50°C
Humidade máxima admissível	90% RH
Recipiente barra DIN 8 módulos A	
Fixável em guia DIN o com parafusos a expansão	

D UMSCHALTER FÜR VIDEOTÜRSPRECHSTELLEN

Diese Einheit wird bei Anlagen mit 2 oder mehreren Eingängen eingesetzt. Sie ermöglicht die automatische Umschaltung aller Funktionen (Türöffnung, Sprechwege, Videosignal, usw.). Alle Funktionen bleiben bei der Türsprechstelle mit dem letzten Ruf erhalten.

Technische Daten

Stromversorgung	13Vac - 0,1A
Stromverbrauch bei Umschaltung	0,5Amax
Max. umschaltbarer Strom	3A
Betriebstemperatur	0° bis +50°C
Max. Luftfeuchtigkeit	90% RH
DIN Hutschienenmodul	A 8 Einheiten
Wandmontage	möglich

I Morsetti

- 1 Alimentazione 13Vca-0,1A
- 2 Massa
- 3, 4 Abilitazione per commutare in posizione "b" gli scambi - stato di autoritenuta
- 5, 6 Abilitazione per commutare in posizione "a" gli scambi - stato di riposo
- 7, 8, 9, 10, 11, 12, 13 Comune scambi relè
- 7a, 8a, 9a, 10a, 11a, 12a, 13a Posizione a riposo degli scambi del relè
- 7b, 8b, 9b, 10b, 11b, 12b, 13b Posizione in autoritenuta degli scambi del relè

GB Terminals

- 1 Power supply 13VAC-0.1A
- 2 Ground
- 3, 4 Driver to switch the relay in "b" position - ON position
- 5, 6 Driver to switch the relay in "a" position - OFF position
- 7, 8, 9, 10, 11, 12, 13 Common relay contacts
- 7a, 8a, 9a, 10a, 11a, 12a, 13a OFF position of the relay contacts
- 7b, 8b, 9b, 10b, 11b, 12b, 13b ON position of the relay contacts

F Bornes

- 1 Alimentation 13Vca-0,1A
- 2 Masse
- 3, 4 Entrée pilotant le passage en position "b" des contacts de l'inverseur - position "travail" du relais
- 5, 6 Entrée pilotant le passage en position "a" des contacts de l'inverseur - position "repos" du relais
- 7, 8, 9, 10, 11, 12, 13 Communs des contacts de l'inverseur
- 7a, 8a, 9a, 10a, 11a, 12a, 13a Position "repos" des contacts de l'inverseur
- 7b, 8b, 9b, 10b, 11b, 12b, 13b Position "travail" des contacts de l'inverseur

E Terminales

- 1 Alimentación 13Vca - 0,1A
- 2 Masa
- 3, 4 Habilitación para conmutar en posición "b" los cambios - estado de autoretenición
- 5, 6 Habilitación para conmutar en posición "a" los cambios - estado de reposo
- 7, 8, 9, 10, 11, 12, 13 Comunes del relé
- 7a, 8a, 9a, 10a, 11a, 12a, 13a Posición de reposo del relé
- 7b, 8b, 9b, 10b, 11b, 12b, 13b Posición de autoretenición del relé

P Bornes

- 1 Alimentação 13Vca - 0,1A
- 2 Massa
- 3, 4 Abilitação para comutar na posição "b" os desvios - posição de autoretenção
- 5, 6 Abilitação para comutar na posição "a" os desvios - posição de repouso
- 7, 8, 9, 10, 11, 12, 13 Comuns desvios relé
- 7a, 8a, 9a, 10a, 11a, 12a, 13a Posição de repouso dos desvios do relé
- 7b, 8b, 9b, 10b, 11b, 12b, 13b Posição de autoretenção dos desvios do relé

D Anschlußklemmen

- 1 Stromversorgung 13Vac - 0,1A
- 2 Masse
- 3, 4 Steuerleitung Umschaltung auf Position "b" - Selbsthaltezustand
- 5, 6 Steuerleitung Umschaltung auf Position "a" - Ruhezustand
- 7, 8, 9, 10, 11, 12, 13 Eingänge Umschaltkontakte
- 7a, 8a, 9a, 10a, 11a, 12a, 13a Ausgänge Umschaltkontakte im Ruhezustand
- 7b, 8b, 9b, 10b, 11b, 12b, 13b Ausgänge Umschaltkontakte im Selbsthaltezustand

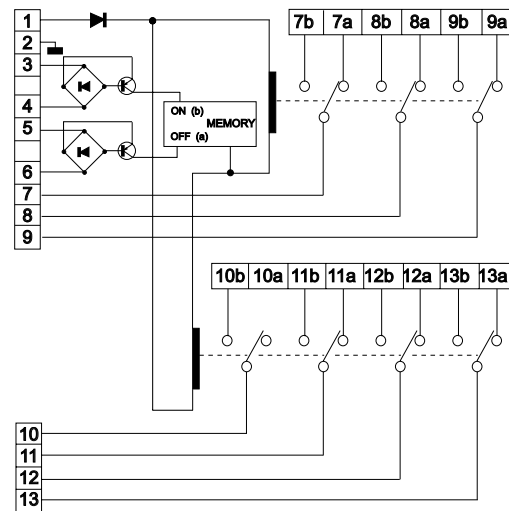

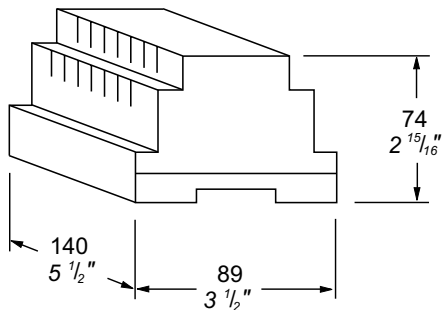

Art.1273TV



Mi 2153

I SCAMBIATORE PER INGRESSI VIDEO

Si utilizza negli impianti con 2 o più ingressi e consente la commutazione automatica di tutti i servizi (apertura serratura, linee foniche, segnale video, ecc.). Tutti i servizi rimangono inseriti verso il posto esterno dov'è stata eseguita l'ultima chiamata.

Dati tecnici

Alimentazione	13Vca - 0,1A
Corrente di commutazione	0,5A max
Max. corrente commutabile	3A
Temperatura di funzionamento	0° ± +50°C
Massima umidità ammissibile	90% RH
Contenitore DIN 8 moduli A	
Fissabile su guida DIN o con 2 tasselli ad espansione	

E CONMUTADOR PARA ENTRADAS VIDEO

Se utiliza en las instalaciones con 2 o más entradas y permite la conmutación automática de todos los servicios (señal de video, apertura cerradura, líneas de fonía, etc.). Todos los servicios permanecen conmutados hacia la placa donde se realizó la última llamada.

Datos técnicos

Alimentación	13Vca- 0,1A
Corriente de conmutación	0,5A max.
Max. corriente de conmutación	3A
Temperatura de funcionamiento	0°±+50°C
Máxima humedad	90% RH
Contenedor para carril DIN 8 módulos A	
Fijación en carril DIN o tacos a expansión	

GB EXCHANGER FOR VIDEO ENTRANCES

It is used in systems with 2 or more entrances for switching automatically the video signal, audio lines and door lock command on the calling entrance.

Technical data

Power supply	13VAC - 0.1A
Switching current	0.5A max
Max switchable current	3A
Operating temperature	0° ± +50°C
Maximum admissible humidity	90% RH
Housing DIN 8 modules A	
Fits on DIN bar or to the wall with 2 expansion plugs	

P COMUTADOR PARA ENTRADAS VIDEO

Usa-se nas instalações com 2 ou mais entradas para comutar automaticamente o sinal video, as linhas fônicas e a abertura de fechadura, etc. Todos os serviços se mantêm inseridos na extensão de onde foi efectuada a última chamada.

Dados técnicos

Alimentação	13Vca- 0,1A
Corrente de comutação	0,5A max.
Máx. corrente de comutação	3A
Temperatura de funcionamento	0°±+50°C
Humidade máxima admissível	90% RH
Recipiente barra DIN 8 módulos A	
Fixável em guia DIN o com parafusos a expansão	

F INVERSEUR POUR ENTRÉES VIDEO

On l'utilise dans les installations à 2 ou plusieurs entrées pour commuter automatiquement le signal vidéo, les lignes phoniques et l'ouverture de la serrure sur l'entrée appelante.

Données techniques

Tension d'entrée	13Vca - 0,1A
Current de commutation	0,5A max
Max current commutable	3A
Température de fonctionnement	0°±+50°C
Maximum température admissible	90% RH
Boîtier DIN 8 modules A	
Fixation sur rail DIN ou dans coffret mural avec 2 tasseaux à expansion	

D UMSCHALTER FÜR VIDEOTÜRSPRECHSTELLEN

Diese Einheit wird bei Anlagen mit 2 oder mehreren Eingängen eingesetzt. Sie ermöglicht die automatische Umschaltung aller Funktionen (Türöffnung, Sprechwege, Videosignal, usw.). Alle Funktionen bleiben bei der Türsprechstelle mit dem letzten Ruf erhalten.

Technische Daten

Stromversorgung	13Vac - 0,1A
Stromverbrauch bei Umschaltung	0,5Amax
Max. umschaltbarer Strom	3A
Betriebstemperatur	0° bis +50°C
Max. Luftfeuchtigkeit	90% RH
DIN Hutschienenmodul A 8 Einheiten	
Wandmontage möglich	

I Morsetti

- 1 Alimentazione 13Vca-0,1A
- 2 Massa
- 3, 4 Abilitazione per commutare in posizione "b" gli scambi - stato di autoritenuta
- 5, 6 Abilitazione per commutare in posizione "a" gli scambi - stato di riposo
- 7, 8, 9, 10, 11, 12, 13 Comune scambi relè
- 7a, 8a, 9a, 10a, 11a, 12a, 13a Posizione a riposo degli scambi del relè
- 7b, 8b, 9b, 10b, 11b, 12b, 13b Posizione in autoritenuta degli scambi del relè

GB Terminals

- 1 Power supply 13VAC-0.1A
- 2 Ground
- 3, 4 Driver to switch the relay in "b" position - ON position
- 5, 6 Driver to switch the relay in "a" position - OFF position
- 7, 8, 9, 10, 11, 12, 13 Common relay contacts
- 7a, 8a, 9a, 10a, 11a, 12a, 13a OFF position of the relay contacts
- 7b, 8b, 9b, 10b, 11b, 12b, 13b ON position of the relay contacts

F Bornes

- 1 Alimentation 13Vca-0,1A
- 2 Masse
- 3, 4 Entrée pilotant le passage en position "b" des contacts de l'inverseur - position "travail" du relais
- 5, 6 Entrée pilotant le passage en position "a" des contacts de l'inverseur - position "repos" du relais
- 7, 8, 9, 10, 11, 12, 13 Communs des contacts de l'inverseur
- 7a, 8a, 9a, 10a, 11a, 12a, 13a Position "repos" des contacts de l'inverseur
- 7b, 8b, 9b, 10b, 11b, 12b, 13b Position "travail" des contacts de l'inverseur

E Terminales

- 1 Alimentación 13Vca - 0,1A
- 2 Masa
- 3, 4 Habilitación para conmutar en posición "b" los cambios - estado de autoretenición
- 5, 6 Habilitación para conmutar en posición "a" los cambios - estado de reposo
- 7, 8, 9, 10, 11, 12, 13 Comunes del relé
- 7a, 8a, 9a, 10a, 11a, 12a, 13a Posición de reposo del relé
- 7b, 8b, 9b, 10b, 11b, 12b, 13b Posición de autoretenición del relé

P Bornes

- 1 Alimentação 13Vca - 0,1A
- 2 Massa
- 3, 4 Abilitação para comutar na posição "b" os desvios - posição de autoretenção
- 5, 6 Abilitação para comutar na posição "a" os desvios - posição de repouso
- 7, 8, 9, 10, 11, 12, 13 Comuns desvios relé
- 7a, 8a, 9a, 10a, 11a, 12a, 13a Posição de repouso dos desvios do relé
- 7b, 8b, 9b, 10b, 11b, 12b, 13b Posição de autoretenção dos desvios do relé

D Anschlußklemmen

- 1 Stromversorgung 13Vac - 0,1A
- 2 Masse
- 3, 4 Steuerleitung Umschaltung auf Position "b" - Selbsthaltezustand
- 5, 6 Steuerleitung Umschaltung auf Position "a" - Ruhezustand
- 7, 8, 9, 10, 11, 12, 13 Eingänge Umschaltkontakte
- 7a, 8a, 9a, 10a, 11a, 12a, 13a Ausgänge Umschaltkontakte im Ruhezustand
- 7b, 8b, 9b, 10b, 11b, 12b, 13b Ausgänge Umschaltkontakte im Selbsthaltezustand

