

art. SM 50E

MODULO PER SEGRETO DI CONVERSAZIONE
PRIVATE CONVERSATION MODULE
MODULE POUR SECRET DE CONVERSATION
MODULO PARA SEGRETO DE CONVERSACION
MODULO PARA SEGREDO DE CONVERSAÇÃO
ZUSATZMODUL MITHÖRSPERRE

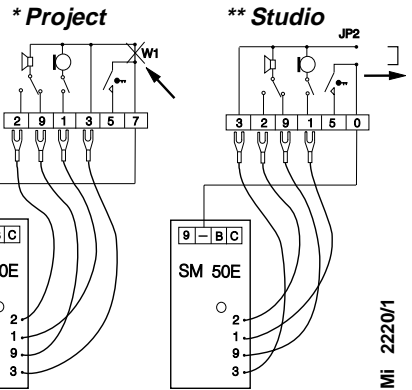
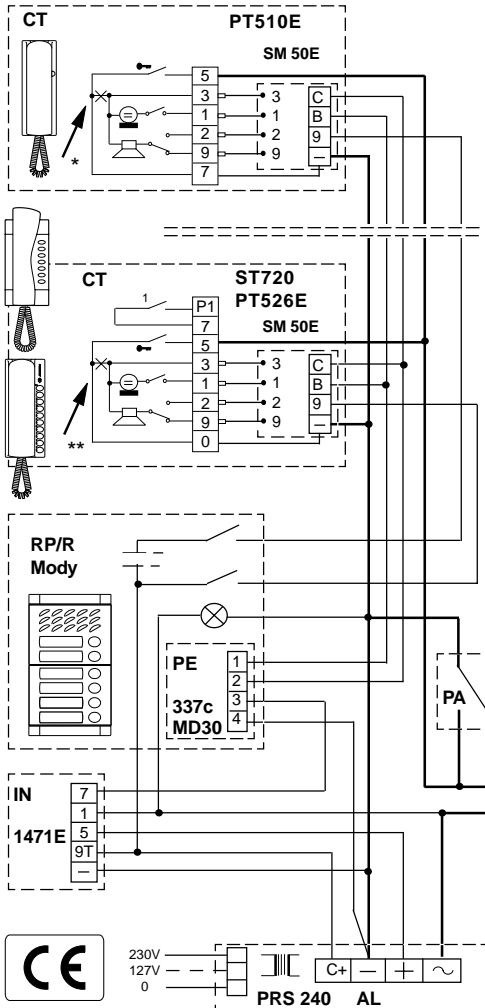

MI 2220/1

N.B.: In ogni citofono occorre:

- (serie **Studio**) togliere il **ponticello mobile** presente all'interno del connettore **JP2**;
- (serie **Project**) tagliare il ponticello **W1** che unisce i morsetti 3 e 7 (0 per il modello PT526E);
- collegare insieme il morsetto 7 (0 per il modello PT526E) del citofono e il morsetto - (meno) del modulo di segreto.

N.B.: Follow these steps for each intercom:

- (serie **Studio**) remove the **jumper** located inside connector **JP2**;
- (series **Project**) cut the jumper **W1** that links the terminals 3 and 7 (0 for the PT526E model);
- connect terminal 7 (0 for the PT526E model) of the intercom and terminal - (minus) of the private conversation module together.

N.B.: Dans tous les combinés il faut:

- (série **Studio**) enlever le **cavalier mobile** situé à l'intérieur de la broche **JP2**;
- (série **Project**) couper le branchement **W1** qui unit les bornes 3 et 7 (0 pour le modèle PT526E);
- effectuer le branchement entre la borne 7 (0 pour le modèle PT526E) du combiné et le - (moins) du module de secret.

Atención: En cada teléfono de portero es necesario:

- (serie **Studio**) quitar el **punteo móvil** que está dentro del conector **JP2**;
- (serie **Project**) retirar el puente **W1** que une los terminales 3 y 7 (0 para el artículo PT526E);
- conectar juntos el terminal 7 (0 para el artículo PT526E) del teléfono y el terminal - (menos) del módulo de secreto.

Atenção: Em cada telefone de porta é preciso:

- (série **Studio**) retirar o **pontinho móvel** presente no interior do conector **JP2**;
- (série **Project**) tirar a ligação móvel que junta os terminais 3 e 7 (0 para o modelo PT526E);
- ligar juntos o terminal 7 (0 para o modelo PT526E) do telefone a o terminal - (menos) do módulo de segredo.

Bitte beachten: In jedem Haustelefon muß man:

- (Serie **Studio**) Bewegliche **Überbrückungsklemme** im Innern des Verbinders **JP2** entfernen;
- (Serie **Project**) die Drahtbrücke **W1** unterbrechen, um die Anschlußklemmen 3 und 7 (0 für PT526E Haustelefon) zu trennen; - die Verbindung zwischen den Anschlußklemme 7 (0 für PT526E modelle) des Haustelefons und der Anschlußklemme - (minus) des Mithörsperrmoduls einsetzen.

I conduttori hanno una sezione minima di 0,75mm²
 The cables have a minimum cross section of 0.75mm²
 Les conducteurs sont une section minimum de 0,75mm²
 Los conductores tienen una sección mínima de 0,75mm²
 Os condutores têm uma secção mínima de 0,75mm²
 Die Leiter haben einen Querschnitt von mind 0.75mm²