

PULSANTIERA DIGITALE

Pulsantiera in alluminio anodizzato con 12 tasti in acciaio e display a 4 cifre. Permette di comporre ed inviare fino a 255 chiamate e l'apertura della serratura direttamente dalla tastiera con un codice prememorizzato di 4 cifre.

Dati tecnici

Alimentazione	15Vcc ± 1
Assorbimento a riposo od occupato	0,12A
Assorbimento in conversazione	0,3A
Tempo azionamento serratura	3 o 6 sec.
Temperatura di funzionamento	0° ÷ +40°C
Massima umidità ammissibile	90% RH

Installazione e collegamenti

Murare la scatola da incasso o fissare il tettuccio parapigioggia serie Mody. Inserire la pulsantiera nel telaio porta-moduli. Effettuare i collegamenti alla morsettiera rispettando le indicazioni dello schema da realizzare.

PLACA DE CALLE DIGITAL

Placa de calle de aluminio anodizado con 12 pulsadores de acero y pantalla de 4 cifras. Permite componer y enviar un máximo de 255 llamadas, así como la apertura de la cerradura directamente a través del panel con un código memorizado de 4 cifras.

Datos técnicos

Alimentación:	15Vcc ± 1
Consumo en posición de descanso y comunicando:	0,12A
Consumo durante la conversación:	0,3A
Tiempo accionamiento cerradura:	3 ó 6 sec.
Temperatura de funcionamiento:	0° ÷ +40°C
Humedad máxima admisible:	90% RH

Instalación y conexiones

Empotrar en la pared la caja o fijar la caja de superficie de la serie Mody. Colocar la placa de calle en el soporte que sostiene los módulos. Efectuar las conexiones respetando las indicaciones del esquema adjunto.

DIGITAL PUSH-BUTTON PANEL

Push-button panel made of anodized aluminum with 12 steel buttons and 4-digit display. It allows for dialing/sending max. 255 calls and opening the door with a 4-digit code.

Technical features

Power supply	15Vdc ± 1
Busy or stand-by current	0,12A
Current during conversation	0,3A
Door-opening time	3 or 6 sec.
Operating temperature	0° ÷ +40°C
Maximum humidity acceptable	90% RH

Installation and connections

Insert the recessed box into the wall or fix the rain shelter (mod. Mody). Insert the push-button panel in the module frame. Make the terminal block connections according to the desired arrangement.

BOTONEIRA DIGITAL

Botoneira em alumínio anodizado com 12 botões em aço e display com 4 algarismos. Possibilita a composição e o envio até um máximo de 255 chamadas e a abertura da fechadura diretamente da botoneira com um código pré-memorizado de 4 algarismos.

Dados técnicos

Alimentação:	15Vcc ± 1
Absorção na posição em repouso ou ocupado:	0,12A
Absorção durante a conversação:	0,3A
Tempo de ligação da fechadura:	3 ou 6 sec.
Temperatura de funcionamento:	0° ÷ +40°C
Umidade máxima admissível:	90% RH

Instalação e ligações

Aplicar a caixa de enbutir ou fixar o módulo anti-chuva série Mody. Inserir a botoneira no quadro porta-módulos. Efectuar as ligações aos terminais, respeitando as indicações do esquema a ser realizado.

PLAQUE DE RUE NUMERIQUE

Plaque de rue en aluminium anodisé avec 12 boutons-poussoirs en acier et écran à 4 chiffres. Permet de composer et d'effectuer 255 appels au maximum; l'ouverture de la gâche s'effectue directement sur le clavier en composant un code pré-programmé de 4 chiffres.

Données techniques

Alimentation	15Vcc ± 1
Absorption à repos ou occupé	0,12A
Absorption en conversation	0,3A
Délai activation gâche	3 ou 6 sec.
Température de fonctionnement	0° ÷ +40°C
Humidité max. admissible	90% RH

Installation et connexions

Murer le boîtier d'encastrement ou fixer la visière antipluie série Mody. Introduire la plaque de rue dans le châssis porte-modules. Procéder aux connexions au bornier conformément au schéma à réaliser.

DIGITALE TÜRSTATION

Türstation aus eloxiertem Aluminium mit 12 Stahltasten und Display mit 4 Ziffern. Ermöglicht die Wahl von bis zu max. 255 Haustelefone sowie eine Codeschlossfunktion mit bis zu 4-stelligen Codes.

Technische Daten

Versorgung:	15VGs ± 1
Stromverbrauch:	
- im Ruhe- und Belegungszustand	0,12A
- mit Sprechverkehr	0,3A
Aktivierungszeit Türöffnerkontakt:	3 oder 6 Sek
Betriebstemperatur:	0° ÷ +40°C
Zulässige Feuchtigkeit:	max. 90% RH

Installation und Anschluß

Mody UP- oder AP-Gehäuse einbauen bzw. befestigen. Türstation in den Modul-trägerrahmen einbauen. Anschlüsse an den entsprechenden Schraubleisten befestigen. Folgen Sie hierzu die Anweisungen des jeweiligen Schaltplanes.

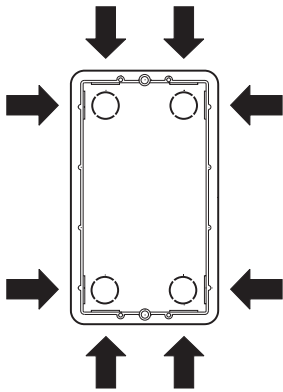

Posizione delle aperture passacavo.

Openings for cables.

Position des ouvertures pour le passage des câbles.

Posición de los orificios por donde pasan los cables.

Posição das aberturas de guia de enfiamento de cabos.

Position der Kabeldurchführungen.

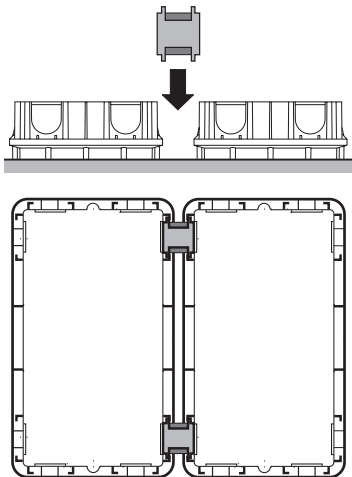

Inserimento delle boccole passacavo tra le scatole da incasso. Operazione da eseguire prima della muratura.

Insertion of cable bush between back boxes. The cable bushes must be inserted before brickwork.

Insertion de boîtes de connexion entre les boîtiers d'encastrement. Les boîtes de connexion doivent être insérées avant tous travaux de maçonnerie.

Colocación, antes de proceder al empotramiento, de las piezas por donde pasan los cables entre las cajas de empotrar.

Inserção, antes do cimento, das argolas de guia de comando de cabos entre as caixas de enbutir.

Die Verbindungselemente müssen vor den Einbau installiert werden.

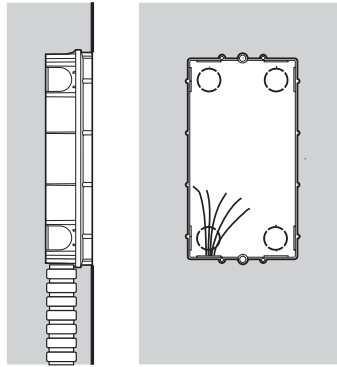

Muratura della scatola da incasso e passaggio dei cavi.

Flush mounting and cables placing.

Montage dans le mur et passage des cables.

Empotrar la caja.

Fortificação das caixas de enbutir.

Unterputzeinbau und Kabelzufuhr.

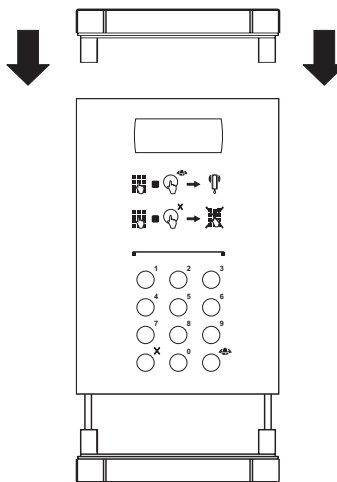

Montaggio della pulsantiera sul telaio portamoduli.

Fix the push-button panel into the module frame.

Montage de la plaque de rue sur le châssis porte-modules.

Montaje de la placa de calle sobre el soporte que sostiene los módulos.

Montagem da botoneira no quadro portamódulos.

Installation des Moduls.

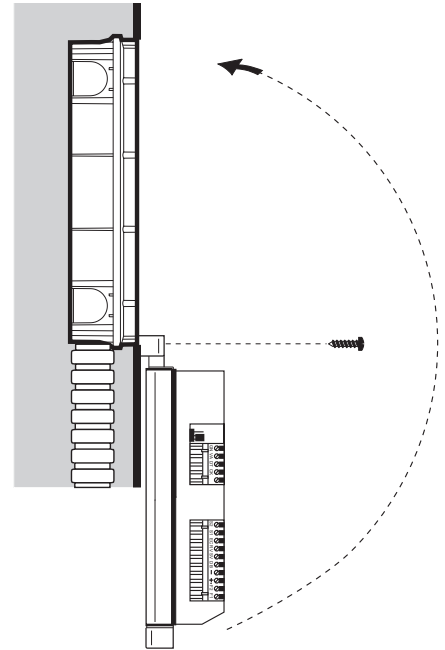

Fissaggio della parte inferiore e superiore del telaio portamoduli alla scatola da incasso. Si consiglia di applicare un cartoncino di protezione tra la placca e il muro.

Lower and upper fixing of the module frame on back box. It is advised to insert a protection between panel and wall while mounting.

Fixation de la partie inférieure et supérieure du châssis porte-modules sur le boîtier d'encastrement. On conseille d'introduire un carton de protection entre la plaque et le mur.

Fijación de la parte inferior/superior del soporte que sostiene los módulos a la caja de empotrar. Se aconseja aplicar un trocito de cartón como protección entre la placa y el muro.

Fixação da parte inferior e superior do quadro porta-módulos à caixa de encastrar. Recomenda-se o uso de um papelão protetor entre a placa e o muro.

Befestigung des Ober- und Unterteils des Modulträgers in der UP-Dose. Es empfiehlt sich einen Schutzkarton zwischen Mauer und Platte einzuschieben.

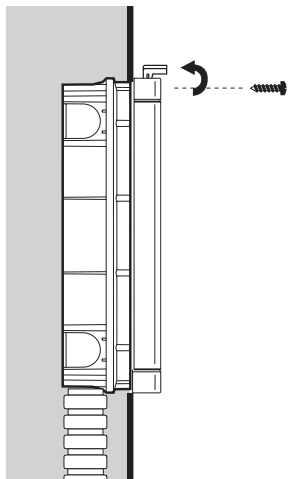

Fissaggio superiore della pulsantiera.

Top fixing of the panel.

Fixation supérieure de la plaque de rue.

Fijación superior de la placa de calle.

Fixação superior da botoneira.

Obere Befestigung des Modulträger-rahmens.

Morsettiere di connessione
Connection terminal boards
Borniers de connexion
Bornes de conexión
Terminais de conexão
Anschlußklemmen

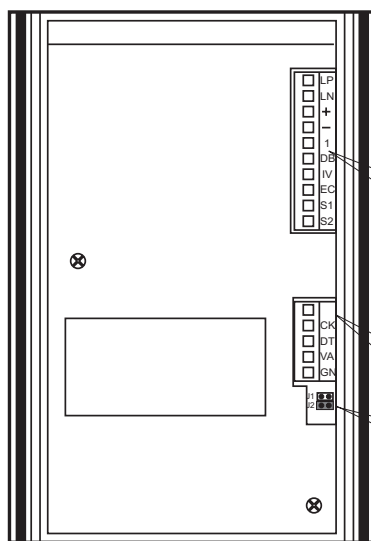

all'impianto da realizzare, gruppo fonico MD10D ed alimentatore 6220
 to the installation to be made, MD10D door speaker and 6220 power supply
 à l'installation que l'on veut réaliser, module phonique MD10D et alimentation 6220
 a la instalación a realizar, grupo fónico MD10D y alimentador 6220
 à instalação a ser realizada, grupo fónico MD10D e alimentador 6220
 Zur Anlage, Türfreisprecheinrichtung MD10D und Netzgerät 6220

al repertorio elettronico RD4120
 to the RD4120 electronic directory
 au répertoire électronique RD4120
 al repertorio electrónico RD4120
 ao repertório eletrônico RD4120
 Zum elektronischen Namenverzeichnis RD4120

ponticelli per le programmazioni
 jumpers for programming
 pontets pour les programmations
 puentes para programar
 pontinhos para a programação
 Brückenstecker für die Programmierberechtigung

Tipo di collegamento Type of connection Type de connexion	Morsetti Terminals Bornes	Caratteristiche	Characteristics	Caractéristiques
alla colonna montante e gruppo fonico MD10D to riser and the MD10D door speaker a la colonne de paliers et module phonique MD10D	LP LN + - 1 DB IV EC S1-S2	linea positiva linea negativa ingresso alimentazione massa fonia ricezione/trasmissione linea dati abilitazione alimentatore video comando scambiatore contatti apertura serratura	positive line negative line power supply input ground audio reception/transmission data line activation of video power supply exchanger command door-opening contacts	ligne positif ligne négatif entrée alimentation masse réception/transmission phonie ligne de données activation alimentation vidéo commande inverseur contacts ouverture gâche
al repertorio elettronico to the electronic directory au répertoire électronique RD4120	CK DT VA GN	segnale di sincronismo ingresso dati uscita tensione +5V massa	synchronizing signal data input +5V supply voltage output ground	signal de synchronisation entrée ligne de données sortie tension +5V masse

Tipo de conexión Tipo de ligação Beschreibung	Bornes Terminais Klemme	Características	Características	Merkmale
a la columna montante y módulo fónico MD10D à coluna montante e módulo fónico MD10D Busleitung und Türsprechmodul MD10D	LP LN + - 1 DB IV EC S1-S2	línea positiva línea negativa entrada alimentación masa recepción/transmisión sonido línea datos habilitación alimentador video mando conmutador contactos apertura cerradura	linha positiva linha negativa entrada de alimentação massa recepção/transmissão fónica linha de dados habilitación del alimentador de vídeo comando de intercâmbio contactos abertura da fechadura	Plusleitung Minusleitung Versorgungseingang Masse Sprechweg Datenleitung Aktivierung des Videonetzgeräts Befehl für Umschalteneinrichtung Türöffner
al repertorio electrónico ao repertório eletrônico Zum elektronischen Namenverzeichnis RD4120	CK DT VA GN	señal de referencia entrada línea datos salida tensión de alimentación masa	sinal de referência entrada de linha de dados saída tensão da alimentação massa	Zeitgeberleitung Eingang Datenleitung Ausgang Versorgungsspannung Masse

CITOFONI COLLEGATI AD UN POSTO ESTERNO DIGITALE
INTERCOMS CONNECTED TO ONE EXTERNAL DIGITAL STATION
COMBINES CONNECTES A UNE POSTE DE RUE NUMERIQUE
TELEFONOS CONECTADOS A UNA PLACA DE CALLE
TELEFONES LIGADOS A UMA BOTONEIRA DIGITAL
DIGITALE-BUS TÜRSPRECHANLAGE

Si 51CF/2

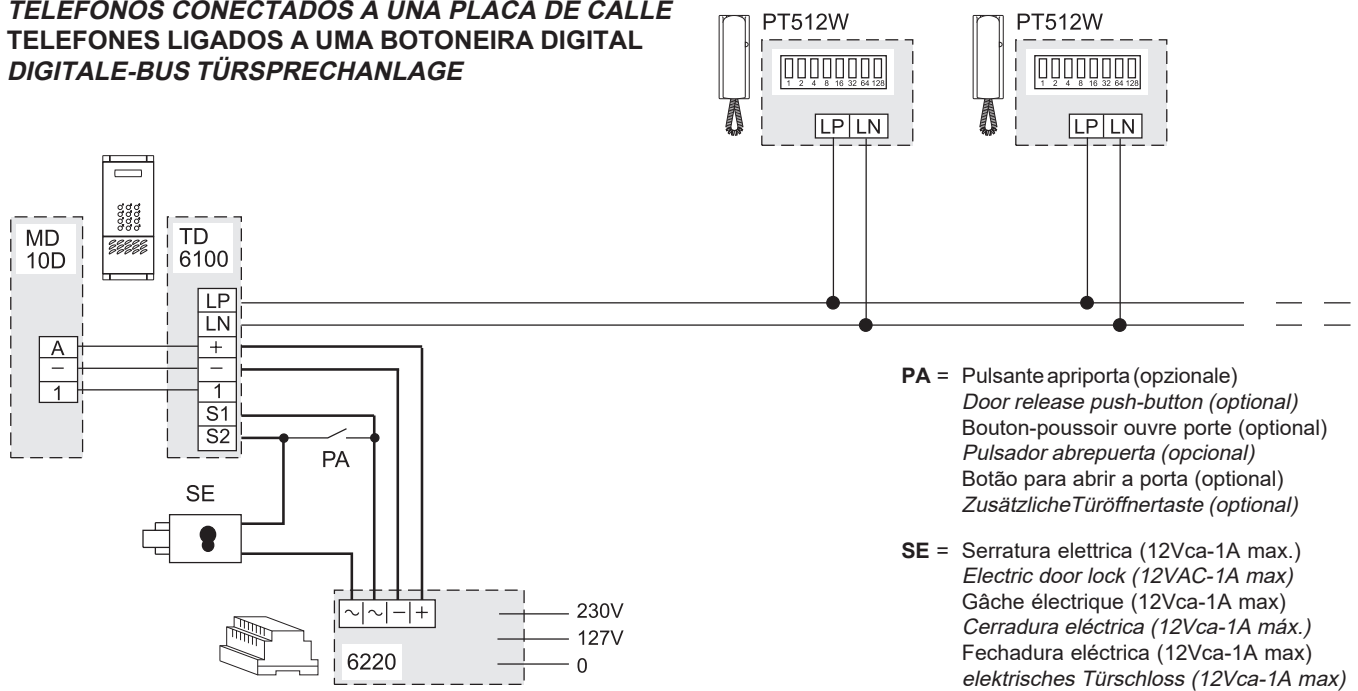

CITOFONI COLLEGATI A DUE POSTI ESTERNI DIGITALI
INTERCOMS CONNECTED TO TWO EXTERNAL DIGITAL STATIONS
COMBINES CONNECTES A DEUX POSTES DE RUE NUMERIQUES
TELEFONOS CONECTADOS A DOS PLACAS DE CALLE DIGITALES
TELEFONES LIGADOS A DUAS BOTONEIRAS DIGITAIS
DIGITALE-BUS TÜRSPRECHANLAGE MIT ZWEI TÜRSTATIONEN

Si 52CF/2

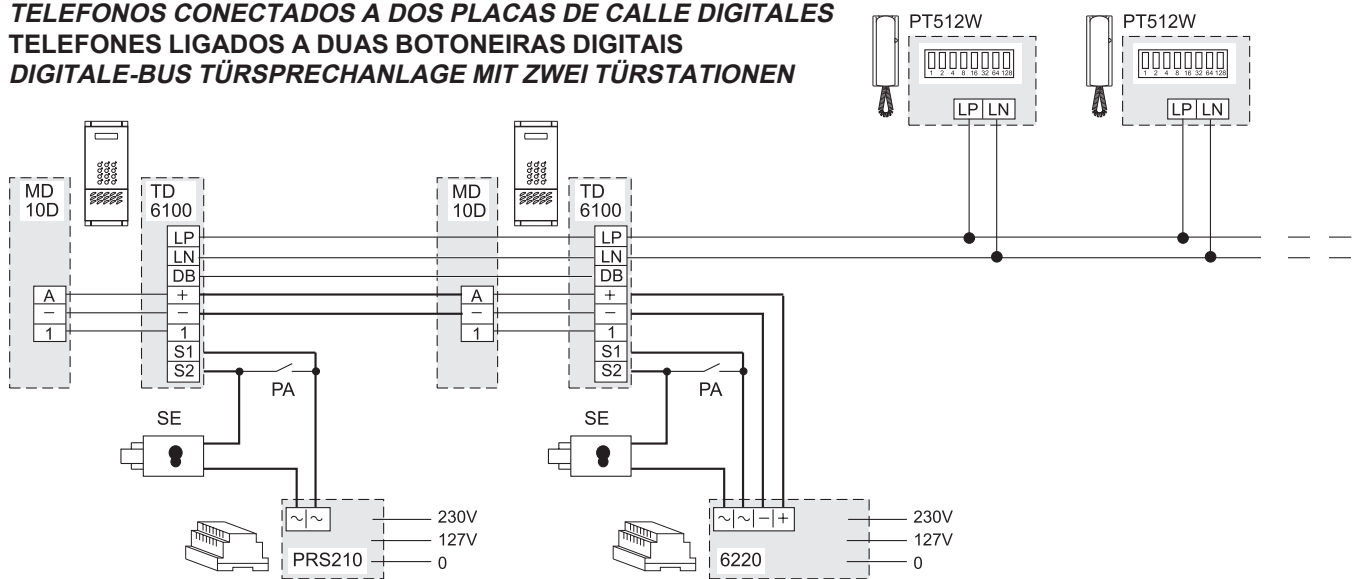

Sezione dei conduttori / Conductor cross-section / Section des conducteurs
Sección de los conductores / Secção dos condutores / Durchmesser der Leiter

Distanza / Distance / Distancia / Distância / Abstand		Morsetti / Terminals / Bornes / Bornes / Terminais / Klemmen			+; -; ~ (*)		
		LP; LN; DB			- - - -		
		mm ²	mm	AWG	mm ²	mm	AWG
		S	Ø		S	Ø	
m.	Ft.						
50	165	0.25	0.5	23	0.75	1	18
100	330	0.35	0.7	22	1	1,2	17
200	660	0.5	0.8	20	2	1,6	14
400	1320	0.75	1	18	-	-	-
600	1980	1	1,2	17	-	-	-

(*) Conduttori in **grassetto**.
 Cable in **bold face** type.
 Conducteurs en **caractères gras**.
 Conductores en **negrita**.
 Condutores **acentuados**.
Fettgedruckte Leitungen.

Funzionamento

Controllare che i collegamenti dell'impianto siano effettuati correttamente. Collegare a rete l'alimentatore. Ogni qualvolta si dà tensione all'impianto, la pulsantiera esegue un controllo sullo stato della linea e si predispone al funzionamento solo se la verifica è corretta, altrimenti rimane con il display lampeggiante. L'operazione richiede alcuni secondi. Comporre il numero dell'utente desiderato, verificarne l'esattezza sul display e premere il tasto  per eseguire la chiamata. L'avvenuto invio è visualizzato dall'accensione di 4 puntini sul display.

In caso di errore premere il tasto "X" e comporre il numero esatto. Si ricorda che si possono premere più di 4 tasti, ma solo gli ultimi 4 saranno visualizzati sul display e quindi riconosciuti. Se il numero non esiste il display si spegne dopo 5 secondi e si udrà un tono di dissuasione sul gruppo fonico. Il citofono chiamato suona per circa 5 o 25 sec. in accordo alla programmazione.

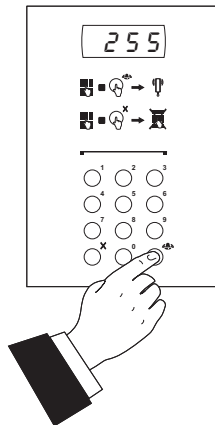
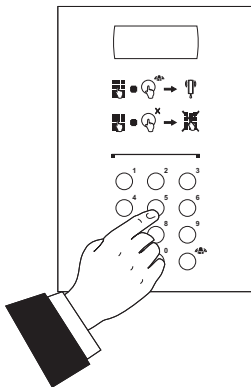

L'utente chiamato, sollevando il microtelefono, interrompe la chiamata ed abilita la conversazione con l'esterno per un tempo di 60 secondi.

A 10 secondi dalla fine della conversazione il numero sul display lampeggia e per poter continuare la conversazione per altri 60 secondi occorre premere nuovamente il tasto  (massimo tempo di conversazione 4 minuti).

Per azionare l'apertura della porta occorre che l'utente sia in conversazione ed attendere circa 1 secondo dal sollevamento del microtelefono. La durata dell'abilitazione è di 3 o 6 secondi.

Riponendo il microtelefono, l'impianto ritorna a riposo.

I numeri non inviati o non cancellati si spengono dopo 25 secondi.

Operation

Make sure that the connections are correct. Connect the power supply unit to the mains. When powering up the system, the push-button panel checks the status of the line and gets ready for operation only if the checking is OK; otherwise the display starts flashing. This operation will take a few seconds.

Dial the desired user number, check that the number is correct on the display and press the  key to make the call. 4 dots turn ON the display to indicate that the call has been sent.

In case of wrong entry press the "X" key and dial the correct number.

You can press more than 4 keys, but only the last 4 digits will be recognised and shown on the display.

The display turns OFF after 5 seconds if the number does not exist (dissuasion tone on the speaker unit).

The called intercom rings for about 5 or 25 seconds according to programming.

The called user picks up the handset to interrupt the call and enable conversation with the door station for 60 seconds.

The number on the display starts flashing 10 seconds before conversation ends. To continue conversation for additional 60 seconds press  again (this operation can be done 3 times maximum).

To release the door lock the user must have a conversation in progress and wait about 1 second after picking up the handset. Activation time is 3 or 6 seconds.

Hanging up the handset the conversation is end.

Numbers that are not sent or not cancelled turn OFF after 25 seconds.

Fonctionnement

Vérifier que les connexions de l'installation sont correctement effectuées. Mettre l'installation sous tension en connectant l'alimentation au secteur. Chaque fois que l'on met l'installation sous tension, la plaque de rue procède à un contrôle de l'état des lignes; elle se prédispose au fonctionnement seulement si la vérification est correcte, sinon l'afficheur continue à clignoter. L'opération nécessite de quelques secondes.

Composer le numéro de l'utilisateur désiré, le vérifier à l'écran et appuyer sur le bouton-poussoir  pour effectuer l'appel. L'activation de l'appel est signalée à l'écran par l'allumage de 4 petits points. Si le numéro composé est erroné, appuyer sur le bouton-poussoir «X» et composer le bon numéro.

On peut appeler plus de 4 numéros à la fois, mais uniquement les 4 derniers seront affichés à l'écran et donc reconnus. Si le numéro n'existe pas, l'écran s'éteint après 5 secondes et l'appareil émet une note de dissuasion.

Le combiné appelé sonne pendant environ 5 ou 25 secondes, en fonction de la programmation.

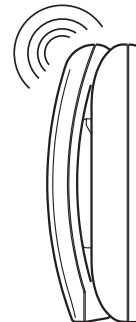

L'utilisateur appelé, en décrochant le combiné, interrompt l'appel, active la conversation avec l'extérieur pour un délai de 60 secondes.

Quand il ne reste que 10 secondes à la fin de la conversation, le numéro à l'écran commence à clignoter et pour prolonger la conversation d'ultérieures 60 secondes (temps de conversation max.: 4 minutes), il faut de nouveau appuyer sur le bouton-poussoir .

Pour pouvoir activer l'ouverture de la porte, l'utilisateur doit avoir décroché le combiné depuis au moins 1 seconde et activé la conversation. La durée de l'activation est de 3 ou de 6 secondes.

En raccrochant le combiné, l'installation se rétablit à son normal fonctionnement. Les numéros non appelés ou non effacés disparaissent après 25 secondes.

In impianti con 2 o più pulsantieri digitali, effettuando la chiamata da una pulsantiera, si disabilita le altre con segnalazione di occupato (4 linee). Attendere lo spegnimento del display per effettuare la chiamata.

In systems with 2 or more main digital push-button panels, when a call is made from one push-button panel, the other push-button panels are disabled and its display shows 4 lines (busy state). Wait until the display turns OFF to make the call.



Dans les installations dotées de 2 ou plusieurs plaques de rue, seule celle à partir de laquelle on effectue l'appel s'active, tandis que les autres se désactivent en émettant le signal d'occupé (4 tirets). Il faut attendre la mise hors tension de l'écran avant d'effectuer l'appel.

Apertura serratura codificata

Dalla pulsantiera è possibile azionare l'apertura della serratura componendo un codice di accesso a 4 cifre tra i 16 numeri inseribili.

Door opening with code

The door can be opened from the push-button panel by dialling a 4-digit access code chosen between 16 programmable numbers.

Ouverture serrure codée

On peut, sur la plaque de rue, activer l'ouverture de la gâche en composant un code d'accès de 4 chiffres sélectionnés parmi les 16 numéros que l'on peut insérer.

Inserimento codici



- Spostare il ponticello posto sul retro della pulsantiera in modo da unire i 2 pin del **J1**; sul display appare **AA**



Entering the secret code

- Move the jumper located on the back of the push-button panel to connect the 2 pins of **J1**; the display shows **AA**



Programmation des codes



- Déplacer le pontet positionné sur la face arrière de la plaque de rue, de manière à unir les 2 pins du **J1**; l'écran affiche **AA**



da pos. A J1 
 from pos. A J2 
 da pos. A

a pos. B J1 
 to pos. B J2 
 à pos. B





- comporre **00** e premere il tasto 
- comporre sulla tastiera il primo numero personale di apertura serratura (numero da 0 a 9999)
- premere il tasto 
- comporre il secondo numero personale di apertura serratura (numero da 0 a 9999)
- premere il tasto 
- ripetere le operazioni fino al 16° numero oppure fermarsi alla quantità di numeri interessata
- per cancellare un codice non più utilizzato o cancellare un numero sbagliato e non ancora inviato occorre premere il tasto "X".
- per uscire dalla programmazione togliere il ponticello **J1**.



- dial **00** and press the  button
- dial the first code for door lock release on the keypad (from 0 to 9999)
- press the  button
- dial the second code for door lock release (from 0 to 9999)
- press the  button
- repeat the operations up to the 16th code or as necessary
- press the "X" button to erase an unused code or to cancel a wrong code before sending it.
- remove the **J1** jumper to exit programming.

- composer **00** et appuyer sur le bout. 
- composer sur le clavier le premier numéro personnel d'ouverture de la gâche (fourchette de 0 à 9999)
- appuyer sur le bouton-poussoir 
- composer le deuxième numéro personnel d'ouverture de la gâche (fourchette de 0 à 9999)
- appuyer sur le bouton-poussoir 
- répéter les opérations jusqu'au 16^e numéro ou s'arrêter au nombre de numéros désirés
- pour effacer un code non utilisé ou un numéro erroné et pas encore programmé, appuyer sur le bouton-poussoir «X».
- pour quitter la programmation, enlever le pontet **J1**.



Azionamento apertura serratura codificata

- comporre **00**
- premere ; si visualizzano 4 coppie di barrette orizzontali sul display
- comporre, entro 10 secondi, il codice personale di accesso; ogni cifra inserita cancella 2 barrette orizzontali; premendo "X" si ritorna alla visualizzazione delle 4 coppie di barrette orizzontali
- premere ; si aziona l'apertura serratura, si ode un tono di conferma e la pulsantiera assume il modo operativo attuale dell'impianto (libero od occupato).

Door lock release with secret code

- dial **00**
- press ; the display shows 4 pairs of horizontal hyphens
- enter the access code within 10 seconds; each entered digit cancels 2 horizontal hyphens; press "X" to restore the 4 pairs of horizontal hyphens
- press ; the door lock is released (acknowledge tone); the push-button panel resumes the current operating mode of the system (free or busy).

Activation ouverture serrure codée

- composer le **00**
- appuyer sur ; l'écran affiche 4 couples de tirets horizontaux
- composer, dans les 10 secondes qui suivent, le code personnel d'accès; chaque chiffre introduit élimine 2 tirets horizontaux; en appuyant sur «X», on rétablit l'affichage des 4 couples de tirets horizontaux
- appuyer sur ; l'ouverture de la gâche est activée, l'appareil émet une note de confirmation et la plaque de rue assume le mode opérationnel actuel de l'installation (libre ou occupé).

Nota

L'azionamento della serratura codificata può avvenire anche quando la pulsantiera è occupata (presenza delle 4 linee sul display).

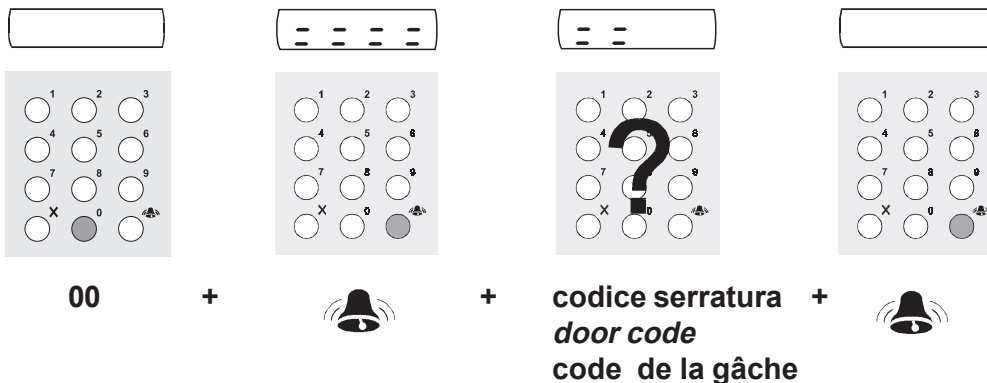

Note

The door opening with a code can be activated even when the panel is busy (4 hyphens on display).

Nota

L'activation de la gâche codée peut s'effectuer même si la plaque de rue est occupée (affichage de 4 tirets à l'écran).

Visualizzazione dei codici apertura serratura e loro modifica

Per visualizzare i numeri inseriti occorre:

- inserire il ponticello su **J1**; sul display appare **AA**.
- comporre **00** e premere il tasto ; sul display appare il primo dei 16 numeri.
- premere il tasto compare il secondo numero
- proseguire fino al 16° numero.

I numeri mancanti o cancellati sono indicati dal display spento; si consiglia quindi di controllare sempre tutte le 16 posizioni di memoria. Per la cancellazione dei numeri indesiderati occorre premere i tasti "X" e poi ; il display visualizzerà il numero successivo.

A fine cancellazione, o sostituzione codici, togliere il ponticello **J1**.

Codici personali di chiamata

Per ottimizzare la codifica degli utenti (divisione a scale, per piano, ecc.) è possibile associare ad ogni utente un codice personale differente da quello reale. Tali codici sostituiscono il normale numero associato all'utente nella composizione sulla tastiera.

Programmazione codici personali di chiamata

Per l'inserimento dei nuovi codici occorre:

- spostare il ponticello posto sul retro della pulsantiera in modo da unire i 2 pin del **J1**; sul display appare **AA**
- comporre **01** e premere il tasto ; sul display appare **I**
- comporre sulla tastiera il numero dell'utente cui cambiare il codice; si spegne il display

Viewing and changing secret codes

To view the entered codes:

- insert the jumper in **J1**; the display shows **AA**.
- dial **00** and press the key; the first of the 16 code appears on the display.
- press the key to display the second number
- continue up to the 16th number.

The display turns OFF to indicate missing or cancelled numbers. It is recommended to check all 16 secret codes.

To erase a code press "X" and then ; the next number appears on the display.

*Remove the **J1** jumper at the end of the cancellation or replacement procedure.*

Call personal codes

To optimise user coding (multiple entrances, floor division, etc.) a personal code other than the real one can be associated with each user. These codes replace the normal number associated with the user in the keypad composition.

Programming the call personal codes

To enter new codes:

- move the jumper located on the back of the push-button to connect the two pins of **J1**; the display shows **AA**
- dial **01** and press the key; the display shows **I**
- dial the number of the user whose code must be replaced; the display turns off

Affichage des codes d'ouverture de la gâche et leur modification

Pour afficher les numéros programmés, procéder comme suit:

- insérer le pontet sur **J1**; l'écran affiche **AA**.
- composer **00** et appuyer sur le bouton ; l'écran affiche le premier des 16 numéros.
- appuyer sur le bouton ; le deuxième numéro est affiché.
- procéder de même jusqu'au 16ème numéro.

Si les numéros sont moins de seize, l'écran ne s'allume pas. Pour effacer les numéros indésirables, il faut appuyer sur les boutons «X» et ensuite sur ; l'écran affiche le numéro successif.

A la fin de la suppression, ou remplacement des codes, enlever le pontet **J1**.



Codes personnels d'appel

Pour optimiser le codage des utilisateurs (division à bâtiment, à palier, etc.), on peut associer à chaque utilisateur un code personnel différent de celui réel. Ces codes remplacent le numéro normalement associé à l'utilisateur lors de la composition sur le clavier.

Programmation des codes personnels d'appel



Pour insérer de nouveaux codes, procéder comme suit:

- déplacer le pontet positionné sur la face arrière de la plaque de rue de manière à unir les 2 pins du **J1**; l'écran affiche **AA**
- composer **01** et appuyer sur le bouton ; l'écran affiche **I**
- composer sur le clavier le numéro de l'utilisateur duquel on veut changer le code; l'écran s'éteint
- composer le nouveau numéro que l'on veut affecter à l'utilisateur (numéro de 0 à

- comporre il nuovo numero che si vuole associare all'utente (numero da 0 a 9999; non comporre mai i numeri 00,01,02,03 e i numeri codificati nei citofoni)
- premere il tasto ; sul display appare I
- comporre il numero del secondo utente cui occorre sostituire il codice
- comporre il nuovo numero
- premere il tasto 
- ripetere le operazioni tante volte quanti sono i numeri da sostituire
- per cancellare un numero sbagliato e non ancora inviato, premere il tasto "X".
- per uscire dalla programmazione togliere il ponticello J1.



Visualizzazione dei codici personali di chiamata

Per visualizzare i numeri associati ai vari interni occorre:

- spostare il ponticello posto sul retro della pulsantiera in modo da unire i 2 pin del J1; sul display appare AA
- comporre 01 e premere il tasto ; sul display appare I
- comporre sulla tastiera il numero dell'utente (il numero codificato nel citofono)
- premere il tasto ; sul display appare il numero personale da comporre sulla tastiera
- premere il tasto ; sul display appare I
- per uscire dalla visualizzazione togliere il ponticello J1.



Cancellazione di alcuni codici personali di chiamata

Per cancellare i codici personali occorre:

- spostare il ponticello posto sul retro della pulsantiera in modo da unire i 2 pin del J1; sul display appare AA
- comporre 01 e premere il tasto ; sul display appare I
- comporre sulla tastiera il numero dell'utente da cancellare; si spegne il display
- premere il tasto X e poi 
- ripetere l'operazione per tutti i codici da cancellare
- per uscire dalla cancellazione togliere il ponticello J1.



Cancellazione di tutti i codici personali di chiamata

Per cancellare tutti i codici personali occorre:

- dial the new code to be associated with the user (from 0 to 9999; do not use numbers 00,01,02,03 and the numbers coded in the intercoms)
- press the  key; the display shows I
- dial the number of the second user whose code must be replaced
- dial the new code
- press the 
- repeat the procedure for all the numbers to be replaced
- to cancel a wrong code press the "X" key before sending it.
- remove the J1 jumper to exit programming.



Viewing the call personal codes

To view the codes associated with the internal users:

- move the jumper located on the back of the push-button to connect the two pins of J1; the display shows AA
- dial 01 and press the  key; the display shows I
- dial the user code on the keypad (the number coded in the intercom)
- press the  key; the display shows the personal code to be dialled on the keypad
- repeat the procedure for all the codes to be viewed
- press the  key; the display shows I
- remove the J1 jumper to exit programming.

Erasing a call personal code

To erase a personal code:



- move the jumper located on the back of the push-button to connect the two pins of J1; the display shows AA
- dial 01 and press the  key; the display shows I
- dial the user code to be cancelled on the keypad
- press the X key (the display turns OFF) and then 
- repeat the procedure for all the codes to be erased
- remove the J1 jumper to exit programming.

Erasing all call personal codes

To erase all personal codes:



- move the jumper located on the back of the push-button to connect the two pins of J1; the display shows AA
- dial 99 and press the  key; the display shows AAAI

9999; ne jamais composer les numéros 00,01,02,03 et les numéros codés pour les combinés)

- appuyer sur le bouton ; l'écran affiche I
- composer le numéro du deuxième utilisateur duquel on veut remplacer le code
- composer le nouveau numéro
- appuyer sur le bouton 
- répéter cette procédure autant de fois que nécessaire
- pour effacer un numéro incorrect et qui n'a pas encore été affecté, appuyer sur le bouton «X».
- pour quitter la programmation, enlever le pontet J1.



Affichage des codes personnels d'appel

Pour afficher les numéros affectés aux internes, procéder comme suit:

- déplacer le pontet positionné sur la face arrière de la plaque de rue, de manière à unir les 2 pins du J1; l'écran affiche AA
- composer 01 et appuyer sur le bouton ; l'écran affiche I
- composer sur le clavier le numéro de l'utilisateur (le numéro codé dans le combiné)
- appuyer sur le bouton ; l'écran affiche le numéro personnel qu'il faut composer sur le clavier
- appuyer sur le bouton ; l'écran affiche I
- pour quitter l'affichage, enlever le pontet J1.

Effacement de codes personnels d'appel

Pour effacer des codes personnels, procéder comme suit:

- déplacer le pontet positionné sur la face arrière de la plaque de rue, de manière à unir les 2 pins du J1; l'écran affiche AA
- composer 01 et appuyer sur le bouton ; l'écran affiche I
- composer sur le clavier le numéro de l'utilisateur que l'on veut effacer; l'écran s'éteint
- appuyer sur X et ensuite sur 
- répéter cette opération pour tous les codes que l'on veut effacer
- pour quitter l'opération d'effacement, enlever le pontet J1.

Effacement de tous les codes personnels d'appel

Pour effacer tous les codes personnels, procéder comme suit:

- déplacer le pontet positionné sur la face arrière de la plaque de rue, de manière à unir les 2 pins du J1; l'écran affiche AA

- spostare il ponticello posto sul retro della pulsantiera in modo da unire i 2 pin del **J1**; sul display appare **AA**
- comporre **99** e premere il tasto ; sul display appare **AAAI**
- premere nuovamente il tasto ;
- attendere che il display ritorni alla visualizzazione **AA** (circa 10 sec.)
- per uscire dalla cancellazione togliere il ponticello **J1**.

Programmazioni varie

Alcuni parametri di configurazione della tastiera possono essere variati come descritto di seguito.

Variazione tempo di chiamata e apertura porta

Per variare il tempo di apertura serratura o il numero di squilli di chiamata dei citofoni occorre:

- spostare il ponticello posto sul retro della pulsantiera in modo da unire i 2 pin del **J1**; sul display appare **AA**
- comporre **02** e premere il tasto ; sul display appare --
- comporre:
 - 00** durata comando apriporta 3 secondi e 5 squilli di chiamata (*programmazione di base*)
 - 01** durata comando apriporta 6 secondi e 5 squilli di chiamata
 - 02** durata comando apriporta 3 secondi e 1 squillo di chiamata
 - 03** durata comando apriporta 6 secondi e 1 squillo di chiamata
- premere il tasto ; sul display appare **AA**
- per uscire dalla programmazione togliere il ponticello **J1**.

Disinserimento dei toni sul posto esterno

Per non udire i toni sul posto esterno occorre togliere il ponticello **J2** posto sul retro della pulsantiera.

Ritorno alla programmazione di base (cancellazione dei dati inseriti)

- Per cancellare tutte le programmazioni occorre:
- spostare il ponticello posto sul retro della pulsantiera in modo da unire i 2 pin del **J1**; sul display appare **AA**
 - comporre **90** e premere il tasto ; sul display appare **AAAA**
 - premere nuovamente il tasto ;
 - attendere che il display ritorni alla visualizzazione **AA** (circa 20 sec.)
 - per uscire dalla cancellazione togliere il ponticello **J1**.

- *press the key again;*
- *wait until the display shows **AA** (about 10 sec.)*
- *remove the **J1** jumper to exit programming.*

Other programming

Some of the keypad configuration parameters can be changed as illustrated below.

Changing the call or door lock release time

To change the door lock release time or the number of rings of the intercoms:

- *move the jumper located on the back of the push-button to connect the two pins of **J1**; the display shows **AA***
- *dial **02** and press the key; the display shows --*
- *dial:*
 - 00** door lock release duration 3 seconds and 5 call rings (*default programming*)
 - 01** door lock release duration 6 seconds and 5 call rings
 - 02** door lock release duration 3 seconds and 1 call ring
 - 03** door lock release duration 6 seconds and 1 call ring
- *press the key; the display shows **AA***
- *remove the **J1** jumper to exit programming.*

Tone disabling on the door station

*To disable tones on the door station remove the **J2** jumper located on the back of the push-button panel.*

Restoring the default programming (erasing of all entered data)

- To erase all the entered data:*
- *move the jumper located on the back of the push-button to connect the two pins of **J1**; the display shows **AA***
 - *dial **90** and press the key; the display shows **AAAA***
 - *press the key again;*
 - *wait until the display shows **AA** (about 20 sec.)*
 - *remove the **J1** jumper to exit the erasing mode.*

- composer **99** et appuyer sur le bouton ; l'écran affiche **AAAI**
- appuyer de nouveau sur le bouton ;
- attendre que le sigle **AA** soit de nouveau affiché à l'écran (environ 10 secondes)
- pour quitter l'opération d'effacement, enlever le pontet **J1**.

Programmations diverses

On peut modifier certaines configurations du clavier de la manière suivante.

Modification de la durée de l'appel et de l'ouverture de la porte

Pour modifier le délai de l'ouverture de la gâche ou le nombre de sonneries d'appel des combinés, procéder comme suit:

- déplacer le pontet positionné sur la face arrière de la plaque de rue, de manière à unir les 2 pins du **J1**; l'écran affiche **AA**
- composer **02** et appuyer sur le bouton ; l'écran affiche --
- composer:
 - 00** durée de la commande d'ouverture de la porte 3 secondes et 5 sonneries d'appel (*programmation de base*)
 - 01** durée commande ouvre-porte 6 secondes et 5 sonneries d'appel
 - 02** durée commande ouvre-porte 3 secondes et 1 sonnerie d'appel
 - 03** durée commande ouvre-porte 6 secondes et 1 sonnerie d'appel
- appuyer sur le bouton ; l'écran affiche **AA**
- pour quitter la programmation, enlever le pontet **J1**.

Déclencher les tonalités sur la plaque de rue

Pour déclencher les tonalités sur la plaque de rue, il faut enlever le pontet **J2** positionné sur la face arrière de la plaque de rue.

Rétablir la programmation de base (effacer les données insérées)

Pour effacer toutes les programmations personnelles, procéder comme suit:



- déplacer le pontet positionné sur la face arrière de la plaque de rue, de manière à unir les 2 pins du **J1**; l'écran affiche **AA**
- composer **90** et appuyer sur le bouton ; l'écran affiche **AAAA**
- appuyer de nouveau sur le bouton ;
- attendre que le sigle **AA** soit de nouveau affiché à l'écran (environ 20 secondes)
- pour quitter l'opération d'effacement, enlever le pontet **J1**.

Variazione del timbro di chiamata

Sulla pulsantiera digitale è possibile variare in maniera permanente o momentanea il timbro della soneria degli apparecchi interni. Ciò permette all'utente di sapere da quale ingresso è stato chiamato o riconoscere chi sta chiamando.

Variazione permanente

Per variare in modo permanente il timbro di chiamata inviabile agli utenti occorre programmare la pulsantiera nel seguente modo:

- spostare il ponticello posto sul retro della pulsantiera in modo da unire i 2 pin del **J1**; sul display appare **AA**
- comporre **03** e premere il tasto ; sul display appare -- o uno dei numeri seguenti se era stato programmato in precedenza
- comporre:
 - 00** chiamata n°0 (programmazione di base)
 - 01** chiamata n°1
 - 02** chiamata n°2
 - 03** chiamata n°3
- premere il tasto ; sul display appare **AA**
- per uscire dalla programmazione togliere il ponticello **J1**.

Da questo momento tutte le chiamate saranno inviate con il timbro scelto.

Nota. Vedere la tabella dei timbri per la scelta del tipo di chiamata preferita.

Variazione momentanea

Per variare in modo momentaneo (solo per la chiamata in corso) il timbro di chiamata inviabile agli utenti, occorre anteporre al numero dell'utente da chiamare, il codice del timbro preferito confermandolo con la pressione del tasto



Es.: per farsi riconoscere dall'utente 54 e preferendo il timbro n°2 comporre:

02  **54** 



Nota. Se la pulsantiera è programmata con il timbro di chiamata permanente che coincide con quello scelto per la variazione momentanea, non vi sarà nessuna differenziazione di chiamata.

Changing the calling tone

On the digital push-button panel it is possible to change permanently or temporarily the calling tone sent to the internal stations. This allows the user to know from which door stations has been called or to recognise who is calling.

Permanent changing

To vary permanently the calling tone it is necessary to program the push-button panel in the following way:

- *move the jumper located on the back of the push-button panel to connect the two pins of **J1**, the display shows **AA***
 - *dial **03** and press the  key; the display shows -- or the number previously programmed*
 - *dial the code:*
 - 00** calling tone n°0 (default programming)
 - 01** calling tone n°1
 - 02** calling tone n°2
 - 03** calling tone n°3
 - *press the  key; the display shows **AA***
 - *remove the **J1** jumper to exit programming.*
- From now all the call will be sent to the user with the chosen calling tone.*

Note.

See the calling tone table to chose the desired tone.

Temporary changing

To vary temporary (only for the present call) the calling tone it is necessary to dial, the code of the desired tone followed by the  key and than the code of the user.

I.e. to call the user 54 with the calling tone n° 2 dial:

02  **54** 

Note.



If for a temporarily change of the calling tone it is chosen the same tone programmed in the push-button panel as a permanent calling tone no variation will be achieved.

Modifier le timbre d'appel

Sur la plaque de rue digitale, on peut modifier de manière permanente ou temporaire le timbre de la sonnerie des appareils internes. Ceci permet à l'utilisateur de savoir qu'elle est l'entrée d'où on l'appelle ou de reconnaître l'appelant.

Modification permanente

Pour modifier de manière permanente le timbre d'appel adressé aux utilisateurs, il faut programmer la plaque de rue comme suit:

- déplacer le pontet situé en face arrière de la plaque de rue de manière à unir les 2 pins du **J1**; l'afficheur visualise le symbole **AA**
- composer le **03** et appuyer sur le bouton ; l'afficheur visualise le symbole -- ou l'un des numéros suivants, si précédemment programmés
- composer:
 - 00** appel n°0 (programmation de base)
 - 01** appel n°1
 - 02** appel n°2
 - 03** appel n°3
- appuyer sur le bouton ; l'afficheur visualise le symbole **AA**
- pour quitter la programmation, enlever le pontet **J1**.

Maintenant, tous les appels seront adressés avec le timbre choisi.

Note. Voir le tableau des timbres pour le choix du type d'appel préféré.

Modification temporaire

Pour modifier temporairement (uniquement pour l'appel en cours) le timbre de l'appel adressé aux utilisateurs, il faut faire précéder le numéro de l'utilisateur à appeler par le code du timbre préféré en confirmant la programmation en appuyant sur le bouton .

Ex. : pour se faire reconnaître de l'utilisateur 54 en préférant le timbre n°2, composer:

02  **54** 

Note. Si la plaque de rue est programmée avec le timbre d'appel permanent qui coïncide avec celui choisi pour la modification temporaire, il n'y aura aucune différenciation de l'appel.

Funcionamiento

Controlar que las conexiones de la instalación se hayan efectuado correctamente. Poner en funcionamiento la instalación conectando a la red el alimentador. Cada vez que se suministre tensión a la instalación, la placa de calle ejecuta un control del estado de la línea y solo se prepara al funcionamiento si la verificación es correcta, en caso contrario la pantalla se mantiene parpadeando. La operación se tarda unos segundos. Componer el número del usuario deseado, verificar que el número que aparece en la pantalla sea correcto y apretar el botón  para realizar la llamada. La llamada realizada se visualiza en la pantalla con la aparición de 4 puntitos. En caso de error, apretar el pulsador «X» y componer el número correcto. Se recuerda que se pueden teclear más de 4 números pero sólo los 4 últimos se visualizan en la pantalla y por tanto sólo éstos se reconocen. Si el número no existe el display se apaga después de 5 segundos y se oirá una señal de disuasión. El teléfono llamado suena por unos 5 ó 25 segundos, de acuerdo a su programación.

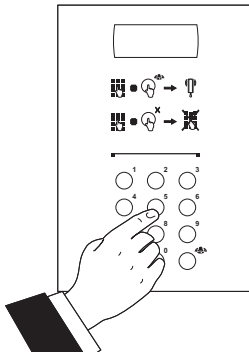

El usuario llamado, alzando el micrófono, interrumpe la llamada, permite la conversación con el exterior durante 60 segundos.

Cuando faltan 10 segundos para que se acabe la conversación, el número de la pantalla empieza a parpadear y para poder continuar la conversación otros 60 segundos es necesario apretar de nuevo el pulsador  (tiempo máximo de conversación 4 minutos).

Para abrir la puerta es necesario que el usuario haya contestado y esperar aprox. 1 segundo desde que se ha descolgado el auricular. La duración de la habilitación es de 3 a 6 seg.

Colgando el micrófono, la instalación vuelve a su posición inicial.

Los números no enviados o no anulados se apagan pasados 25 segundos.

E

Funcionamento

Certificar-se de que as ligações da instalação sejam efetuadas corretamente. Colocar em funcionamento a instalação, ligando o alimentador à rede. Todas as vezes que a instalação recebe tensão, a botoneira efetua um controle sobre as condições da linha e se predispõe ao funcionamento somente se a verificação for correta. Caso contrário, ela permanece com o display lampejante. A operação requer alguns segundos. Compor o número do usuário desejado, verificando sua exatidão no display e accionar o botão  para efectuar a chamada. A realização da operação de envio é visualizada através de 4 pontinhos acesos no display. Em caso de erro, accionar o botão «X» e compor o número exacto. Recordamos que podem ser accionadas mais de 4 teclas, mas somente as 4 últimas serão visualizadas no display e, desta maneira, identificadas. Se o número não existir, o display se apaga depois de 5 segundos e será ouvido um sinal de dissuasão. O telefone chamado toca por aproximadamente 5 ou 25 segundos de acordo com a programação.

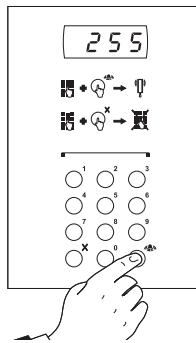



O usuário chamado, ao levantar o aparelho, interrompe a chamada, possibilitando a conversação com o exterior durante 60 segundos. 10 segundos após o término da conversação, o número no display cintila e, para permitir que a comunicação continue por mais 60 seg., é necessário accionar novamente o botão  (tempo máximo de conversação 4 minutos). Para accionar a abertura da porta, é necessário que o usuário esteja conversando e deve-se aguardar cerca de 1 segundo a partir do levantamento do micrófono. A duração da habilitação é de 3 ou 6 segundos. Re-colocando o aparelho no gancho, a instalação retorna à função de repouso. Os números não enviados ou não cancelados apagam-se após 25 segundos.

P

Funktionsbeschreibung

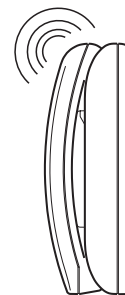
Überprüfen Sie, ob die Anlage korrekt angeschlossen wurde. Nehmen Sie die Anlage in Betrieb, indem Sie das Netzgerät an das Stromnetz anschließen. Jedes Mal, wenn die Anlage unter Spannung gesetzt wird, kontrolliert die Klingelplatte den Zustand der Leitung und stellt sich nur dann auf Betrieb ein, wenn das Kontrollergebnis korrekt ist, andernfalls blinkt das Display. Dieser Vorgang dauert nur einige Sekunden. Geben Sie die Rufnummer des gewünschten Teilnehmers ein, prüfen Sie die korrekte Eingabe der Rufnummer auf dem Display und drücken Sie die Taste , um den Ruf zu einzuleiten. Die Wahl der Rufnummer kann durch die vier Pünktchen auf dem Display verfolgt werden. Bei falscher Eingabe drücken Sie die Taste «X» und geben Sie anschließend die neue Rufnummer ein. Bitte beachten Sie, dass Sie zwar mehr als 4 Tasten drücken können, aber nur die letzten 4 Ziffern auf dem Display angezeigt und entsprechend gewählt werden. Wenn die Nummer nicht existiert, schaltet sich das Display nach 5 Sekunden ab und es ertönt ein akustischer Hinweis. Das angerufene Haustelefon läutet je nach Programmierung 5 oder 25 Sekunden lang.



Mit der Abnahme des Handapparates wird der Ruf zum Haustelefon unterbrochen und die Sprechverbindung mit der Türstation für ca. 60 Sekunden aktiviert. 10 Sekunden vor Abbruch des Sprechverkehrs blinkt die Rufnummer auf dem Display; zur Fortsetzung der Sprechverbindung für weitere 60 Sekunden ist erneut die Taste  zu betätigen (maximale Gesprächszeit: 4 Minuten). Um den Türöffner zu aktivieren, muß der Teilnehmer eine Sprechverbindung aufbauen und etwa 1 Sekunde nach Abnehmen des Hörers warten. Die Aktivierungsdauer des Türöffners kann zwischen 3 und 6 Sekunden eingestellt werden. Beim Auflegen des Hörers wird die Anlage in Ruhestellung zurückgesetzt. Die nicht gewählten oder nicht gelöschten Rufnummern auf dem Display erlöschen nach 25 Sekunden.

D

En instalaciones con 2 o más placas de calle digitales, efectuando la llamada desde uno de las placas se deshabilitan las restantes con la señal de ocupado (4 rayitas). Esperar hasta que se apague la pantalla para realizar la llamada.

Nas instalações com mais de 2 botoneiras digitais, a chamada de uma botoneira automaticamente cancela as outras com sinais de ocupado (4 linhas pequenas). Aguardar o apagar do display para efectuar a chamada.

In Anlagen mit mehreren digitalen Türstationen werden beim Ruf von einer Türstation aus die übrigen Türstationen deaktiviert, was durch ein Besetztzeichen (4 Striche) angezeigt wird. Warten Sie ab, bis das Display erlischt und nehmen Sie dann die Wahl vor.



Apertura cerradura codificada

Desde la placa de calle es posible accionar la cerradura componiendo un código de acceso de 4 cifras elegido entre los 16 números que se pueden introducir.

Abertura da fechadura codificada

Partindo da botoneira, é possível accionar a abertura da fechadura compondo um código de acesso de 4 algarismos entre os 16 números a serem inseridos.

Codeschlossfunktion

Von der Türstation aus kann der Türöffner durch Eingabe eines vierstelligen Zugangscodes geöffnet werden. Insgesamt können 16 Codes eingegeben werden.

Introducción de los códigos



- Mover el puente situado en la parte trasera de la botonera de manera que se conecten los 2 pines del **J1**; en el display aparecen las letras **AA**.



Colocação de códigos

- Deslocar o pontinho colocado na parte posterior da botoneira em maneira que os 2 pin do **J1** sejam unidos; no display aparece **AA**



Programmierung der Codenummern



- Schließen sie den Brückenstecker **J1**. Dieser befindet sich unter der unteren Schraubklemmleiste des Gerätes. Auf dem Display erscheint **AA**

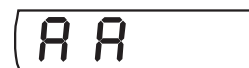

de pos. A J1 
da pos. A J2 
von Pos. A

a pos. B J1 
a pos. B J2 
nach Pos. B





- marcar **00** y apretar el pulsador 
- componer sobre la placa de calle el primer número personal de apertura de la cerradura (número de 0 a 9999)
- apretar el pulsador 
- componer el segundo número personal de apertura de la cerradura (número de 0 a 9999)
- apretar el pulsador 
- repetir la operación hasta el 16° número o detenerse en la cantidad de números deseada.
- para borrar un código que ya no se utilice o para anular un número equivocado y todavía no memorizado, es necesario apretar el pulsador «X».
- para salir de la programación, quitar el puente **J1**.

- compor **00** e accionar o botão 
- compor na botoneira o primeiro número pessoal de abertura da fechadura (número de 0 a 9999)
- accionar o botão 
- compor o segundo número pessoal de abertura da fechadura (número de 0 a 9999)
- accionar o botão 
- repetir as operações até o décimo-sexto número ou deter-se quando for obtida a quantidade de números desejados.
- para cancelar um código desnecessário ou cancelar um número errado e ainda não enviado, é necessário accionar o botão «X».
- para sair da programação, retirar o pontinho **J1**.

- Geben Sie **00** ein und drücken Sie die  Taste.
- Geben Sie den ersten persönlichen Türöffnungscode ein (Nummer von 0 bis 9999).
- Drücken Sie die Taste .
- Geben Sie die zweiten persönlichen Türöffnungscode ein (Nummer von 0 bis 9999).
- Drücken Sie die Taste .
- Wiederholen Sie den Vorgang bis zur Eingabe aller 16 bzw. der gewünschten Anzahl von Türöffnungscodes.
- Zum Löschen eines nicht mehr benutzten Codes oder einer falsch eingegebenen und noch nicht gespeicherten Nummer betätigen Sie bitte die Taste «X».
- Zum Beenden des Programmiermodus ist der Brückenstecker **J1** zu entfernen.



Accionar apertura cerradura codificada

- componer **00**
- apretar ; aparecen 8 barritas horizontales en la pantalla
- componer, no dejando transcurrir más de 10 segundos, el código personal de acceso; cada cifra inserida borra 2 barritas horizontales; apretando «X» se vuelve a la visualización de las 8 barritas horizontales
- pulsar ; se acciona la apertura de la cerradura, se oye una señal de confirmación y la botonera asume el modo de funcionamiento de la instalación (libre o ocupado).

Funcionamento da abertura da fechadura codificada

- Compor **00**
- accionar, visualizam-se 8 barrinhas horizontais no display
- compor, dentro de 10 segundos, o código pessoal de acceso; cada algarismo inserido elimina 2 barrinhas horizontais; accionado «X» retorna-se à visualização das 8 barrinhas horizontais.
- accionar ; a fechadura abre-se, ouve-se um sinal de confirmação e a botoneira assume a modalidade operacional actual da instalação (livre ou ocupado).

Beschreibung der Codeschlossfunktion

- Geben Sie **00** ein.
- Drücken Sie ; auf dem Display erscheinen 8 waagerechte Striche.
- Geben Sie binnen 10 Sek. ihren persönlichen Türöffnungscode ein. Jede eingegebene Ziffer löscht zwei waagerechte Striche. Mit der Betätigung der Taste «X» wird die Eingabe gelöscht. Die 8 waagerechte Striche werden erneut angezeigt.
- Drücken Sie . Der Türöffner wird aktiviert, dies wird durch einen entsprechenden Ton bestätigt. Danach schaltet sich die Türstation wieder zu Ihrem ursprünglichen Zustand zurück (frei oder besetzt).

Notas

Se puede accionar la cerradura codificada incluso cuando la placa de calle está ocupado (presencia de las 4 rayitas en la pantalla).

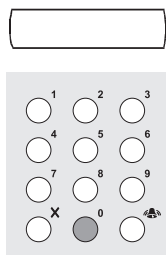

00

+

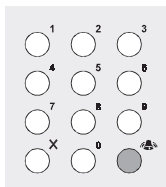

+

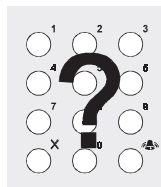
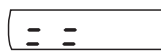

código personal
código pessoal
Türöffnercode

Anmerkungen

Die Codeschlossfunktion kann auch bei besetzter Anlage (Anzeige von 4 Strichen auf dem Display) durchgeführt werden.

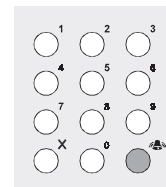
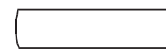

Visualización de los códigos de apertura cerradura y sus modificaciones

Para visualizar los números introducidos es necesario:

- introducir el puente en **J1**; en el display aparecen las letras **AA**.
- marcar el **00** y apretar el pulsador ; en el display aparece el primero de los 16 números.
- pulsando el pulsador aparece el segundo número.
- continuar hasta el número 16.

Si los números son menos de dieciseis, el display se queda apagado. Para cancelar los números no deseados hay que pulsar "X" y después ; el display muestra el número siguiente.

Después de haber terminado la cancelación, o la sustitución de los códigos, quitar el puente **J1**.

Códigos personales de llamada

Para optimizar la codificación de los usuarios (división por escaleras, pisos, etc.) es posible asociar a cada usuario un código personal distinto del código real. Estos códigos se sustituyen al número normal asociado al usuario para la composición en el teclado.

Programación de los códigos personales de llamada

Para introducir los nuevos códigos es necesario:

- mover el puente situado en la parte

Notas

O funcionamento da fechadura codificada pode ocorrer mesmo na eventualidade da botoneira se encontrar ocupada (presença de 4 pequenas linhas no display).

Visualização dos códigos de abertura fechadura e modificação

Para visualizar os números inseridos é necessário:

- colocar o pontinho na posição **J1**; no display aparece **AA**.
- compor **00** e apertar o botão ; no display aparece o primeiro dos 16 números.
- apertar o botão , aparece o segundo número
- prosseguir até o décimo-sexto número.

Se os números forem inferiores a dezesseis, o display permanece desligado. Para o cancelamento dos números indesejados é necessário apertar os botões "X" e ; o display visualizará o número sucessivo.

No final do cancelamento ou substituição de códigos, retirar o pontinho **J1**.

Códigos personalizados de chamada

Para aprimorar a codificação dos usuários (divisão por escadas, por andar, etc.), é possível associar a cada usuário um código personalizado diferente daquele real. Tais códigos substituem o número normal associado ao usuário na composição do teclado.

Programação de códigos pessoais de chamada

Para a colocação dos novos códigos é necessário:

- deslocar o pontinho colocado na

Anzeige und Änderung der Codenummern zur Türöffnung

Zur Anzeige der eingegebenen Türöffnungscodes ist wie folgt vorzugehen:

- Stecken Sie den Brückenstecker **J1** ein; auf dem Display erscheint **AA**.
- Geben Sie **00** ein und drücken Sie die Taste . Auf dem Display erscheint der erste der 16 Türöffnungscodes.
- Geben Sie den neuen Türöffnungscodes ein und betätigen Sie die Taste , oder betätigen Sie sofort die Taste um zum nächsten Türöffnungscodes zu gelangen.
- Verfahren Sie entsprechend bis alle Türöffnungscodes geändert wurden.

Wenn weniger als 16 Türöffnungscodes gespeichert wurden, bleibt das Display nach dem letzten Code aus. Zum Löschen von Türöffnungscodes sind zuerst die Taste „X“ und dann die Taste zu betätigen. Anschließend wird auf dem Display die nächste Nummer angezeigt. Nach Beendigung des Löschvorgangs oder Änderung der Türöffnungscodes ist der Brückenstecker **J1** zu entfernen.



Persönliche Rufcodes

Zur Optimierung der Teilnehmerkodierung (Treppenunterteilung, Etagenunterteilung usw.) kann jedem Teilnehmer ein persönlicher Code zugeteilt werden, der sich vom tatsächlich vorhandenen unterscheidet. Diese Codes ersetzen die normale Nummer, die dem Teilnehmer bei der Eingabe auf der Tastatur zugeteilt wird.

Programmierung eines abweichenden Rufnummernplans



Zur Eingabe eines neuen Rufnummernplans ist wie folgt vorzugehen:

traseira del teclado de modo que se unan los 2 pin del **J1**; en el display aparecen las letras **AA**

- marcar el **01** y apretar el pulsador ; en el display aparece **I**
- marcar en el teclado el número del usuario al que se quiere cambiar el código; se apaga el display
- marcar el número nuevo que se quiere asociar al usuario (número de 0 a 9999; no marcar nunca los números 00, 01, 02, 03 y los números codificados en los porteros automáticos)
- apretar el pulsador ; en el display aparece **I**
- marcar el número del segundo usuario a quien se debe sustituir el código
- marcar el nuevo número
- apretar el pulsador 
- repetir las operaciones tantas veces como números deban ser sustituidos
- para cancelar un número equivocado que aún no ha sido enviado, apretar el pulsador **"X"**.
- para salir de la programación quitar el puente **J1**.

Visualización de los códigos personales de llamada

Para visualizar los números asociados a los distintos usuarios es necesario:



- mover el puente situado en la parte trasera de la botonera de manera que se conecten los 2 pines del **J1**; en el display aparecen las letras **AA**
- marcar el **01** y apretar el pulsador ; en el display aparece **I**
- marcar en el teclado el número del usuario (el número codificado en el portero automático)
- apretar el pulsador ; en el display aparece el número personal que hay que marcar en el teclado
- apretar el pulsador ; en el display aparece **I**
- para salir de este menú quitar el puente **J1**

Cancelar algunos códigos personales de llamada

Para cancelar los códigos personales es necesario:



- mover el puente situado en la parte trasera de la botonera de manera que se conecten los 2 pines del **J1**; en el display aparecen las letras **AA**
- marcar **01** y apretar el pulsador ; en el display aparece **I**

parte posterior da botoneira em maneira que os 2 pin do **J1** sejam unidos; no display aparece **AA**

- compor **01** e apertar o botão ; no display aparece **I**
- compor na botoneira o número do usuário do qual deve-se mudar o código; o display se apaga
- compor o novo número que se deseja atribuir ao usuário (número de 0 a 9999; não se deve compor jamais os números 00, 01, 02, 03 e os números codificados nos interfonos)
- apertar o botão ; no display aparece **I**
- compor o número do segundo usuário do qual deve-se substituir o código
- compor o novo número
- apertar o botão 
- repetir as operações tantas vezes quanto sejam os números a serem substituídos
- para cancelar um número errado que ainda não foi enviado, apertar o botão **"X"**
- para sair da programação, retirar o pontinho **J1**

Visualização dos códigos pessoais de chamada

Para visualizar os números atribuídos aos vários apartamentos é necessário:



- deslocar o pontinho posicionado na parte posterior da botoneira em maneira que os 2 pin do **J1** sejam unidos; no display aparece **AA**
- compor **01** e apertar o botão ; no display aparece **I**
- compor na botoneira o número do usuário (o número codificado no interfone)
- apertar o botão ; no display aparece o número pessoal a ser composto na botoneira
- apertar o botão ; no display aparece **I**
- para sair da visualização, retirar o pontinho **J1**.

Cancelamento de alguns códigos pessoais de chamada

Para cancelar os códigos pessoais é necessário:

- deslocar o pontinho posicionado na parte posterior da botoneira em maneira que os 2 pin do **J1** sejam unidos; no display aparece **AA**
- compor **01** e apertar o botão ; no display aparece **I**
- compor na botoneira o número do

- Schließen sie den Brückenstecker **J1**. Dieser befindet sich unter der unteren Schraubklemmleiste des Gerätes. Auf dem Display erscheint **AA**

- Geben Sie **01** ein und drücken Sie die Taste . Auf dem Display erscheint **I**.
- Geben Sie auf der Tastatur die eingestellte Rufnummer des Teilnehmers der geändert werden soll ein. Das Display erlischt.
- Geben Sie die neue Rufnummer ein, die dem Teilnehmer zugewiesen werden soll (Nummer zwischen 0 u. 9999; die Rufnummern 00,01,02,03 und die im Haustelefon eingestellte Rufnummer sind unzulässig)
- Drücken Sie Taste . Auf dem Display erscheint **I**.
- Geben Sie auf der Tastatur die eingestellte Rufnummer des nächsten Teilnehmers der geändert werden soll ein. Das Display erlischt.
- Geben Sie die neue Rufnummer ein.
- Drücken Sie die Taste 
- Wiederholen Sie diesen Vorgang so oft, bis alle zu ersetzenden Rufnummern eingegeben sind.
- Zum Löschen einer falschen, noch nicht gespeicherten Rufnummer ist die Taste **"X"** zu betätigen.
- Zum Beenden des Programmiermodus ist der Brückenstecker **J1** zu entfernen.

Anzeige der persönlichen Rufcodes

Zur Anzeige der Nummern, die den jeweiligen internen Teilnehmern zugewiesen wurden, gehen Sie wie folgt vor:

- Verschieben Sie die auf der Rückseite des Klemmenbrettes befindliche Überbrückungsklemme so, daß die 2 Pins des **J1** verbunden sind. Auf dem Display erscheint **AA**.
- Geben Sie **01** ein und drücken Sie die Taste . Auf dem Display erscheint **I**.
- Geben Sie auf der Tastatur die im Haustelefon kodierte Nummer des Teilnehmers ein.
- Drücken Sie die Taste . Auf dem Display erscheint die persönliche Nummer, die auf der Tastatur einzutippen ist.
- Drücken Sie die Taste . Auf dem Display erscheint **I**.
- Zum Verlassen des Anzeigemodus ist die Überbrückungsklemme **J1** zu entfernen.

Löschen bestimmter abweichenden Rufnummern



Zum Löschen einer bestimmten abweichenden Rufnummer gehen Sie wie folgt vor:

- Schließen sie den Brückenstecker **J1**. Dieser befindet sich unter der unteren Schraubklemmleiste des Gerätes. Auf dem Display erscheint **AA**
- Geben Sie **01** ein und drücken Sie die Taste . Auf dem Display erscheint **I**.

- marcar en el teclado el número del usuario que hay que cancelar; se apaga el display
- apretar el pulsador **X** y después ;
- repetir la operación para todos los códigos que hay que cancelar
- para salir del menú de cancelación quitar el puente **J1**.

Cancelar todos los códigos personales de llamada

Para cancelar todos los códigos personales es necesario:



- mover el puente situado en la parte trasera de la botonera de manera que se conecten los 2 pines del **J1**; en el display aparecen las letras **AA**
- marcar **99** y apretar el pulsador ;
- en el display aparecen las letras **AAAI**
- apretar de nuevo el pulsador ;
- esperar a que en el display aparezcan las letras **AA** (aprox. 10 seg.)
- para salir del menú de cancelación quitar el puente **J1**.

Programaciones diversas

Algunos parámetros de configuración del teclado se pueden variar como se describe a continuación.

Variación del tiempo de llamada y de apertura de la puerta



Para variar el tiempo de apertura de la cerradura o el número de señales de llamada de los teléfonos es necesario:

- mover el puente situado en la parte trasera de la placa de calle de manera que se conecten los 2 pines del **J1**; en el display aparecen las letras **AA**
- marcar **02** y apretar el pulsador ;
- en el display aparece --
- marcar:
- 00** duración de la apertura de la puerta 3 segundos y 5 señales de llamada (programación de base)
- 01** duración de la apertura de la puerta 6 segundos y 5 señales de llamada
- 02** duración de la apertura de la puerta 3 segundos y 1 señal de llamada
- 03** duración de la apertura de la puerta 6 seg. y 1 señal de llamada
- apretar el pulsador ; en el display aparecen las letras **AA**
- para salir de la programación quitar el puente **J1**.

- usuário a ser cancelado; o display se apaga
- apertar o botão **X** e, em seguida ;
- repetir a operação para todos os códigos a serem cancelados
- para sair do cancelamento, retirar o pontinho **J1**.

Cancelamento de todos os códigos pessoais de chamada

Para cancelar todos os códigos pessoais é necessário:



- deslocar o pontinho posicionado na parte posterior da botonera em maneira que os 2 pin do **J1** sejam unidos; no display aparece **AA**
- compor **99** e apertar o botão ;
- no display aparece **AAAI**
- apertar novamente o botão ;
- aguardar que o display retorne à visualização **AA** (cerca de 10 segundos)
- para sair do cancelamento, retirar o pontinho **J1**.

Programações várias

Alguns parâmetros de configuração do teclado podem ser variados como descrito a seguir.

Variação de tempo da chamada e abertura porta



Para variar o tempo de abertura da fechadura ou o número de toques de chamada dos telefones é necessário:

- deslocar o pontinho posicionado na parte posterior da botonera em maneira que os 2 pin do **J1** sejam unidos; no display aparece **AA**
- compor **02** e apertar o botão ;
- no display aparece --
- compor:
- 00** duração do comando abre-porta 3 segundos e 5 toques de chamada (programação de base)
- 01** duração do comando abre-porta 6 segundos e 5 toques de chamada
- 02** duração do comando abre-porta 3 segundos e 1 toque de chamada
- 03** duração do comando abre-porta 6 segundos e 1 toque de chamada
- apertar o botão ; no display aparece **AA**
- para sair da programação, retirar o pontinho **J1**.

- Geben Sie auf der Tastatur die zu löschen- de abweichende Rufnummer ein. Das Display erlischt.
- Drücken Sie die **X** und anschließend .
- Wiederholen Sie den Vorgang, wenn Sie weitere Rufnummern löschen wollen.
- Zum Verlassen des Löschmodus ist der Brückenstecker **J1** zu entfernen.

Löschen des gesamten abweichenden Rufnummernplans

Zum Löschen des gesamten abweichenden Rufnummernplans gehen Sie wie folgt vor:



- Schließen sie den Brückenstecker **J1**. Dieser befindet sich unter der unteren Schraubklemmleiste des Gerätes. Auf dem Display erscheint **AA**
- Geben Sie **99** ein und drücken Sie die Taste . Auf dem Display erscheint **AAAI**.
- Drücken Sie erneut die Taste .
- Warten Sie, bis auf dem Display wieder die Anzeige **AA** erscheint (ca. 10 Sekunden).
- Zum Verlassen des Löschmodus ist der Brückenstecker **J1** zu entfernen.

Verschiedene Programmierungen

Einige Konfigurationsparameter der Tastatur können wie nachfolgend beschrieben verändert werden.

Änderung der Rufdauer und der Türöffnungszeit

Um die Türöffnungszeit oder die Anzahl der Ruftöne bei Anruf eines Haustelefons zu ändern, gehen Sie wie folgt vor:



- Schließen sie den Brückenstecker **J1**. Dieser befindet sich unter der unteren Schraubklemmleiste des Gerätes. Auf dem Display erscheint **AA**
- Geben Sie **02** ein und drücken Sie die Taste . Auf dem Display erscheint --
- Bei Eingabe der nachstehenden Ziffern ergibt sich folgendes:
- 00** Dauer der Türöffnungszeit: 3 Sekunden; 5 Ruftöne (Grundeinstellung)
- 01** Dauer der Türöffnungszeit: 6 Sekunden, 5 Ruftöne
- 02** Dauer der Türöffnungszeit: 3 Sekunden, 1 Rufton
- 03** Dauer der Türöffnungszeit: 6 Sekunden, 1 Rufton
- Drücken Sie die Taste . Auf dem Display erscheint **AA**.
- Zum Verlassen des Programmiermodus ist der Brückenstecker **J1** zu entfernen.

Eliminar las señales acústicas en el panel externo

Para no oír las señales acústicas en el panel exterior es necesario quitar el puente **J2** situado en la parte trasera de la placa de calle.

Volver a la programación de base (cancelar los datos introducidos)

Para cancelar todas las programaciones realizadas precedentemente es necesario:



- mover el puente situado en la parte posterior de la botonera de manera que se conecten los 2 pines del **J1**; en el display aparecen las letras **AA**
- marcar el **90** y apretar el pulsador ; en el display aparecen las letras **AAAA**
- apretar de nuevo el pulsador 
- esperar a que en el display vuelvan a aparecer las letras **AA** (aprox. 20 segundos)
- para salir del menú de cancelación quitar el puente **J1**.

Variación del timbre de llamada

En la placa de calle digital es posible variar de manera permanente o momentánea el timbre de sonido de los aparatos internos. Esto permite al usuario conocer cuál es la entrada desde donde ha sido llamado, o reconocer quien es que le está llamando.

Variación permanente

Para variar de forma permanente el timbre de llamada que se envía a los usuarios, hay que programar la placa de calle del siguiente modo:



- mover el puente colocado en la parte posterior de la placa de calle de tal forma a enlazar los 2 pines de **J1**; en pantalla aparece **AA**
 - componer **03** y presionar el pulsador ; en pantalla aparece -- o bien uno de los números siguientes, si previamente programado
 - componer:
 - 00** llamada n°0 (programación básica)
 - 01** llamada n°1
 - 02** llamada n°2
 - 03** llamada n°3
 - presionar el pulsador ; en pantalla aparece **AA**
 - para salir de la programación levantar el puente **J1**.
- A partir de ahora todas las llamadas se enviarán con el timbre elegido.

Retirada dos toques do lado externo

Para que os toques não sejam ouvidos do lado externo, é necessário retirar o pontinho **J2** posicionado na parte posterior da botoneira.

Retorno à programação de base (cancelamento dos dados inseridos)

Para cancelar todas as programações é necessário:



- deslocar o pontinho posicionado na parte posterior da botoneira em maneira que os 2 pin do **J1** sejam unidos; no display aparece **AA**
- compor **90** e apertar o botão ; no display aparece **AAAA**
- apertar novamente o botão 
- aguardar que o display retorne à visualização **AA** (cerca de 20 segundos)
- para sair do cancelamento, retirar o pontinho **J1**

Varição do timbre da chamada

É possível variar em caráter permanente ou temporário o timbre do som dos aparelhos internos no teclado digital. Isto consente ao usuário saber de qual entrada foi chamado ou reconhecer quem o está chamando.

Varição permanente

Para variar em modo permanente o timbre da chamada a ser enviada ao usuário, é necessário programar a botoneira da seguinte maneira:

- deslocar o pontinho colocado na parte posterior da botoneira, unindo os 2 parafusos do **J1**; no display aparece **AA**
- compor **03** e pressionar o botão ; no display aparece -- ou um dos números seguintes se tivessem sido programados anteriormente
- compor:
 - 00** chamada n°0 (programação de base)
 - 01** chamada n°1
 - 02** chamada n°2
 - 03** chamada n°3
- pressionar o botão ; no display aparece **AA**
- para sair da programação, retirar o pontinho **J1**.

A partir deste momento, todas as chamadas serão enviadas com o timbre escolhido.



Deaktivierung der Tonwiedergabe an der Türstation

Zur Ausschaltung der hörbaren Töne an der Türstation ist die auf der Rückseite der digitalen Türstation befindlicher Brückenstecker **J2** zu entfernen.

Laden der Grundeinstellungen

(Löschen aller eingegebenen Daten)

Zum Löschen aller vorgenommenen Einstellungen gehen Sie wie folgt vor:



- Schließen sie den Brückenstecker **J1**. Dieser befindet sich unter der unteren Schraubklemmleiste des Gerätes. Auf dem Display erscheint **AA**
- Geben Sie **90** ein und drücken Sie die Taste . Auf dem Display erscheint **AAAA**.
- Drücken Sie erneut die Taste 
- Warten Sie, bis auf dem Display wieder die Anzeige **AA** erscheint (ca. 20 Sekunden).
- Zum Verlassen des Löschmodus ist der Brückenstecker **J1** zu entfernen.

Änderung des Ruftons

Auf der Digitalklingelplatte kann der Ton der Läutwerks der internen Apparate vorübergehend oder Permanent verändert werden. Auf diese Weise erkennt der Teilnehmer, von welchem Eingang aus der Ruf erfolgte oder welcher Teilnehmer den Ruf vorgenommen hat.

Permanente Änderung

Zur permanenten Änderung des den Teilnehmern zuweisbaren Ruftones muss die Klingelplatte wie folgt programmiert werden:

- Überbrückungsklemme auf der Rückseite der Klingelplatte so verschieben, dass die beiden Pins des **J1** verbunden werden; auf dem Display erscheint daraufhin **AA**.
 - **03** eingeben und Taste  drücken; auf dem Display erscheint -- oder eine der folgenden Nummern, wenn zuvor bereits eine Programmierung vorgenommen worden war.
 - Folgendes eingeben:
 - 00** Ruf Nr.0 (Basisprogrammierung)
 - 01** Ruf Nr. 1
 - 02** Ruf Nr. 2
 - 03** Ruf Nr. 3
 - Taste  drücken; auf dem Display erscheint **AA**.
 - Programmierung durch Entfernung der Überbrückungsklemme **J1** beenden.
- Von nun an werden alle Rufe mit dem gewählten Ton ausgeführt.

Nota. Ver la tabla de timbres para elegir el tipo de llamada preferida.

Variación momentánea

Para variar de forma momentánea (solo para la llamada en curso) el timbre de llamada que se envía a los usuarios, hay que anteponer al número del usuario que se quiere llamar el código del timbre preferido, confirmado mediante presión del pulsador .

Ej.: para hacerse reconocer por el usuario 54 mediante el timbre n°2 componer:

02  54 

Nota. Si la placa de calle está programada con el mismo timbre de llamada permanente correspondiente al elegido para la variación momentánea, no se producirá ninguna diferenciación de llamada.

Nota. Consultar a tabela dos timbres para a escolha do tipo de chamada preferido.

Variación temporária

Para variar em modo temporário (soamente para a chamada em andamento) o timbre da chamada a ser enviada aos usuários, é necessário antepor ao número do usuário a ser chamado, o código do timbre preferido, confirmando-o mediante a pressão do botão .

Ex.: para ser reconhecido pelo usuário 54 e, optando pelo timbre n°2, compor:

02  54 

Nota. Se a botoneira estiver programada com o timbre de chamada permanente, coincidindo com aquele escolhido para a variação temporária, não haverá nenhuma diferenciação de chamada.

Anmerkung. Zur Auswahl des gewünschten Tones siehe Tabelle.

Vorübergehende Änderung

Zur vorübergehenden Änderung (nur für den laufenden Ruf) des an die Teilnehmer gesandten Ruftones ist vor der Eingabe der Nummer des Teilnehmers der Code des gewünschten Tones einzugeben und mit der Taste  zu bestätigen.

Beispiel: Um vom angerufenen Teilnehmer 54 erkannt zu werden, ist bei Bevorzugung des Tones Nr. 2 folgende Ziffernfolge einzugeben:

02  54 

Anmerkung. Wenn für die permanente Änderung des Ruftones der Klingelplatte derselbe Ton wie für die vorübergehende Änderung gewählt wurde, wird keine Rufunterscheidung vorgenommen.

Tabella dei toni - Tone table - Tableau des signaux - Tabla de los tonos - Tabela dos sons - Hörbarer Tonplan

Libero - Free - Libre - Libre - Livre - Frei



Indica che la linea è libera - *Indicates that the line is free* - Indique que la ligne est libre - *Indica que la línea está libre* - Indica que a linha não está ocupada - *Das angerufene Haustelefon ist frei und wird angerufen*

Occupato - Busy - Occupé - Ocupado - Ocupado - Besetzt



Indica che l'utente chiamato è occupato - *Indicates that the called user is busy* - Indique que l'utilisateur appelé est occupé - *Indica que el usuario llamado está ocupado* - Indica que o usuário chamado está ocupado - *Das angerufene Haustelefon ist besetzt*

Attesa - Waiting - Attente - Espera - Espera - Warteposition



Indica che è in corso l'inizializzazione del sistema. Avviene solo al momento dell'accensione - *Indicates that the system is being initialised. It only takes place when switching on* - Indique que l'initialisation du système est en cours. Se vérifie uniquement lors de la mise sous tension - *Indica que el sistema esta poniéndose en marcha. Sucede solamente en el momento del encendido* - Indica que a iniciação do sistema está em andamento. Ocorre apenas no momento da ligação - *Das System wird initialisiert. Nur nach einer Einschaltung*

Conferma - Confirmation - Confirmation - Confirmación - Confirmação - Bestätigung



Indica che è stata azionata l'apertura della porta - *Indicates the activation of the door-open function* - Indique que l'ouverture de la porte a été activée - *Indica que se ha abierto la puerta* - Indica que foi acionada a abertura da porta - *Der Türöffner wurde aktiviert*

Codice errato - Incorrect code - Code erroné - Código erróneo - Código errado - Fehler



Indica che è stato composto un numero errato (maggiore di 255) - *Indicates that the number dialed was incorrect (higher than 255)* - Indique que un numéro incorrect a été composé (supérieur à 255) - *Indica que se ha marcado un número equivocado (mayor de 255)* - Indica que foi composto um número errado (maior do que 255) - *Es wurde eine falsche Rufnummer (über 255) eingegeben*

Avviso - Warning - Signal - Aviso - Aviso - Hinweis



Indica che sta per scadere il tempo di conversazione - *Indicates that conversation time is about to end* - Indique que la durée du délai de conversation est presque échu - *Indica que está terminando el tiempo previsto de conversación* - Indica que o tempo de conversação está para terminar - *Die Gesprächszeit ist beinahe abgelaufen*

Tabella delle chiamate - Call table - Tableau des appels - Tabla de las llamadas - Tabela das chamadas - Tonrufplan

Chiamata - Call - Appel - Llamada - Chamada - Ruf



Chiamata citofonica - *Intercom call* - Appel interphonique - *Llamada de portero automático* - Chamada de interfone - *Normaler Tonruf*

Chiamata family 1 - Family call n.1 - Appel family n.1 - Llamada family 1 - Chamada family 1 - Kodierter Ruf 1



Chiamata citofonica personale n°1 - *Personal intercom call no. 1* - Appel interphonique personnel n.1 - *Llamada de portero personal n°1* - Chamada de interfone pessoal n° 1 - *Ruftonvariante 1*

Chiamata family 2 - Family call n.2 - Appel family n.2 - Llamada family 2 - Chamada family 2 - Kodierter Ruf 2

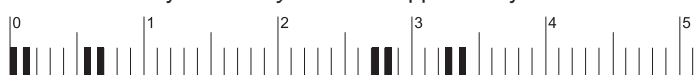

Chiamata citofonica personale n°2 - *Personal intercom call no. 2* - Appel interphonique personnel n.2 - *Llamada de portero personal n°2* - Chamada de interfone pessoal n° 2 - *Ruftonvariante 2*

Chiamata family 3 - Family call n.3 - Appel family n.3 - Llamada family 3 - Chamada family 3 - Kodierter Ruf 3



Chiamata citofonica personale n°3 - *Personal intercom call no. 3* - Appel interphonique personnel n.3 - *Llamada de portero personal n°3* - Chamada de interfone pessoal n° 3 - *Ruftonvariante 3*



CERTIFICATO DI GARANZIA
(condizioni valide solo per il Territorio Italiano)

La garanzia ha la durata di **dodici** mesi dalla data di acquisto, accertata o accertabile, e viene esercitata dalla Ditta rivenditrice e, tramite questa, dai Centri Assistenza Tecnica Autorizzati FARFISA.
La garanzia deve essere esercitata, pena la decadenza, entro **otto** giorni dalla scoperta del difetto.

LA GARANZIA NON E' VALIDA SENONDATA E VIDIMATA CON TIMBRO E FIRMA DEL RIVENDITORE ALL'ATTO DELL'ACQUISTO. CERTIFICATO UNICO ED INSOSTITUIBILE.

TD 6100

MATRICOLA - SET NUMBER - MATRICULE APPAREIL - N° MATRICULA
N° DE MATRICULA - SERIENNUMMER

DATA DI ACQUISTO - DATE OF PURCHASE - DATE D'ACHAT - FECHA DE COMPRA - DATA DE COMPRA - EINKAUFSDATUM

TIMBRO E FIRMA DEL RIVENDITORE
DEALER'S NAME AND ADDRESS
NOM ET ADRESSE DU REVENDEUR
NOMBRE Y DIRECCION DEL DISTRIBUIDOR
CARIMBO E ASSINATURA DO REVENDEDOR
STÄMPEL DES HÄNDLERS

La ACI Srl Farfisa Intercoms si riserva il diritto di modificare in qualsiasi momento i prodotti qui illustrati.
ACI Srl Farfisa Intercoms reserves the right to modify the products illustrated at any time.
La ACI Srl Farfisa Intercoms se réserve le droit de modifier à tous moments les produits illustrés.
Änderungen vorbehalten.

ACI Srl Farfisa Intercoms

Via E. Vanoni, 3 • 60027 Osimo (AN) • Italy
Tel: +39 071 7202038 (r.a.) • Fax: +39 071 7202037
e-mail: info@acifarfisa.it • www.acifarfisa.it