

Art. **CD6130**

Mi 2229

## CODIFICATORE DIGITALE PER PULSANTIERE MODY

Consente di utilizzare le pulsantiere tradizionali **Mody** (a singola o doppia fila) in un impianto digitale **DF6000**. Completo di segnalazione dello stato di occupato.

### Dati tecnici

Alimentazione:	15Vcc ± 10%
Assorbimento:	0,35A
Numero massimo di utenze gestibili:	127
Tempo azionamento serratura:	3 sec.
Temperatura di funzionamento:	0° ÷ +40°C
Massima umidità ammissibile:	90% RH

### Installazione e collegamenti

Murare la scatola da incasso o fissare il tettuccio parapiovvia serie Mody. Inserire la pulsantiera nel telaio portamoduli. Effettuare i collegamenti alla morsettiera rispettando le indicazioni dello schema da realizzare. Collegare i morsetti **P1** e **P2** solo se si utilizza i moduli pulsanti **MD11D** o **MD12D**.

## CODIFICADOR DIGITAL PARA PLACA DE CALLE MODY

Permite utilizar las placas tradicionales Mody (de pulsadores simple o dobles) en un sistema digital **DF6000**. Completo con señalización del estado de ocupado.

### Datos técnicos

Alimentación :	15Vcc ± 10%
Consumo:	0,35A
Número máx. de usuarios a administrar:	127
Tiempo accionamiento cerradura:	3 seg.
Temperatura de funcionamiento:	0° ÷ +40°C
Humedad máxima admisible:	90% RH

### Instalación y conexiones

Empotrar en la pared la caja o fijar la caja de superficie de la serie Mody. Colocar la placa de calle en el soporte que sostiene los módulos. Efectuar las conexiones respetando las indicaciones del esquema adjunto. Conectar los bornes **P1** y **P2** sólo si se utilizan los módulos pulsadores **MD11D** o **MD12D**.

## DIGITAL ENCODER FOR MODY PUSHBUTTON PANEL

Allows for using the standard **Mody** push-button panels (with single or double row) in a **DF6000** digital system. Provided with busy state signalling.

### Technical features

Power supply:	15Vdc ± 10%
Operating current:	0.35A
Maximum number of users:	127
Door-opening time:	3 sec.
Operating temperature:	0° ÷ +40°C
Maximum humidity acceptable:	90% RH

### Installation and connections

Insert the recessed box into the wall or fix the rain shelter (mod. Mody). Insert the push-button panel in the module frame. Make the terminal block connections according to the desired arrangement. Connect the terminals **P1** and **P2** only if the **MD11D** or **MD12D** push-button modules are used.

## CODIFICADOR DIGITAL PARA BOTONEIRA MODY

Possibilita a utilização dos teclados tradicionais Mody (com fila única ou dupla fila) numa instalação digital **DF6000**. Inclui a sinalização de linha ocupada.

### Dados técnicos

Alimentação:	15Vcc ± 10%
Absorção:	0,35A
Número máximo de usuários possíveis:	127
Tempo de ligação da fechadura:	3 sec.
Temperatura de funcionamento:	0° ÷ +40°C
Humidade máxima admissível:	90% RH

### Instalação e ligações

Aplicar a caixa de enbutir o a caixa saliente da série Mody. Inserir a botoneira no quadro porta-módulos. Efectuar as ligações aos terminais, respeitando as indicações do esquema a ser realizado. Ligar os bornes **P1** e **P2** somente se os módulos **MD11D** ou **MD12D** estiverem sendo utilizados.

## CODEUR DIGITAL POUR PLAQUE DE RUE MODY

Permet d'utiliser les traditionnelles plaques de rue **Mody** (à une ou deux rangées) dans une installation digitale **DF6000**.

Doté de note de signal occupé.

### Données techniques

Alimentation:	15Vcc ± 10%
Absorption:	0,35A
Nombre maximum de services gérés:	127
Délai activation gâche:	3 sec.
Température de fonctionnement:	0° ÷ +40°C
Humidité max. admissible:	90% RH

### Installation et connexions

Murer le boîtier d'encastrement ou fixer la visière antipluie série Mody. Introduire la plaque de rue dans le châssis porte-modules. Procéder aux connexions au bornier conformément au schéma à réaliser. Connecter les bornes **P1** et **P2** uniquement si l'on installe les boutons-poussoirs **MD11D** ou **MD12D**.

## DIGITALKODIERER FÜR TÜRSTATION DER SERIE MODY

Ermöglicht die Verwendung der herkömmlichen Mody-Klemmenbretter (Einzel- oder Doppelreihe) in Digitalanlagen des Typs **DF6000**. Komplett mit Besetztanzeige.

### Technische Daten

Versorgung:	15Vcs ± 10%
Aufnahme:	0,35A
Benutzerhöchstzahl:	127
Türschloßbetätigungszeit:	3 Sek.
Betriebstemperatur:	0° ÷ +40°C
Zulässige Feuchtigkeit:	max. 90% RH

### Installation und Anschluß

UP-Dose einmauern oder Regendach der Serie Mody befestigen. Türstation in den Modulträgerrahmen einbauen. Anschlüsse an das Klemmenbrett unter Beachtung der Anweisungen des jeweiligen Installationsplanes vornehmen. Klemmen **P1** und **P2** nur bei Verwendung der Türstationen **MD11D** oder **MD12D** anschließen.

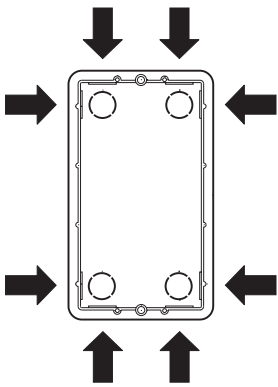

Posizione delle aperture passacavo.

*Openings for cables.*

Position des ouvertures pour le passage des câbles.

Posición de los orificios por donde pasan los cables.

Posição das aberturas de guia de enfiamento de cabos.

*Position der Öffnungen für Lipplampen.*

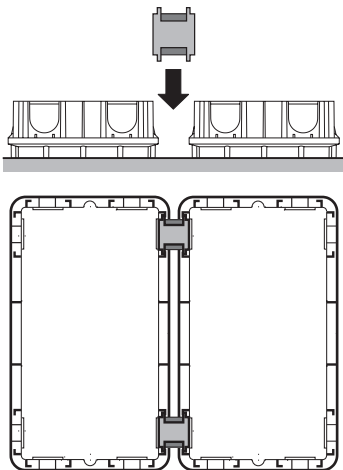

Inserimento delle boccole passacavo tra le scatole da incasso. Operazione da eseguire prima della muratura.

*Insertion of cable bush between back boxes. The cable bushes must be inserted before brickwork.*

Insertion de boîtes de connexion entre les boîtiers d'encastrement. Les boîtes de connexion doivent être insérées avant tous travaux de maçonnerie.

*Colocación, antes de proceder al empotramiento, de las arandelas por donde pasan los cables entre las cajas de empotrar.*

Inserção, antes do cimento, das argolas de guia de comando de cabos entre as caixas de encastrar.

*Vor dem Einmauern sind die Lipplampen-Öffnungen zwischen die UP-Dosen einzusetzen.*

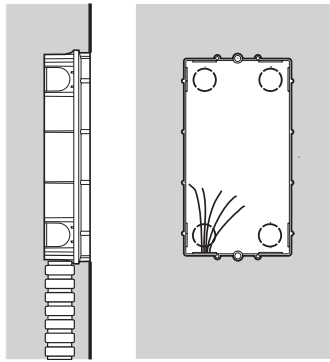

Muratura della scatola da incasso e passaggio dei cavi.

*Flush mounting and cables placing.*

Montage dans le mur et passage des cables.

*Empotrar la caja.*

Fortificação das caixas de encastrar.

*Einmauern der UP-Dose.*

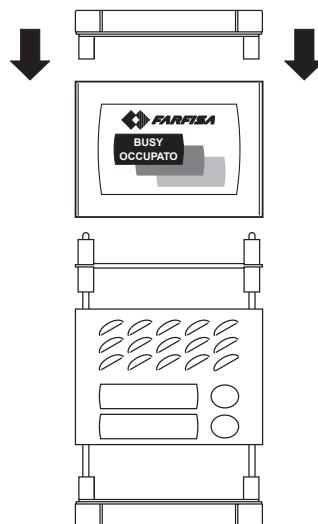

Montaggio della pulsantiera sul telaio portamoduli.

*Fix the push-button panel into the module frame.*

Montage de la plaque de rue sur le châssis porte-modules.

*Montaje de la placa de calle sobre el soporte que sostiene los módulos.*

Montagem da botoneira no quadro portamódulos.

*Montage der Türstation auf Modulträger-rahmen*

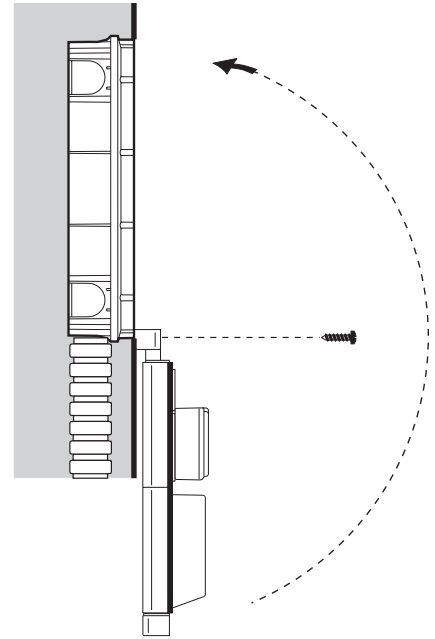

Fissaggio della parte inferiore e superiore del telaio portamoduli alla scatola da incasso. Si consiglia di applicare un cartoncino di protezione tra la placca e il muro.

*Lower and upper fixing of the module frame on back box. It is advised to insert a protection between panel and wall while mounting.*

Fixation de la partie inférieure et supérieure du châssis porte-modules sur le boîtier d'encastrement. On conseille d'introduire un carton de protection entre la plaque et le mur.

*Fijación de la parte inferior o superior del soporte que sostiene los módulos a la caja de empotrar. Se aconseja aplicar un trocito de cartón como protección entre la placa y el muro.*

Fixação da parte inferior e superior do quadro porta-módulos à caixa de encastrar. Recomenda-se o uso de um papelão protetor entre a placa e a parede.

*Befestigung des Ober- und Unterteils des Modulträgerrahmens in der UP-Dose. Es empfiehlt sich einen Schutzkarton zwischen Mauer und Platte einzuschieben.*

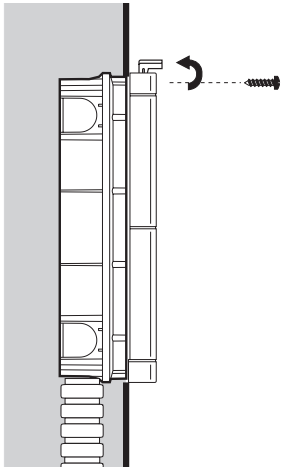

Fissaggio superiore della pulsantiera.

*Top fixing of the panel.*

Fixation supérieure de la plaque de rue.

*Fijación superior de la placa de calle.*

Fixação superior da botoneira

*Obere Befestigung der Türstation*

**Morsettiere di connessione**  
**Connection terminal boards**  
**Borniers de connexion**  
**Bornes de conexión**  
**Terminais de conexão**  
**Anschlußklemmenbretter**

al JP1 del primo modulo codifica 4244  
*to the JP1 of the first 4244 code module*  
 au JP1 du première module codifié 4244  
*al JP1 del primer módulo 4244*  
 ao JP1 do primeiro módulo 4244  
*zur JP1 des ersten Moduls 4244 an-*  
*schließen*

ai pulsanti del modulo MD11D o MD12D  
*to the buttons of the MD11D or MD12D*  
 aux boutons du module MD11D ou MD12D  
*a los pulsadores del módulo MD11D ó*  
*MD12D*  
 nos botões do módulo MD11D ou MD12D  
*Zu den Tasten des Moduls MD11D oder*  
*MD12D*

all'impianto da realizzare, gruppo  
 fonico ed alimentatore  
*to the installation to be made, door*  
*speaker and power supply*

à l'installation que l'on veut réaliser,  
 module phonique et alimentation

*a la instalación a realizar, grupo*  
*fónico y alimentador*

à instalação a ser realizada, grupo  
 fónico e alimentador

*Zur Anlage, Türfreisprechein-*  
*richtung und Netzgerät*

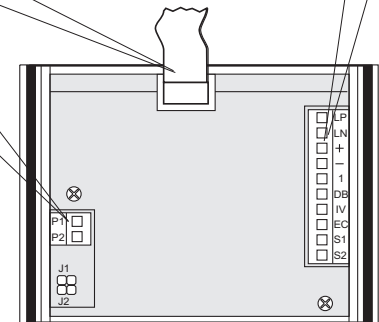

Tipo di collegamento <i>Type of connection</i> Type de connexion	Morsetti <i>Terminals</i> Bornes	Caratteristiche	<i>Characteristics</i>	Caractéristiques
alla colonna montante e moduli pulsanti MD10D, MD11D, MD12D  <i>to riser and the MD10D,</i> <i>MD11D, MD12D pushbut-</i> <i>ton modules</i>  a la colonne de paliers et modules bouton-poussoir MD10D, MD11D, MD12D	<b>LP</b> <b>LN</b> <b>+</b> <b>-</b> <b>1</b> <b>DB</b> <b>IV</b>  <b>EC</b> <b>S1</b> <b>S2</b>  <b>P1</b> <b>P2</b>	linea positiva linea negativa ingresso alimentazione massa fonia ricezione/trasmissione linea dati abilitazione alimentatore video comando scambiatore contatto apertura serratura contatto apertura serratura	<i>positive line</i> <i>negative line</i> <i>power supply input</i> <i>ground</i> <i>audio reception/transmission</i> <i>data line</i> <i>activation of video power</i> <i>supply</i> <i>exchanger command</i> <i>door-opening contact</i> <i>door-opening contact</i>	ligne positif ligne négatif entrée alimentation masse réception/transmission phonie ligne de données activation alimentation vidéo  commande inverseur contact ouverture gâche contact ouverture gâche
		1° pulsante di chiamata 2° pulsante di chiamata	<i>1<sup>st</sup> call push-button</i> <i>2<sup>nd</sup> call push-button</i>	1 <sup>er</sup> bouton-poussoir d'appel 2 <sup>ème</sup> bouton-poussoir d'appel

Tipo de conexión Tipo de ligação <i>Anschlußart</i>	Bornes <i>Terminais</i> Klemmen	<i>Características</i>	Características	<i>Merkmale</i>
a la columna montante y módulos pulsadores MD10D, MD11D, MD12D  à coluna montante e módulos botões MD10D, MD11D, MD12D  <i>Zur Steigleitung und Ruf-</i> <i>tastenmodule MD10D,</i> <i>MD11D, MD12D</i>	<b>LP</b> <b>LN</b> <b>+</b> <b>-</b> <b>1</b> <b>DB</b> <b>IV</b>  <b>EC</b> <b>S1</b> <b>S2</b>  <b>P1</b> <b>P2</b>	<i>línea positiva</i> <i>línea negativa</i> <i>entrada alimentación</i> <i>masa</i> <i>recepción/transmisión sonido</i> <i>línea datos</i> <i>habilitación alimentador</i> <i>video</i> <i>mando conmutador</i> <i>contacto apertura cerradura</i> <i>contacto apertura cerradura</i>	linha positiva linha negativa entrada de alimentação massa recepção /transmissão fônica linha de dados habilitación del alimentador del vídeo comando de intercâmbio contacto abertura da fechadura contacto abertura da fechadura	<i>Plusleiter</i> <i>Minusleiter</i> <i>Versorgungseingang</i> <i>Masse</i> <i>Sprechweg wechselseitig</i> <i>Datenleitung</i> <i>Aktivierung des Videonetzgeräts</i>  <i>Befehl für Umschaltelinrichtung</i> <i>Türöffnungskontakt</i> <i>Türöffnungskontakt</i>
		1° pulsador de llamada 2° pulsador de llamada	1° botão de chamada 2° botão de chamada	1es Ruftaste 2es Ruftaste

**CITOFONI COLLEGATI AD UNA PULSANTIERA TRADIZIONALE CON CODIFICATORE DIGITALE**

**TELÉFONOS CONECTADOS A UNA PLACA DE CALLE TRADICIONAL CON CODIFICADOR DIGITAL**

**INTERCOMS CONNECTED TO A STANDARD PUSH-BUTTON PANEL WITH DIGITAL ENCODER**

**TELEFONES LIGADOS A UMA BOTONEIRA TRADICIONAL COM DECIFRADOR DIGITAL**

**SYSTEMES INTERPHONIQUES CONNECTES A UNE PLAQUE DE RUE TRADITIONNELLE AVEC CODEUR DIGITAL**

**SPRECHANLAGEN MIT ANSCHLUSS EIN HERKÖMMLICHES KLEMMENBRETT MIT DIGITAL-KODIERER**

**Si 51CF/1**

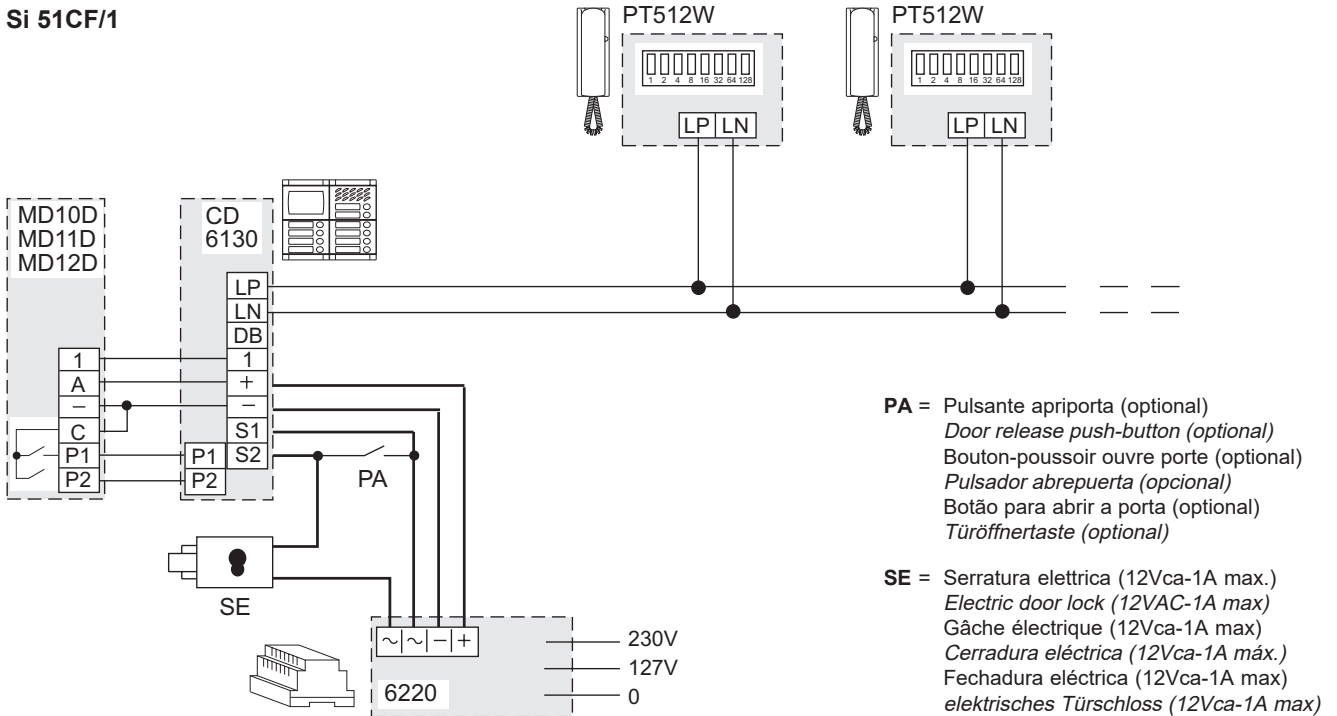

**CITOFONI COLLEGATI A 2 PULSANTIERE TRADIZIONALI CON CODIFICATORE DIGITALE**

**TELÉFONOS CONECTADOS A 2 PLACAS DE CALLE TRADICIONALES CON CODIFICADOR DIGITAL**

**INTERCOMS CONNECTED TO 2 STANDARD PUSH-BUTTON PANELS WITH DIGITAL ENCODER**

**TELEFONES LIGADOS A 2 BOTONEIRAS TRADICIONAIS COM DECIFRADOR DIGITAL**

**SYSTEMES INTERPHONIQUES CONNECTES A 2 PLAQUES DE RUE TRADITIONNELLES AVEC CODEUR DIGITAL**

**SPRECHANLAGEN MIT ANSCHLUSS ZWEI HERKÖMMLICHEN KLEMMENBRETTEN MIT DIGITALKODIERER**

**Si 52CF/1**

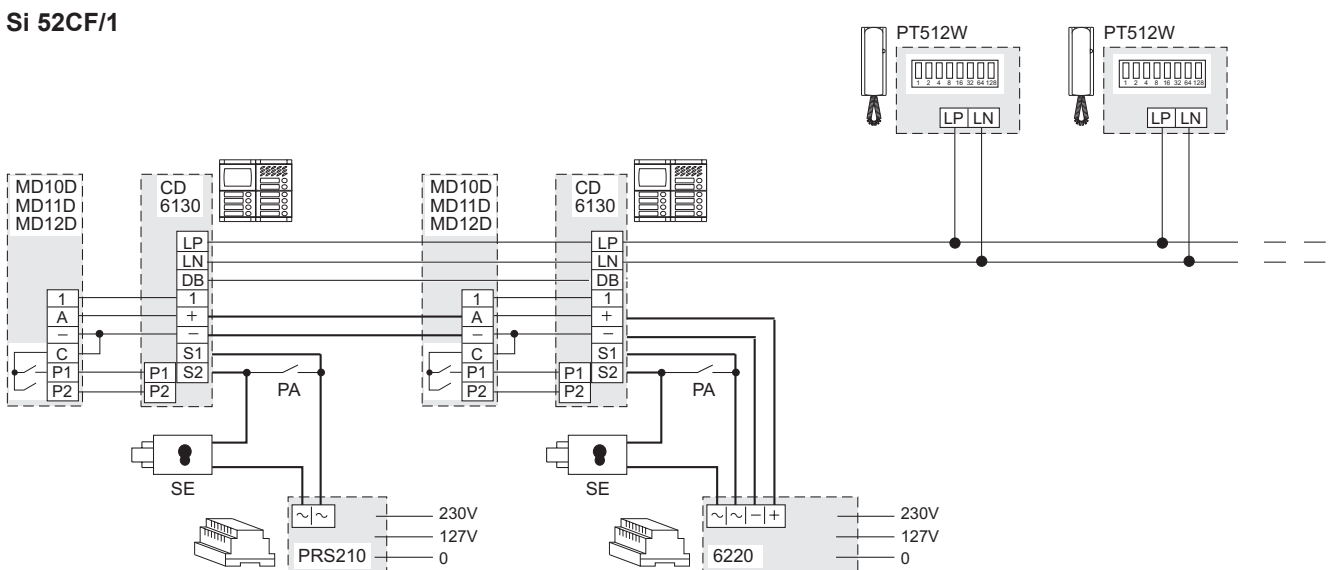

### Attenzione

Nei moduli MD11D e MD12D scollegare ed isolare il conduttore giallo e togliere il modulo diodi.

### Atención

En los módulos MD11D y MD12D desconectar y aislar el conductor amarillo y quitar el módulo de diodos.

### Warning

In the MD11D and MD12D modules disconnect and insulate the yellow wire and remove the diode module.

### Atenção

Nos módulos MD11D e MD12D desligar e isolar o condutor amarelo e retirar o módulo de diodos.

### Attention

Dans les modules MD11D et MD12D, déconnecter et isoler le fil jaune et enlever le module diodes.

### Achtung

Bei den Modulen MD11D und MD12D ist der gelbe Leiter zu trennen und zu isolieren. Anschließend ist das Diodenmodul zu entfernen.

### Sezione dei conduttori / Conductor cross-section Section des conducteurs / Sección de los conductores Secção dos condutores / Durchmesser der Leiter

Distanza Distance Distancia Distância Abstand		Morsetti / Terminals / Bornes / Bornes / Terminais / Klemmen			LP; LN;			+; -; ~ (*)		
m.	Ft.	mm <sup>2</sup> S	mm Ø	AWG	mm <sup>2</sup> S	mm Ø	AWG	mm <sup>2</sup> S	mm Ø	AWG
50	165	0.25	0.5	23	0.75	1	18	-	-	-
100	330	0.35	0.7	22	1	1,2	17	-	-	-
200	660	0.5	0,8	20	2	1,6	14	-	-	-
400	1320	0.75	1	18	-	-	-	-	-	-
600	1980	1	1,2	17	-	-	-	-	-	-

(\*) Conduttori in **grassetto**.  
Cable in **bold face type**.  
Conducteurs en **caractères gras**.  
Conductores en **negrita**.  
Condutores **acentuados**.  
**Fettgedruckte** Leitungen.

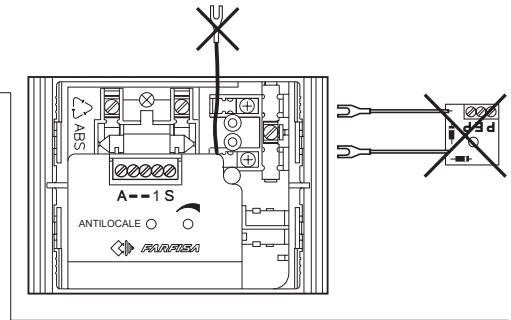

### Impianto con 2 codificatori

Il modulo codificatore CD6130 permette di inviare fino a 127 chiamate (da 1 a 127); se l'impianto prevede un numero d'utenze maggiore, occorre aggiungere un secondo codificatore per effettuare le chiamate dal numero 128 al 254. Nel secondo codificatore deve essere tolto il ponticello J1 in modo da liberare i 2 poli.

### Instalación con 2 codificadores

El módulo codificado CD6130 permite enviar hasta 127 llamadas (de 1 a 127); si la instalación tiene previsto un número mayor de usuarios, habrá que añadir un segundo codificador para efectuar las llamadas desde el número 128 al 254. En el segundo codificador hay que quitar todo el puente J1 para dejar libres los dos polos.

### Installation with 2 encoders

The CD6130 encoder allows for sending up to 127 calls (from 1 to 127). If the installation includes a higher number of users, a second encoder must be added to make calls from number 128 to 254. Remove the jumper J1 in the second encoder to free the 2 poles.

### Instalação com 2 codificadores

O módulo codificador CD6130 possibilita o envio de até 127 chamadas (de 1 a 127); se a instalação previr um número de usuários maior, é necessário acrescentar um segundo codificador para efetuar as chamadas a partir do número 128 até 254. No segundo codificador, deve ser retirado o pontinho J1 para possibilitar a liberação dos 2 polos.

### Installation avec 2 codeurs

Le module codeur CD6130 permet d'adresser 127 appels au maximum (de 1 à 127); si l'installation prévoit un plus grand nombre d'utilisateurs, il faut installer un second codeur supplémentaire pour effectuer les appels à partir du numéro 128 jusqu'au 254. Sur le second codeur, il faut enlever le pontet J1 afin de libérer les 2 pôles.

### Anlage mit 2 Kodiereinrichtungen

Das Kodiermodul CD6130 ermöglicht es, bis zu 127 Rufe (von 1 bis 127) zu senden. Wenn die Anlage mehr Teilnehmer umfaßt, muß ein zweites Kodiermodul installiert werden, um Rufe von Nummer 128 bis 254 vornehmen zu können. Im zweiten Kodiermodul muß die Überbrückungsklemme J1 entfernt werden, damit die 2 Pole frei werden.

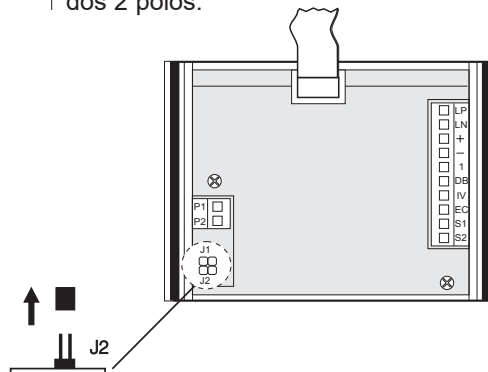

## Funzionamento

Controllare che i collegamenti dell'impianto siano effettuati correttamente. Mettere in funzione l'impianto collegando a rete l'alimentatore.

Premendo il pulsante dell'utente desiderato, si sente sul gruppo fonico un tono di conferma seguito da un tono di libero indicante la chiamata inviata; il citofono suona per circa 25 secondi.

L'utente chiamato, sollevando il microtelefono, interrompe la chiamata ed abilita la conversazione con l'esterno per un tempo di 60 secondi.

A 10 secondi dalla fine della conversazione si udrà in entrambi gli apparati un avviso di fine conversazione; premere nuovamente il pulsante di chiamata per continuare la conversazione per altri 60 secondi (massimo tempo di conversazione 4 minuti).

Riponendo il microtelefono, l'impianto ritorna a riposo.

Se premendo il pulsante di chiamata nessun interno risponde, occorre attendere 25 secondi per chiamare altri utenti.

Per azionare l'apertura della porta occorre che l'utente sia in conversazione ed attendere circa 1 secondo dal sollevamento del microtelefono.

In impianti con più ingressi principali, se vi è una conversazione in corso, si accende la lampada di occupato. Attendere lo spegnimento della lampada per effettuare le chiamate.

### Disinserimento dei toni sul posto esterno

Per non udire i toni sul posto esterno occorre togliere il ponticello J2 posto sul retro della pulsantiera.

## Operation

*Check that the connections of the system are correct. Connect the power supply unit to the mains to start operation.*

*If you press the button of the desired user, you will hear the confirmation tone in the speaker unit, followed by the dialing tone to indicate that the call was sent. The intercom rings for about 25 seconds.*

*The called user picks up the handset to interrupt the call and enable the external conversation for 60 seconds.*

*Both users hear the end tone 10 seconds before the conversation ends.*

*Press the call button again to continue the conversation for other 60 seconds (max. conversation time 4 minutes).*

*The system returns to the idle state when the user hangs up.*

*If no answer is received from the internal user when the call button is pressed, a 25-second wait is necessary before making other calls.*

*To activate the door-open function, the user must have a conversation in progress. Wait approximately 1 second after lifting the handset.*

*The busy indicator turns on when a conversation is in progress in case of systems with more than one main entrance. Wait until the indicator turns off before making a call.*

### Disabling the tone generation on the external door station

*Remove the J2 jumper located on the back of the push-button panel to disable the tone generation on the external door station.*

## Fonctionnement

Vérifier que les connexions de l'installation ont été correctement effectuées. Mettre sous tension l'installation en connectant l'alimentation au secteur.

En appuyant sur le bouton de l'utilisateur désiré, le module phonique émet d'abord une note de confirmation et ensuite la note libre indiquant que l'appel a été adressé; le combiné sonne pendant environ 25 secondes.

En décrochant le combiné, l'utilisateur interromp l'appel et active la conversation avec l'externe pour une durée de 60 secondes.

Quand il ne reste que 10 secondes de conversation, on entend retentir dans les deux appareils une note de fin conversation; si l'on veut prolonger la conversation d'ultérieures 60 secondes (temps de conversation maximum: 4 minutes), appuyer de nouveau sur le bouton-poussoir d'appel.

En raccrochant le combiné, l'installation se rétablit en position de repos.

Si aucun interne ne répond en appuyant sur le bouton-poussoir d'appel, il faut attendre 25 secondes avant de pouvoir appeler d'autres utilisateurs.

Pour pouvoir activer l'ouverture de la porte, l'utilisateur doit avoir décroché le combiné depuis au moins 1 seconde et activé la conversation.

Dans les installations prévoyant plusieurs entrées principales, le témoin du signal occupé s'allume si une conversation est en cours. Pour effectuer l'appel, il faut attendre que le témoin s'éteint.

### Déclencher les tonalités sur la plaque de rue

Pour déclencher les tonalités sur la plaque de rue, il faut enlever le pontet J2 positionné sur la face arrière de la plaque de rue.

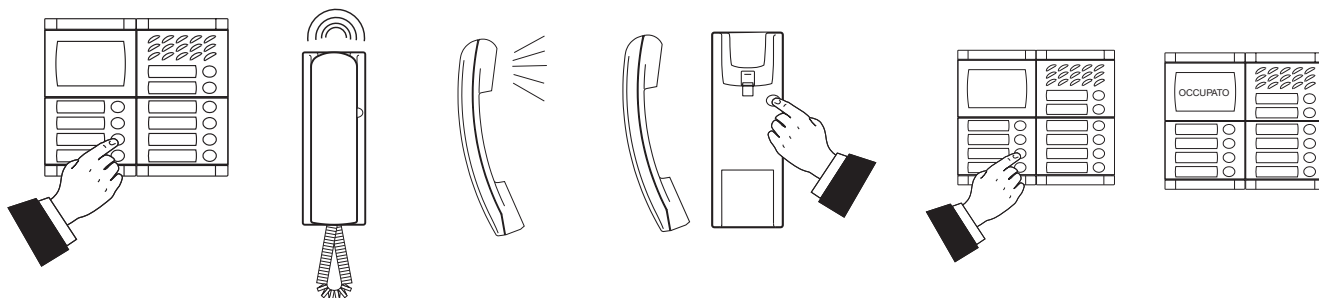

## Funcionamiento

Verificar que las conexiones del aparato estén hechas correctamente. Poner en función el aparato conectando el alimentador a la red.

Al presionar el pulsador del usuario deseado se oye en el grupo fónico una señal de confirmación seguida de una de libre que indica que la llamada ha sido enviada; el portero automático mantiene la señal durante unos 25 segundos aproximadamente. El usuario llamado, al levantar el auricular, interrumpe la llamada y habilita la conversación externa por un tiempo de 60 seg.

A los 10 seg. antes de finalizar la conversación se oirá en ambos aparatos un aviso de fin de conversación; pulsar nuevamente el botón de llamada para continuar la conversación durante 60 seg. más (tiempo máximo de conversación 4 minutos).

Tras colgar el auricular, el aparato vuelve al reposo.

Si tras pulsar el botón de llamada no contesta ninguna extensión, es necesario esperar unos 25 segundos antes de llamar a otros usuarios.

Para abrir la puerta será necesario que el usuario haya contestado y esperar aprox. 1 segundo desde que se ha descolgado el auricular del aparato.

En los aparatos con varias entradas principales, si hay una conversación en curso se enciende la lucecita de ocupado. Esperar hasta que la luz se apague antes de efectuar las llamadas.

### Eliminar las señales acústicas en el panel externo

Para no oír las señales acústicas en el panel exterior es necesario quitar el puente J2 situado en la parte trasera de la placa de calle.

## Funcionamento

Certificar-se de que as ligações da instalação sejam efetuadas corretamente. Colocar em funcionamento a instalação, ligando o alimentador à rede.

Pressionando o botão do usuário desejado, ouve-se no grupo fônico um sinal de confirmação seguido de um sinal de livre o qual indica que a chamada foi enviada; o interfone toca por aproximadamente 25 segundos.

O usuário chamado, levantando o micro-telefone, interrompe a chamada e habilita a conversação com o exterior por um período de 60 segundos.

Após 10 seg. do fim da conversação, será ouvido em ambos os aparelhos um aviso de fim de conversação; pressionar novamente o botão de chamada para continuar a conversação por outros 60 seg. (tempo máximo de conversação 4 minutos).

Recolocando o micro-telefone, a instalação retornará a posição de repouso.

Se o botão de chamada for pressionado e nenhum apartamento responder, é necessário aguardar 25 segundos para chamar outros usuários.

Para accionar a abertura da porta, é necessário que o usuário esteja conversando e deve-se aguardar cerca de 1 segundo a partir do levantamento do micro-telefone.

Em instalações com diversos ingressos principais, havendo uma conversação em trânsito, acende-se a lâmpada de ocupado. Aguardar que a lâmpada se apague para efetuar as chamadas.

### Retirada dos toques do lado externo

Para que os toques não sejam ouvidos do lado externo, é necessário retirar o pontinho J2 posicionado na parte posterior da botoneira.

## Betrieb

Kontrollieren Sie, ob die Anlage richtig angeschlossen wurde. Anlage durch Anschließen des Netzgeräts in Betrieb nehmen.

Wenn die Taste des gewünschten Teilnehmers gedrückt wird, ertönt in der Türfreisprecheinrichtung eine akustische Bestätigung gefolgt von einem Freizeichen zur Anzeige des erfolgten Rufes; das Sprechgerät läutet circa 25 Sekunden lang.

Der angerufene Teilnehmer unterbricht das Rufsignal durch Abheben des Hörers und aktiviert den Sprechverkehr mit der Türstation für 60 Sekunden.

10 Sekunden nach Beendigung des Sprechverkehrs ertönt in beiden Geräten ein Signal, um das Ende des Gesprächs anzuzeigen. Bei erneutem Drücken der Ruftaste kann das Gespräch für weitere 60 Sekunden fortgesetzt werden (maximale Gesprächszeit: 4 Minuten).

Nach Auflegen des Hörers kehrt die Anlage in Ruhstellung zurück.

Wenn nach Drücken der Ruftaste der interne Teilnehmer antwortet, kann erst nach 25 Sekunden ein anderer Teilnehmer angerufen werden.

Um den Türöffner betätigen zu können, muß der Teilnehmer eine Sprechverbindung aufbauen und etwa 1 Sekunde nach Abnehmen des Hörers warten.

Bei Anlagen mit mehreren Haupteingängen schaltet sich bei laufendem Gespräch eine Kontrollleuchte zur Besetztanzeige ein. Vor dem Anrufen eines Teilnehmers ist abzuwarten, bis sich die Lampe ausschaltet.

### Deaktivierung des Tons an der Türstation

Zur Ausschaltung des Tons an der Türstation ist die auf der Rückseite der Klingelplatte befindliche Überbrückungsklemme J2 zu entfernen.

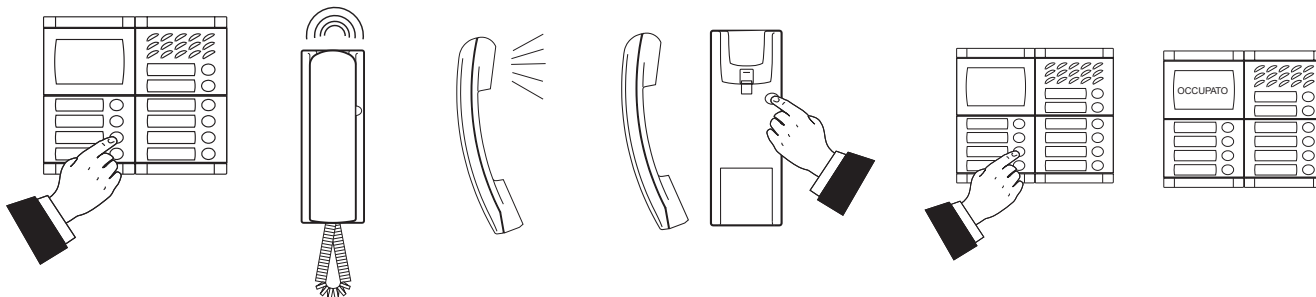

## Tabella dei toni - *Tone table* - Tableau des signaux - *Tabla de los tonos* - Tabela dos sons - *Signaltontabelle*

Libero - *Free* - Libre - *Libre* - Livre - *Frei*



Indica che la linea è libera  
*Indicates that the line is free*  
Indique que la ligne est libre  
*Indica que la línea está libre*  
indica que a linha não está ocupada  
*Zeigt an, daß die Leitung frei ist*

Occupato - *Busy* - Occupé - *Ocupado* - Ocupado - *Besetzt*



Indica che l'utente chiamato è occupato  
*Indicates that the called user is busy*  
Indique que l'utilisateur appelé est occupé  
*Indica que el usuario llamado está ocupado*  
Indica que o usuário chamado está ocupado  
*Zeigt an, daß der angerufene Teilnehmer besetzt ist*

Attesa - *Waiting* - Attente - *Espera* - Espera - *Warteposition*



Indica che è in corso l'inizializzazione del sistema. Avviene solo al momento dell'accensione - *Indicates that the system is being initialised. It only takes place when switching on* - Indique que l'initialisation du système est en cours. Se vérifie uniquement lors de la mise sous tension - *Indica que el sistema esta poniéndose en marcha. Sucede solamente en el momento del encendido* - Indica que a iniciação do sistema está em andamento. Ocorre apenas no momento da ligação - *Zeigt die Initialisierungsstatus des Systems an. Erfolgt nur beim Einschalten*

Conferma - *Confirmation* - Confirmation - *Confirmación* - Confirmação - *Bestätigung*



Indica che è stata azionata l'apertura della porta o premuto un pulsante / *Indicates the activation of the door-opener or the pressing of a button* / Indique que l'ouverture de la porte a été activée ou qu'un bouton a été enfoncé / *Indica que se ha accionado la apertura de la puerta o se ha presionado un pulsador* / Indica que foi acionada a abertura da porta ou que um botão foi pressionado / *Zeigt an, daß der Türöffner betätigt oder eine Taste gedrückt wurde*

Avviso - *Warning* - Signal - Aviso - Aviso - Hinweis



Indica che sta per scadere il tempo di conversazione  
*Indicates that conversation time is about to end*  
Indique que la durée du délai de conversation est presque échu  
*Indica que está terminando el tiempo previsto de conversación*  
Indica que o tempo de conversação está para terminar  
*Zeigt an, daß die Gesprächszeit beinahe abgelaufen ist*

## Tabella delle chiamate - *Call table* - Tableau des appels - *Tabla de las llamadas* - Tabela das chamadas - *Ruftabelle*

Chiamata - *Call* - Appel - *Llamada* - Chamada - *Ruf*



Chiamata citofonica - *Intercom call* - Appel interphonique - *Llamada de portero automático* - Chamada de interfone - *Sprechruf*