

Invito alla selezione - *Dialling tone* - *Invitation à la sélection* - *Selección* - *Convite à seleção* - *Aufforderung zum Wählen*



Indica che la linea è libera - *Indicates that the line is free* - Indique que la ligne est libre - *Indica que la línea está libre* - Indica que a linha não está ocupada - *Zeigt an, daß die Leitung frei ist*

Libero - *Free* - *Libre* - *Libre* - *Libre* - *Libre* - *Frei*



Indica che il centralino è senza prenotazioni - *Indicates that the exchanger has no reservations* - Indique qu'aucune réservation n'est en cours sur le standard de conciergerie - *Indica que la centralita no tiene llamadas en lista de espera* - Indica que a central não possui reservas - *Zeigt an, daß keine Vormerkung in der Zentrale vorliegt*

Occupato - *Busy* - *Occupé* - *Ocupado* - *Ocupado* - *Besetzt*



Indica che la linea è occupata - *Indicates that the line is busy* - Indique que la ligne est occupée - *Indica que la línea está ocupada* - Indica que a linha está ocupada - *Zeigt an, daß die Leitung besetzt ist*

Dissuasione - *Dissuasion* - *Dissuasion* - *Disuasión* - *Desistência* - *Warnton*



Indica l'impossibilità ad effettuare prenotazioni - *Indicates that no reservations can be made* - Indique l'impossibilité d'effectuer des réservations - *Indica la imposibilidad de ponerse en lista de espera* - Indica a impossibilidade de efectuar reservas - *Zeigt an, daß keine Vormerkungen vorgenommen werden können*

Programmazione e attesa interna - *Programming and waiting* - *Programmation et attente interne* - *Programación y espera interna* - *Programação e espera interna* - *Programmierung und interne Wartezeit*

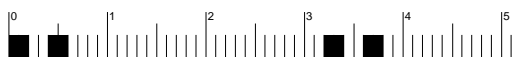

Indica che si è in modalità programmazione o che l'utente interno è stato messo in attesa - *Indicates the programming mode or the waiting status of the external user* - Indique que l'on est en mode de programmation ou que l'utilisateur interne a été mis en attente - *Indica que se está en el modo de programación o que el usuario interno ha sido puesto en espera* - Indica que está em modalidade programação ou que o usuário interior foi colocado à espera - *Zeigt an, daß die Anlage sich im Programmierungsmodus befindet oder der Innenteilnehmer auf Wartezeit geschaltet wurde*

Conferma - *Confirmation* - *Confirmation* - *Confirmación* - *Confirmação* - *Bestätigung*



Indica la programmazione eseguita - *Indicates that programming was executed* - Indique que la programmation a été exécutée - *Indica que la programación ha sido efectuada* - Indica a programação efetuada - *Zeigt an, daß die Programmierung ausgeführt wurde*

Tabella delle chiamate - *Call table* - *Tableau des appels* - *Tabla de las llamadas* - *Tabela das chamadas* - *Tonrufplan*

Chiamata citofonica digitale - *Digital intercom call* - *Appel interphonique digital* - *Llamada del portero automático digital* - *Chamada de porteiro digital* - *Digitalsprechgerät-Ruf*



Indica la chiamata proveniente dagli ingressi digitali o dal centralino - *Indicates the call from the digital entrances or the exchanger* - Indique l'appel en provenance depuis les entrées digitales ou depuis le standard de conciergerie - *Indica la llamada procedente de las entradas con equipo digital o desde la centralita* - Indica a chamada proveniente das entradas digitais ou da central - *Zeigt an, daß der Anruf von den Digitaltürstationen oder der Zentrale kommt*

Chiamata di piano o ingresso secondario analogico - *Floor or analogue secondary entrance call* - *Appel de palier ou d'entrée secondaire analogique* - *Llamada desde el piso o desde una entrada secundaria analógica* - *Chamada de andar ou de entrada secundária analoga* - *Ruf vom Stockwerk oder von der analogen Nebentürstation*



Indica la chiamata proveniente dal piano o ingresso secondario analogico - *Indicates the call from the floor or the analogue secondary entrance* - Indique l'appel en provenance depuis le palier ou depuis l'entrée secondaire analogique - *Indica la llamada procedente de un piso o de una entrada secundaria analógica* - Indica a chamada proveniente do andar ou entrada secundária analógica - *Zeigt an, daß der Ruf vom Stockwerk oder von einer analogen Nebentürstation kommt*

La ACI Srl Farfisa Intercoms si riserva il diritto di modificare in qualsiasi momento i prodotti qui illustrati.  
ACI Srl Farfisa Intercoms reserves the right to modify the products illustrated at any time.  
La ACI Srl Farfisa Intercoms se réserve le droit de modifier à tous moments les produits illustrés.

Art. ST 4231



Mi 2250

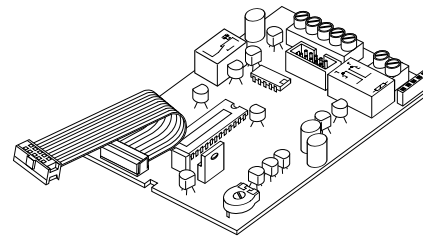

**I** SCHEDA DI DECODIFICA PER CITOFONO

Si applica all'interno del citofono ST720W per decodificare i dati della linea digitale serie FN4000.

**Dati tecnici**  
Alimentazione: 12Vcc ± 1  
Assorbimento: a riposo 20mA  
durante il funzionamento 80mA  
Temperatura di funzionamento: 0° ÷ +40°C  
Massima umidità ammissibile: 90% RH  
Dimensioni: 71x88mm

**Morsetti per collegamento citofonico**

- F1 canale trasmissione fonia
- F2 canale ricezione fonia
- massa
- + ingresso tensione positiva
- DB linea dati
- AE comando scambiatore (contatto a massa alla chiamata e durante la conversazione)
- A1 ingresso chiamata di piano; contatto a massa

**GE** DECODING MODULE FOR INTERCOM

Applied inside the ST 720W intercom to decode the data of the digital line series FN4000.

**Technical features**  
Power supply: 12Vdc ± 1  
Operating current: standby 20mA  
during the operating 80mA  
Operating temperature: 0° ÷ +40°C  
Maximum humidity acceptable: 90% RH  
Dimensions: 71x88mm

**Terminals**

- F1 audio transmission channel
- F2 audio reception channel
- ground
- + positive voltage input
- DB data line
- AE exchanger command (ground contact upon the call and during conversation)
- A1 floor call input; ground contact

**F** MODULE DE DECODAGE POUR COMBINE

On l'applique à l'intérieur du combiné ST720W pour décoder les données de la ligne digitale FN4000.

**Données techniques**  
Alimentation: 12Vcc ± 1  
Absorption: à repos 20mA  
pendant le fonctionnement 80mA  
Température de fonctionnement: 0° ÷ +40°C  
Humidité max. admissible: 90% RH  
Dimensions: 71x88mm

**Bornes**

- F1 canal transmission phonie
- F2 canal réception phonie
- masse
- + entrée tension positive
- DB ligne de données
- AE commande inverseur (contact à la masselors de l'appel et pendant la conversation)
- A1 entrée appel du palier; contact à la masse

**E** MODULOS DE DECODIFICACION PARA TELEFONO

Se instala en el interior de el teléfono ST720W para decodificar los datos de la línea digital de la serie FN4000.

**Datos técnicos**  
Alimentación: 12Vcc ± 1  
Consumo: en reposo 20mA  
durante el funcionamiento 80mA  
Temperatura de funcionamiento: 0° ÷ +40°C  
Humedad máxima tolerada: 90% RH  
Dimensiones: 71x88mm

**Bornes**

- F1 canal transmisión sonido
- F2 canal recepción sonido
- masa
- + entrada tensión positiva
- DB línea datos
- AE Mando conmutador (contacto a masa de la llamada y durante la conversación)
- A1 entrada llamada desde el piso; contacto a masa

**P** MÓDULOS DE DESCODIFICACIÓN PARA TELEFONO DE PORTA

Aplica-se no interior do telefone ST 720W para decifrar os dados da linha digital série FN4000.

**Dados técnicos**  
Alimentação: 12Vcc ± 1  
Absorção: em repouso 20mA  
durante o funcionamento 80mA  
Temperatura de funcionamento: 0° ÷ +40°C  
Umidade máxima admissível: 90% RH  
Dimensões: 71 x 88mm

**Terminais**

- F1 canal de transmissão do som
- F2 canal de recepção do som
- massa
- + entrada tensão positiva
- DB linha de dados
- AE Comando comutador (contacto à massa à chamada e durante a conversação)
- A1 entrada chamada de andar; contacto à massa

**D** DEKODIERMODULE FÜR SPRECHGERÄTE

Dient zur Datendekodierung der digitalen Leitung der Serie FN4000 und wird im Innern der Sprechgeräte ST720W.

**Technische Daten**  
Stromversorgung: 12V GS ± 1  
Aufnahme: bei aufgelegtem Hörer 20mA  
während des Betriebs 80mA  
Betriebstemperatur: 0° ÷ +40°C  
Zulässige Luftfeuchtigkeit: max. 90% RH  
Abmessungen: 71x88mm

**Klemmen**

- F1 Übertragungssprechleitung
- F2 Empfangssprechleitung
- Erde
- + Eingang positive Spannung
- DB Datenleitung
- AE Umschaltinrichtungsbefehl (Massekontakt bei Ruf und während des Sprechverkehrs)
- A1 Eingang Etagenruf; Massekontakt

### I Installazione

- togliere la calotta del citofono
- togliere dalla base del citofono i 5 supporti moduli partendo dal basso
- togliere il ponticello mobile presente all'interno del connettore **JP2** del citofono
- fissare il citofono al muro (impianto citofonico) o alla staffa **WB700** seguendo la procedura indicata nel manuale di istruzioni della staffa **WB7100DG** (impianto videocitofonico)
- fissare all'interno del citofono la scheda **ST4231** (A)
- collegare il cavetto di connessione della scheda al connettore **JP2** del citofono
- effettuare i collegamenti sulla morsetteria della scheda (impianto citofonico) o collegare il cavetto di connessione a corredo della staffa **WB700** (impianto videocitofonico).

### E Instalación

- quitar la tapa del teléfono
- quitar de la base del teléfono los 5 soportes módulos partiendo desde abajo
- quitar el puente móvil que está dentro del conector **JP2** del teléfono
- fijar el teléfono a la pared (instalación de portero automático) o al soporte **WB700**, según el procedimiento ilustrado en el manual de instrucciones del soporte **WB7100DG** (instalación de videoportero)
- fijar la tarjeta **ST4231** (A) dentro del teléfono.
- conectar el cable de conexión de la tarjeta al conector **JP2** del teléfono
- realizar las conexiones en la caja de bornes de la tarjeta (instalación de portero automático) o conectar el cable de conexión del soporte **WB700** (instalación de videoportero).

### GB Installation

- Remove the intercom cover
- Remove the 5 module supports from the intercom base starting from the bottom
- Remove the jumper located inside connector **JP2** of the intercom
- Fix the intercom to the wall (intercom system) or to bracket **WB700** following the procedure illustrated in the instructions manual of bracket **WB7100DG** (video intercom system)
- Fix the board **ST4231** (A) inside the intercom.
- Connect the connection cable of the board to connector **JP2** of the intercom
- Make the connections on the board terminal block (intercom system) or connect the connection cable supplied with bracket **WB700** (video intercom system).

### P Instalação

- retirar a calota do interfone.
- retirar da base do interfone os 5 suportes-módulos partindo de baixo.
- retirar o pontinho móvel presente no interior do conector **JP2** do interfone
- fixar o interfone na parede (instalação interfônica) ou à presilha **WB700**, seguindo as instruções indicadas no manual de instruções da presilha **WB7100DG** (instalação vídeo-interfônica).
- fixar no interior do interfone a ficha **ST4231** (A).
- ligar o cabinho de ligação da ficha ao conector **JP2** do interfone
- efectuar as ligações na caixa de terminais da ficha (instalação interfônica) ou ligar o cabinho de conexão equipado com a presilha **WB700** (instalação vídeo-interfônica).

### F Installation

- enlever le couvercle du combiné
- enlever les 5 supports modules présents sur la base du combiné, en procédant à partir du bas
- enlever le cavalier mobile situé à l'intérieur de la broche **JP2** du combiné
- fixer le combiné au mur (installation interphonique) ou au support **WB700** en procédant comme détaillé dans le mode d'emploi du support **WB7100DG** (installation vidéophonique)
- fixer la carte **ST4231** (A) à l'intérieur du combiné.
- brancher le câble de connexion de la carte à la borne **JP2** du combiné
- Effectuer les connexions sur le bornier de la carte (installation interphonique) ou brancher le câble de connexion fourni avec le support **WB700** (installation vidéophonique).

### D Installation

- Haube des Haustelefons abnehmen.
- Die 5 Modulhalterungen von unten beginnend von der Basis des Haustelefons entfernen.
- Bewegliche Überbrückungsklemme im Innern des Verbinders **JP2** des Sprechgeräts entfernen.
- Haustelefon an der Wand (Sprechanlage) oder auf der Wandhalterung **WB700** befestigen. Befolgen Sie hierbei die Anweisungen in der Bedienungsanleitung der Halterung **WB7100DG** (Videosprechanlage).
- Karte **ST4231** (A) im Innern des Haustelefons befestigen.
- Anschlusskabel der Karte an den Verbinder **JP2** des Haustelefons anschließen.
- Anschlüsse am Klemmbrett der Karte (Sprechanlage) vormehmen oder Anschlusskabel der Halterung **WB700** (Videosprechanlage) anschließen.

### I Programmazione della durata della chiamata di piano e del relativo invio del codice di occupato

- Inserire il ponticello sulla morsetteria **J1** in modo da cortocircuitare i 2 poli
- tenere sganciato il microtelefono; si udrà un tono di invito alla programmazione
- dalla pulsantiera o centralino comporre:
  - 9990** durata della chiamata 25 sec. e nessun codice di occupato inviato
  - 9991** durata della chiamata 5 sec. e nessun codice di occupato inviato
  - 9992** durata della chiamata 25 sec. e codice di occupato inviato
  - 9993** durata della chiamata 5 sec. e codice di occupato inviato
- premere invio; sul microtelefono, si udrà un tono di conferma
- togliere il ponticello **J1**
- riporre il microtelefono.

### GB Programming the duration of the floor call and the sending of the busy code

- Insert the jumper on the **J1** terminal block to short-circuit the 2 poles
- Pick up the handset (programming tone)
- From the push-button panel or the exchanger dial:
  - 9990** 25 sec. duration, no busy code sent
  - 9991** 5 sec. duration, no busy code sent
  - 9992** 25 sec. duration, busy code sent
  - 9993** 5 sec. duration, busy code sent
- Press enter (confirmation tone)
- Remove the **J1** jumper
- Hang up the handset.

### F Programmation de la durée d'appel de palier et du relatif code d'occupé envoyé

- Introduire le pontage mobile sur la borne **J1** afin de court-circuiter les 2 pôles
- décrocher le combiné et attendre le signal invitant à la programmation
- sur la plaque de rue ou sur le standard de conciergerie, composer le:
  - 9990** durée de l'appel 25 sec. et aucune code d'occupé envoyé
  - 9991** durée de l'appel 5 sec. et aucune code d'occupé envoyé
  - 9992** durée de l'appel 25 sec. et code d'occupé envoyé
  - 9993** durée de l'appel 5 sec. et code d'occupé envoyé
- appuyer sur envoi; toujours avec le combiné décroché, on entend le signal de confirmation
- enlever le pontage mobile **J1**
- raccrocher le combiné.

### E Programación de la duración de la llamada desde el piso y del correspondiente envío del código de ocupado

- Introducir el puente en la placa de bornes **J1** de manera que se cree un cortacircuito entre los dos polos.
- Descolgar el auricular; se oirá un tono que indica que puede iniciarse la programación.
- Marcar desde la placa o la centralita:
  - 9990** duración de la llamada 25 seg. y ningún envío del código de ocupado
  - 9991** duración de la llamada 5 seg. y ningún envío del código de ocupado
  - 9992** duración de la llamada 25 seg. y envío del código de ocupado
  - 9993** duración de la llamada 5 seg. y envío del código de ocupado
- Dar la orden de envío; por el auricular se oirá el tono de confirmación.
- Quitar el puente **J1**.
- Colgar el auricular.

### P Programação da duração da chamada do andar e da relativa emissão do código de ocupado

- Colocar o pontinho na caixa de terminais **J1**, possibilitando o curto-circuito dos 2 pólos.
- Manter o micro-telefone fora do gancho; será ouvido um sinal de convite à programação
- Da botoneira ou da central compor:
  - 9990** duração da chamada 25 segundos e nenhum código de ocupado emitido
  - 9991** duração da chamada 5 segundos e nenhum código de ocupado emitido
  - 9992** duração da chamada 25 segundos e código de ocupado emitido
  - 9993** duração da chamada 5 segundos e código de ocupado emitido
- Pressionar ENVIÓ; no micro-telefone será ouvido um sinal de confirmação
- Retirar o pontinho **J1**
- Recolocar o micro-telefone no gancho.

### D Programmierung der Dauer des Rufes auf dem Stockwerk und der entsprechenden Übertragung des Besetzt-Signals

- Überbrückungsklemme auf Klemme **J1** anbringen, um die 2 Pole kurzzuschließen.
- Hörer abnehmen. Ein Signalton fordert zur Programmierung auf.
- Auf der Klingelplatte oder der Zentrale können nun folgende Nummern eingetippt werden:
  - 9990** Rufdauer 25 Sek. keine Übertragung des Besetzt-Signals
  - 9991** Rufdauer 5 Sek. keine Übertragung des Besetzt-Signals
  - 9992** Rufdauer 25 Sek. mit Übertragung des Besetzt-Signals
  - 9993** Rufdauer 5 Sek. mit Übertragung des Besetzt-Signals
- "Eingabe" drücken. Das im Hörer erklingende Signal dient als Bestätigung.
- Überbrückungsklemme **J1** entfernen.
- Hörer wieder auflegen.

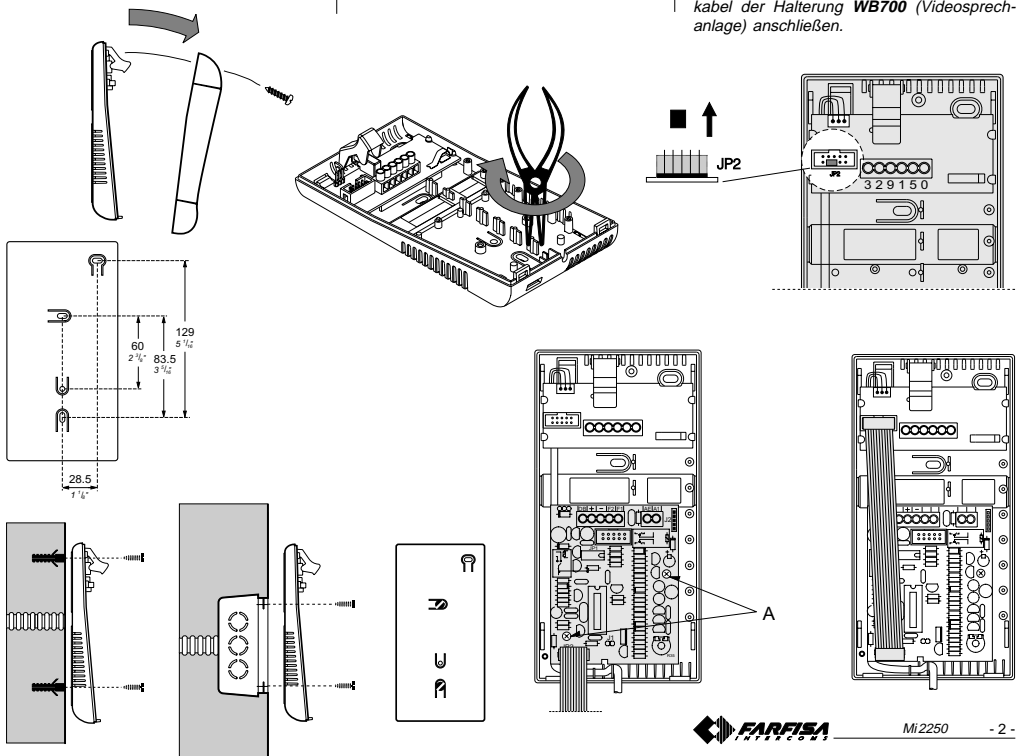

## I Funzionamento

Effettuando la chiamata dal posto esterno principale o dal centralino (se presente) si riceve sul citofono una segnalazione acustica (DIN-DON). Sollevando il microtelefono si comunica con il posto esterno (o centralino) per un tempo di circa 1 minuto. Premendo il pulsante ➡ si aziona la serratura.

Per chiamare il centralino occorre sollevare il microtelefono e:

- se la linea è occupata, effettuare una prenotazione premendo il pulsante ➡; poi riporre il microtelefono. L'utente sarà richiamato.
- se la linea è libera, premere ➡
- se il centralino non è in conversazione e non ha prenotazioni, si udrà un tono di libero e il centralino riceve la chiamata
- se il centralino è in conversazione o ha prenotazioni, si udrà un tono di conferma e l'utente verrà richiamato. Risolvendo il microtelefono entro 10 sec. dalla prenotazione si udrà un tono di dissuasione.

Un tono di dissuasione si avverte anche se nell'impianto non esiste il centralino.

## GB Operation

When the call is made from the main external station or from the exchanger (if present), the intercom receives an acoustic signal (DIN-DON). Pick up the handset to talk with the external station (or the exchanger) for about 1 minute. Press the ➡ button to open the door. To call the exchanger pick up the handset and:

- if the line is busy, make a reservation by pressing the ➡ button and hang up. The user will be called again.
- if the line is free, press the ➡ button
- if the exchanger is not engaged in a conversation and has no reservations, the dialing tone is heard and the call is received by the exchanger
- if the exchanger is engaged in a conversation or has reservations, the confirmation tone is heard and the user will be called again. The dissuasion tone is heard if the handset is picked up in the next 10 seconds.

The dissuasion tone is also heard if the installation has no exchanger.

## F Fonctionnement

En effectuant l'appel depuis le poste externe principal ou depuis le standard de conciergerie (si installé), le poste appelé reçoit un signal acoustique (DING-DONG). En décrochant le combiné, on établit la conversation avec le poste externe (ou le standard) pour une durée d'environ 1 minute. En appuyant sur le bouton-poussoir ➡ on active la gâche.

Pou appeler le standard de conciergerie, il faut décrocher le combiné et:

- si la ligne est occupée, effectuer une réservation en appuyant sur le bouton-poussoir ➡; raccrocher le combiné. L'utilisateur sera rappelé.
- si la ligne est libre, appuyer sur le bouton-poussoir ➡
- si le standard de conciergerie est libre et qu'aucune réservation n'est en cours, on entend le signal de ligne libre et le standard reçoit l'appel.
- si le standard est occupé ou a des réservations en cours, on entend un signal de confirmation et l'utilisateur sera rappelé. Si l'on décroche de nouveau le combiné dans les 10 secondes qui suivent, on entend un signal de dissuasion.

The signal of dissuasion est émis même si l'installation ne prévoit pas le standard de conciergerie.

## E Funcionamiento

Llamando desde la placa de calle principal o desde la centralita (si existe) se recibe en el aparato una señal acústica (DIN-DON). Descolgando el auricular se comunica con el exterior (o con la centralita) aproximadamente durante un minuto. Presionando el pulsador ➡ se acciona la cerradura.

Para llamar a la centralita hay que descolgar el auricular y:

- si la línea está ocupada, incluirse en la lista de espera presionando el pulsador ➡; colgar el auricular. El usuario recibirá una llamada cuando la línea esté disponible ➡
- si la centralita está libre y no hay ningún usuario en lista de espera, se oirá el tono que indica que la línea está libre y la centralita recibirá la llamada.
- si la centralita está ocupada con otra llamada o tiene usuarios en lista de espera, se oirá un tono de confirmación y el usuario recibirá un aviso en cuanto se libere la línea. Si se descuelga el auricular antes de que hayan pasado 10 segundos desde la solicitud de inserción en la lista de espera, se oirá un tono de disuasión.

Este tono de disuasión se puede oír también en las instalaciones en las que no existe una centralita.

## P Funcionamento

Efetuada a chamada de uma botoneira principal ou da central (se houver) recebe-se no telefone um sinal acústico (DIN-DON). Levantando o micro-telefone é possível comunicar-se com a botoneira (ou central) por aproximadamente 1 minuto. Pressionando o botão ➡ aciona-se a fechadura.

Para chamar a central é necessário levantar o micro-telefone e:

- Se a linha estiver ocupada, efectuar uma reserva pressionando o botão ➡; recolocar o micro-telefone no gancho. O usuário será chamado novamente.
- Se a linha estiver desocupada, pressionar o botão ➡
- Se a central não estiver conversando e na falta de reservas, será ouvido um sinal de comunicação e a central recebe a ligação.
- Se a central estiver conversando e existirem reservas, será ouvido um sinal de confirmação e o usuário será chamado novamente. Levantando outra vez o micro-telefone no espaço de 10 segundos a partir da reserva, será ouvido um sinal de desistência.

Um sinal de desistência pode ser observado mesmo que na instalação não haja uma central.

## D Funktionsbeschreibung

Bei einem von der Haupttürstation oder der Zentrale (falls vorhanden) ausgehenden Ruf empfängt das Sprechgerät ein akustisches Signal (DING-DONG). Nach Abnehmen des Hörers kann etwa 1 Minute lang mit der Türstation (oder der Zentrale) gesprochen werden. Durch Drücken der Taste ➡ wird das Türschloß betätigt.

Zum Anrufen der Zentrale Hörer abnehmen und wie folgt vorgehen:

- Bei besetzter Leitung kann der Ruf durch Drücken der Taste ➡ vorgemerkt werden. Anschließend Hörer wieder auflegen. Der Teilnehmer wird zurückgerufen.
- Bei freier Leitung Taste ➡ drücken.
- Wenn die Zentrale nicht spricht und keine Vormerkungen hat, ertönt das Freizeichen und die Zentrale empfängt den Anruf.
- Wenn die Zentrale spricht oder Vormerkungen vorhanden sind, ertönt ein Signal zur Bestätigung und der Teilnehmer wird zurückgerufen. Bei erneutem Abnehmen des Hörers innerhalb von 10 Sek. nach der Vormerkung ertönt ein Warnton.

Derselbe Signalton erklingt auch, wenn in der Anlage keine Zentrale vorhanden ist.

## I Programmazione codice-utente

2 sono i modi possibili per programmare il numero dell'utente:

- tramite invio codice dalla pulsantiera digitale o centralino di portineria.
- tramite invio codice da una pulsantiera digitale collegata direttamente alla scheda.

## Programmazione da pulsantiera digitale o centralino

**Attenzione:** usando la pulsantiera dell'ingresso principale occorre tenere il centralino (se presente) in posizione notte.

- Inserire il ponticello sulla morsetteria J1 in modo da cortocircuitare i 2 poli
- tenere sganciato il microtelefono; si udrà un tono di invito alla programmazione
- comporre dalla tastiera della pulsantiera o centralino il numero dell'interno e premere invio; sul microtelefono si udrà un tono di conferma
- togliere il ponticello J1
- riporre il microtelefono
- chiamare l'utente per verificare l'esattezza del numero.

**Nota.** Nel caso di invio di più codici viene memorizzato l'ultimo numero.

## GB User-code programming

The user number can be programmed in two ways:

- by sending a code from the digital push-button panel or doorkeeper exchanger
- by sending a code from a digital push-button panel directly connected with the module.

## Programming from digital push-button panel or exchanger

**Warning:** when using the push-button panel of the main entrance, the exchanger (if any) must be in night mode.

- Insert the jumper on the J1 terminal block to short-circuit the 2 poles
- Pick up the handset (programming tone)
- Dial the extension number from the push-button panel or the exchanger and press enter (confirmation tone)
- Remove the J1 jumper
- Hang up the handset
- Call the user to check the number.

**Note.** The last number is saved when sending more codes.

## F Programmation du code-utilisateur

On peut procéder de 2 manières différentes pour programmer le numéro de l'utilisateur:

- en adressant le code à la plaque de rue digitale ou au standard de conciergerie.
- en adressant le code depuis une plaque de rue digitale connectée directement au module.

## Programmation depuis la plaque de rue digitale ou depuis standard de conciergerie

**Attention:** il faut commuter le standard de conciergerie (si installé) en position nuit à l'aide de la plaque de rue de l'entrée principale.

- Introduire le pontage mobile sur la borne J1 afin de court-circuiter les 2 pôles
- décrocher le combiné et attendre le signal invitant à la programmation
- composer le numéro de l'interne sur le clavier de la plaque de rue ou du standard de conciergerie et appuyer sur envoi; toujours avec le combiné décroché, on entend le signal de confirmation
- enlever le pontage mobile J1
- raccrocher le combiné
- appeler l'utilisateur pour vérifier que le numéro est correct.

**Note.** Si l'on adresse plusieurs codes, c'est le dernier numéro qui est mémorisé.

## E Programación código-usuario

Hay dos formas de programar el número del usuario:

- enviando el código desde el teclado digital o desde la centralita de conserjería.
- enviando el código desde un teclado digital conectado directamente con el módulo.

## Programación desde la placa digital o desde la centralita

**Atención:** usando la placa de la entrada principal es necesario dejar la centralita (si existe) en posición "noche".

- Introducir el puentecillo en la placa de bornes J1 de manera que se consiga crear un cortocircuito entre los dos polos.
- Dejar descolgado el auricular; en ese momento se oirá un tono que indica que puede iniciarse la programación.
- Marcar el número de la extensión desde el teclado o desde la centralita y dar la orden de envío; por el auricular se podrá oír el tono de confirmación.
- Quitar el puentecillo J1.
- Colgar el auricular.
- Llamar al usuario para verificar que el número es correcto.

**Nota.** En el caso de que se envíen varios códigos será memorizado sólo el último.

## P Programação código-usuário

São 2 as maneiras possíveis para programar o número do usuário:

- através envio do código do quadro de botões digital ou da central da portaria.
- através envio do código de um quadro de botões digital ligado directamente ao módulo.

## Programação da botoneira digital ou da central porteiro

**Atenção:** no caso de ser utilizado a botoneira da entrada principal, é necessário manter a central (se houver) na posição "noite".

- Colocar o pontinho na caixa de terminais J1, possibilitando o curto-circuito dos 2 polos.
- Manter o micro-telefone fora do gancho; será ouvido um sinal de convite à programação.
- Compor o número do apartamento ou do teclado do quadro de botões ou da mesa telefônica, pressionando a tecla ENVIO. Será ouvido no micro-telefone um sinal de confirmação.
- Retirar o pontinho J1.
- Recolocar o micro-telefone no gancho.
- Chamar o usuário para verificar se o número está correto.

**Nota:** No caso de serem enviados diversos códigos, o último número fica memorizado.

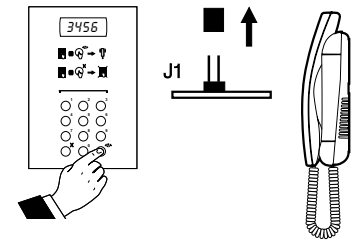
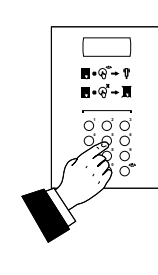
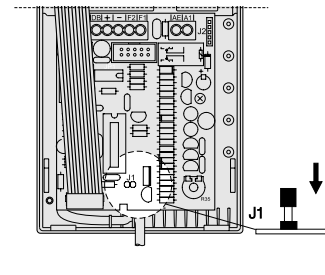

**I Programmazione da pulsantiera digitale collegata direttamente alla scheda tramite cavetto art. SMT130**

- Collegare i morsetti +, - e DB del cavetto art. SMT130 alla morsetti della pulsantiera digitale TD4100
- inserire il connettore piccolo del cavetto sulla morsetti J2 della scheda ST4231
- inserire il ponticello sulla morsetti J1 in modo da cortocircuitare i 2 poli
- tenere sganciato il microtelefono; si udrà un tono di invito alla programmazione
- comporre dalla tastiera della pulsantiera o centralino il numero dell'interno e premere invio; sul microtelefono si udrà un tono di conferma
- togliere il ponticello J1
- riporre il microtelefono
- chiamare l'utente per verificare l'esattezza del numero
- sconnettere il cavetto dalla scheda.

**Nota.** Nel caso di invio di più codici viene memorizzato l'ultimo numero.

**CB Programming from digital push-button panel directly connected with the module with cable art. SMT130**

- Connect the +, - and DB terminals of the cable art. SMT130 with the terminal block of the TD4100 digital push-button panel
- Insert the small connector of the cable into the J2 terminal block of the ST4231 module
- Insert the jumper on the J1 terminal block to short-circuit the 2 poles
- Pick up the handset (programming tone)
- Dial the extension number from the push-button panel or the exchanger and press enter (confirmation tone)
- Remove the J1 jumper
- Hang up the handset
- Call the user to check the number
- Disconnect the cable from the module.

**Note.** The last number is saved when sending more codes.

**F Programmation depuis plaque de rue digitale connectée directement au module à l'aide du câble art. SMT130**

- Connecter les bornes +, - et DB du câble art. SMT130 à la borne de la plaque de rue digitale TD4100
- introduire le petit connecteur du câble sur la borne J2 du module ST4231
- introduire le pontage mobile sur la borne J1 de manière à court-circuiter les 2 pôles
- décrocher le combiné et attendre le signal invitant à la programmation
- composer le numéro de l'interne sur le clavier de la plaque de rue ou du standard de conciergerie et appuyer sur envoi; toujours avec le combiné décroché, on entend le signal de confirmation
- enlever le pontage mobile J1
- raccrocher le combiné
- appeler l'utilisateur pour vérifier que le numéro est correct
- déconnecter le câble du module.

**Note.** Si l'on adresse plusieurs codes, c'est le dernier numéro qui est mémorisé.

**E Programación desde una placa digital conectada directamente al módulo mediante un cable art. SMT130**

- Conectar los bornes +, - y DB del cable art. SMT130 a la placa de bornes da placa digital TD4100.
- Introducir el conector pequeño del cable en la placa de bornes J2 del módulo ST4231.
- Introducir el puente en la placa de bornes J1 de manera que se consiga crear un cortocircuito entre los dos polos.
- Dejar descolgado el auricular; se oirá un tono que indica que puede iniciarse la programación.
- Marcar el número de extensión desde la placa o desde la centralita y dar la orden de envío; por el auricular se podrá oír el tono de confirmación.
- Quitar el puente J1.
- Colgar el auricular.
- Llamar al usuario para verificar que el número es correcto.
- Desconectar el cable del módulo.

**Nota.** En el caso de que se envíen varios códigos será memorizado sólo el último.

**P Programação da botoneira digital ligada directamente ao módulo através do cabo art. SMT 130**

- Ligar os terminais +, - e DB do cabo art. SMT130 à caixa de terminais da botoneira digital TD4100.
- Colocar o conector pequeno do cabo na caixa de terminais J2 do módulo ST4231.
- Colocar o pontinho na caixa de terminais J1, possibilitando o curto-circuito dos 2 polos.
- Manter o micro-telefone fora do gancho; será ouvido um sinal de convite à programação.
- Compor o número do apartamento ou do teclado da botoneira ou da central, pressionando a tecla ENVIO. Será ouvido no micro-telefone um sinal de confirmação.
- Retirar o pontinho J1.
- Recolocar o micro-telefone no gancho.
- Chamar o usuário para verificar se o número está correto.
- Desligar o cabo do módulo.

**Nota:** No caso de serem enviados diversos códigos, o último número fica memorizado.

**D Programmierung auf einer mittels Kabel (Art. SMT130) direkt an das Modul angeschlossenen Digital Klingelplatte**

- Schließen Sie die Klemmen +, - und DB des Kabels (Art. SMT130) an das Klemmbrett der Digital Klingelplatte TD4100 an.
- Stecken Sie den kleinen Verbinder des Kabels auf die Klemme J2 des Moduls ST4231.
- Überbrückungsklemme auf Klemme J1 anbringen, um die 2 Pole kurzzuschließen.
- Hörer abnehmen. Ein Signalton fordert zur Programmierung auf.
- Interne Rufnummer auf der Tastatur der Klingelplatte oder der Zentrale eintippen und "Eingabe" drücken. Das im Hörer erklingende Signal dient als Bestätigung.
- Überbrückungsklemme J1 entfernen.
- Hörer wieder auflegen.
- Teilnehmer anrufen, um die Richtigkeit der Nummer zu überprüfen.
- Kabel vom Modul abnehmen.

**Anmerkung:** Wenn mehrere Codenummern gesendet werden, wird die letzte Nummer gespeichert.

- SCHEMA INSTALLATIVO DI UN IMPIANTO CITOFONICO DIGITALE CON UNA PULSANTIERA ESTERNA E CENTRALINO DI PORTINERIA
- INSTALLATION DIAGRAM OF A DIGITAL INTERCOM SYSTEM WITH PUSH-BUTTON PANEL AND DOORKEEPER EXCHANGER
- SCHEMA DE REALISATION D'UNE INSTALLATION D'INTERPHONIE DIGITALE AVEC UNE PLAQUE DE RUE ET STANDARD DE CONCIERGERIE
- ESQUEMA PARA INSTALAR UN PORTERO AUTOMÁTICO DIGITAL CON UNA PLACA DE CALLE Y UNA CENTRALITA DE CONSERJERIA
- ESQUEMA DE INSTALAÇÃO DE TELEFONES DIGITAIS COM UMA BOTONEIRA E CENTRAL DA PORTARIA
- INSTALLATIONSPLAN EINER DIGITALSPRECHANLAGE MIT EINER TÜRSTATION UND PFÖRTNERZENTRALE

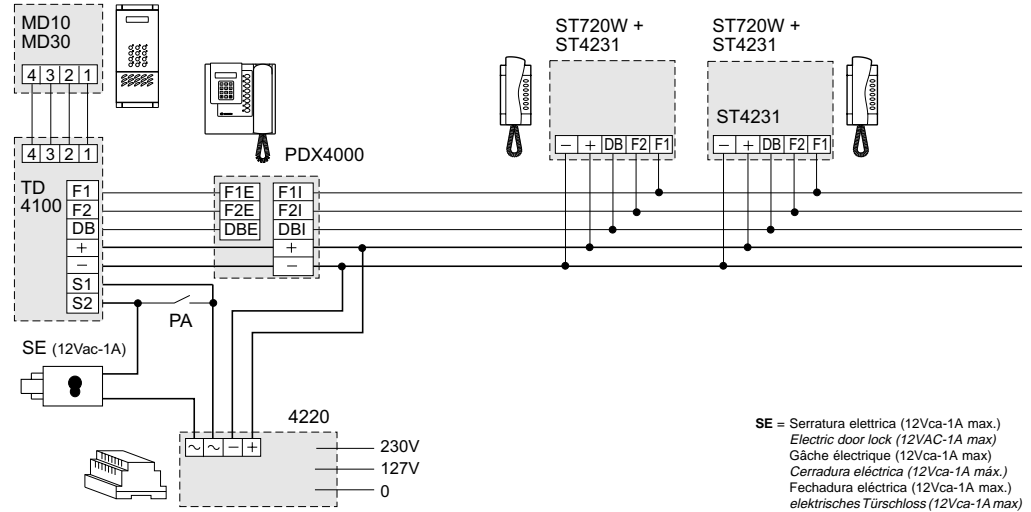

**SE** = Serratura elettrica (12Vca-1A max.)  
Electric door lock (12VAC-1A max.)  
Gâche électrique (12Vca-1A max.)  
Cerradura eléctrica (12Vca-1A max.)  
Fechadura eléctrica (12Vca-1A max.)  
elektrisches Türschloss (12Vca-1A max.)

**PA** = Pulsante apriporta (optional)  
Door release push-button (optional)  
Bouton-poussoir ouvre porte (optional)  
Pulsador abrepuerta (opcional)  
Botão para abrir a porta (optional)  
Türöffertaste (optional)

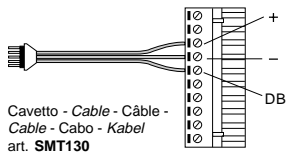

Cavetto - Cable - Câble - Cable - Cabo - Kabel art. SMT130

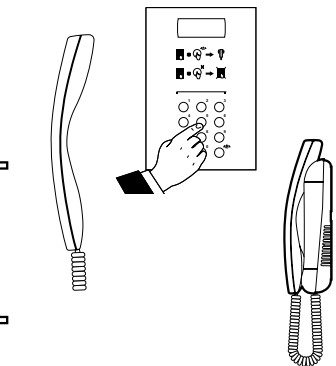
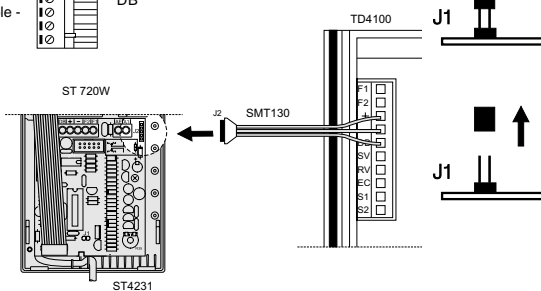

**Sezione dei conduttori / Conductor cross-section / Section des conducteurs / Sección de los conductores / Secção dos condutores / Durchmesser der Leiter**

Distanza Distance Distancia Abstand	Morsetti / Terminals / Bornes / Terminais / Klemmen									
	F1; F2; DB			+; - (*)			~ (*)			
	mm <sup>2</sup> S	mm Ø	AWG	mm <sup>2</sup> S	mm Ø	AWG	mm <sup>2</sup> S	mm Ø	AWG	
m.										
	Ft.									
100	330	0.35	0,7	22	0.75	1	18	1	1,2	17
200	660	0.5	0,8	20	1	1,2	17	2	1,6	14
400	1320	0.75	1	18	2	1,6	14	4	2,3	11
600	1980	1	1,2	17	3	2	-	-	-	-
800	2640	1.5	1,4	15	4	2,3	-	-	-	-