

WB 8111

- I** STAFFA DI FISSAGGIO PER VIDEOCITOFONO KM8111
- GB** WALL BRACKET FOR KM8111 VIDEOINTERCOM
- F** SUPPORT DE FIXATION POUR VIDEOPHONE KM8111
- E** SOPORTE DE FIJACION PARA MONITORE KM8111
- P** SUPORTE DE FIXAÇÃO PARA VIDEO-PORTEIRO KM8111
- D** BEFESTIGUNGSBÜGEL FÜR VIDEOSPRECHGERÄT KM8111

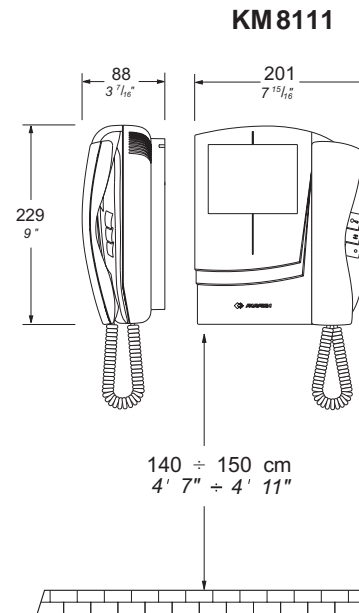
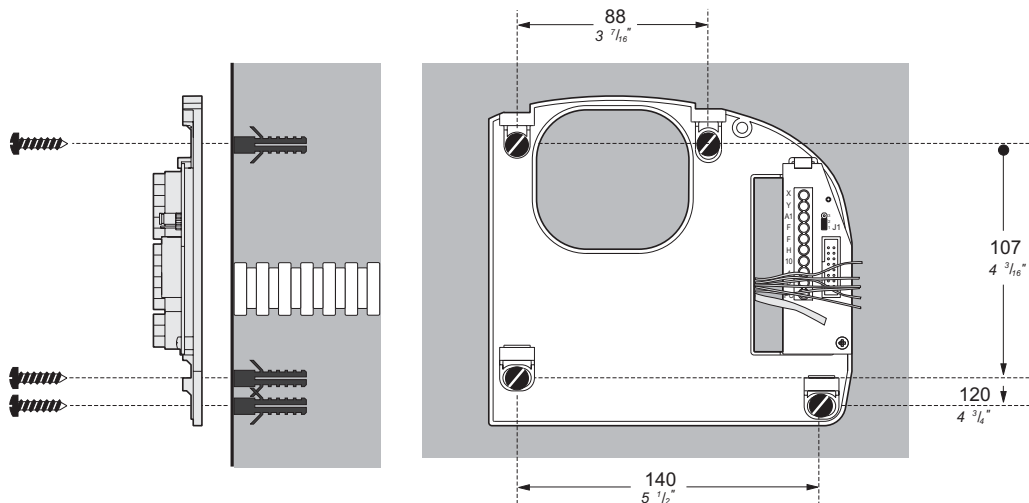

Mi 2289

- **Selezione del segreto fonico o servizio intercomunicante**
- **Selection of audio privacy or intercommunicating service**
- **Sélection du secret phonique ou du service intercommunicant**
- **Selección del secreto fónico o servicio intercomunicante**
- **Seleção do segredo fónico ou do serviço de intercomunicação**
- **Selektion von Sprechgeheimnisses oder Gegensprechfunktion**

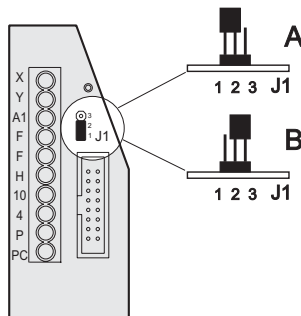

A = Monitore senza segreto fonico
Monitors without private conversation
 Moniteurs sans secret de conversation
 Monitor sin secreto fónico
 Monitor sem segredo fónico
 Monitor ohne Mithörsperre

B = Monitore con segreto fonico
Monitors with private conversation
 Moniteurs avec secret de conversation
 Monitor con secreto fónico
 Monitor com segredo fónico
 Monitor mit Mithörsperre

Morsetti

- X e Y** Ingresso segnale video bilanciato
A1 Ingresso chiamata di piano
F Massa
H Ingresso tensione positiva temporizzata 21Vcc±3V
10 Chiamata, fonica ricezione/trasmisione, apriporta
4 Accensione di controllo
P e PC Pulsante di servizio ● (max 0,3A)

Terminals

- X and Y** Video signal balanced input
A1 Floor call input
F Ground
H Timed input positive voltage 21VDC±3V
10 Call, audio reception-transmission, door releasing
4 Control switch-ON
P and PC Service button ● (max 0.3A)

Bornes

- X et Y** Entrée signal vidéo balancé
A1 Entrée appel de palier
F Masse
H Entrée alimentation positive temporisée 21Vcc±3V
10 Appel, ligne de réception-transmission, ouvreporte
4 Allumage de contrôle
P et PC Bouton-poussoir de service ● (0,3A max)

Terminales

- X e Y** Entrada señal video balanceada
A1 Entrada llamada de piso
F Masa
H Entrada tensión positiva temporizada 21Vcc±3V
10 Llamada, fonía recepción/transmisión, apriporta
4 Autoencendido de control
P y PC Pulsador de servicio ● (máx 0,3A)

Bornes

- X e Y** Ingresso sinal vídeo balanceado
A1 Ingresso chamada de andar
F Massa
H Ingresso alimentação positiva temporizada 21Vcc±3V
10 Chamada, fonica recepção/transmissão, abre-porta
4 Acensão de controle
P e PC Botão de serviço ● (máx 0.3A)

Anschlußklemmen

- X und Y** Ausgeglicherer Videosegnaleingang
A1 Eingang Etagenrufe
F Masse
H Eingang positive Spannung mit Zeitbegrenzung 21Vdc±3V
10 Anruf, Sprechweg Ein-/Ausgang, Türöffnung
4 Kontrolleinschaltung
P und PC Funktionstaste ● (max. 0,3A)

ACI Srl Farfisa Intercoms se reserva el derecho de modificar en cualquier momento los productos ilustrados aquí.
 E' reservada à ACI Srl Farfisa Intercoms o direito de modificar a qualquer momento os produtos aqui ilustrados.
 ACI Srl Farfisa Intercoms behält sich das Recht vor, jederzeit die hier veranschaulichten Produkte zu ändern.

La ACI Srl Farfisa Intercoms si riserva il diritto di modificare in qualsiasi momento i prodotti qui illustrati.
 La ACI Srl Farfisa Intercoms reserves the right to modify the products illustrated at any time.
 La ACI Srl Farfisa Intercoms se réserve le droit de modifier à tous moments les produits illustrés.