

Art. PT562W



Mi 2320

- I** Citofono con decodifica integrata per sistema DUO
- GB** Intercom with integrated coding for DUO system
- F** Combiné doté de décodage intégré pour système DUO
- E** Teléfono de puerta con decodificación integrada para sistema DUO
- P** Telefone de porta com descodificação integrada para sistema DUO
- D** Haustelefon mit integriertem Dekoder für DUO Bussystem

**Dati tecnici**

Alimentazione direttamente dalla linea  
 Assorbimento: - a riposo 5 mA  
 - durante il funzionamento 0,1A  
 Temperatura di funzionamento: 0° ÷ +50°C  
 Massima umidità ammissibile: 90%RH

**Technical characteristics**

Power supply directly from the line  
 Stand-by current: 5 mA  
 Operating current: 0.1A  
 Operating temperature: 0° ÷ +50°C  
 Maximum admissible humidity: 90% RH

**Données techniques**

Alimentation directe depuis la ligne  
 Absorption: à repos 5mA  
 pendant le fonctionnement 0,1A  
 Température de fonctionnement: 0° ÷ +50°C  
 Max. humidité admissible: 90% RH

**Datos técnicos**

Alimentación directa desde la línea  
 Consumo: en reposo 5mA  
 durante el funcionamiento 0,1A  
 Temperatura de funcionamiento: 0° ÷ +50°C  
 Humedad máxima tolerada: 90% RH

**Dados técnicos**

Alimentação directamente da linha  
 Absorção: em repouso 5mA  
 durante o funcionamento 0,1A  
 Temperatura de funcionamento: 0° ÷ +50°C  
 Máxima humidade permitida: 90% RH

**Technische Daten**

Versorgung direkt über die Busleitung  
 Verbrauch: Ruhezustand 5mA  
 Betrieb 0,1A  
 Betriebstemperatur: 0° ÷ +50°C  
 Zulässige Feuchtigkeit: max. 90% RH

Cod. 52703610



Smaltire il dispositivo secondo quanto prescritto dalle norme per la tutela dell'ambiente.  
 Dispose of the device in accordance with environmental regulations.  
 Écouler le dispositif selon tout ce qu'a été prescrit par les règles pour la tutelle du milieu.  
 Eliminar el aparato según cuánto prescrito por las normas por la tutela del entorno.  
 Disponha do dispositivo conforme regulamentos ambientais.  
 Das Gerät muß gemäß den geltenden Umweltregelungen entsorgt werden.

La ACI Srl Farfisa Intercoms si riserva il diritto di modificare in qualsiasi momento i prodotti qui illustrati.  
 La ACI Srl Farfisa Intercoms se réserve le droit de modifier à tous moments les produits illustrés.  
 E' reservada à ACI Srl Farfisa intercoms o direito de modificar a qualquer momento os produtos aqui ilustrados.  
 ACI Srl Farfisa Intercoms reserves the right to modify the products illustrated at any time.  
 ACI Srl Farfisa intercoms se reserva el derecho de modificar en cualquier momento los productos ilustrados aquí  
 Änderungen vorbehalten.

**ACI srl Farfisa Intercoms**

Via E. Vanoni, 3 • 60027 Osimo (AN) • Italy  
 Tel: +39 071 7202038 (r.a.) • Fax: +39 071 7202037  
 e-mail: info@acifarfisa.it • www.acifarfisa.it

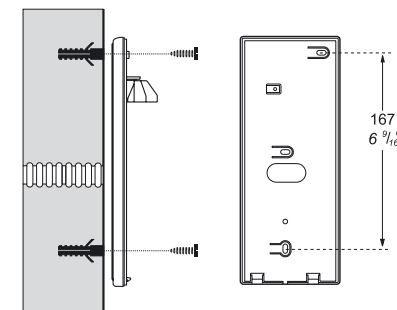
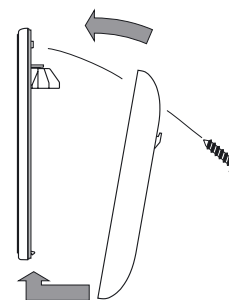

## 1 Programmazione



Il citofono deve essere programmato opportunamente per definirne il modo di funzionamento. Le programmazioni che possono essere eseguite sono:

- **Indirizzo utente** (obbligatoria, dalla fabbrica esce programmato con indirizzo 100).
- **Indirizzo utente per funzione intercomunicante** (obbligatoria, dalla fabbrica esce programmato con indirizzo 000).
- **Codici da assegnare ai pulsanti supplementari** (facoltativa, dalla fabbrica ai pulsanti non è associato alcun codice).

### Procedura per la programmazione

Per entrare o uscire dalla fase di programmazione occorre eseguire le seguenti operazioni:

#### Entrare in programmazione

- Con il microtelefono agganciato tenere premuto il pulsante  per almeno 2 secondi finché non si udrà il tono di programmazione.
- Sollevare il microtelefono mantenendo il pulsante  premuto, si udrà il tono di conferma.
- Lasciare sganciato il microtelefono, rilasciare il pulsante  e proseguire con la programmazione.

#### Uscire dalla programmazione

- Riporre il microtelefono.
- Per proteggere la fase di programmazione, qualunque operazione non consentita o errore commesso durante l'inserimento dei codici causerà l'immediata uscita dalla fase di programmazione.

#### Utilizzo tastiera

- Per immettere gli indirizzi o i codici si devono utilizzare i tasti da 1 a 5 come descritto di seguito e nella successiva tabella.
- Per inserire i numeri dal 1 a 5 utilizzare i rispettivi pulsanti 1-5.
- Per inserire i numeri dal 6 allo 0 utilizzare il tasto  seguito rispettivamente dai pulsanti 1-5.

#### Tabella utilizzo pulsanti

1 = 1		+1 = 6
2 = 2		+2 = 7
3 = 3		+3 = 8
4 = 4		+4 = 9
5 = 5		+5 = 0

Esempio: per introdurre il codice 028 premere in sequenza i tasti:  +5/2/8+3

#### Programmazione indirizzo utente ed indirizzo intercomunicante

Per ricevere una chiamata dal posto esterno al citofono deve essere attribuito un indirizzo che è memorizzato nel circuito di decodifica all'interno del citofono. Per eseguire la programmazione occorre:

- Entrare in modalità programmazione come descritto nei paragrafi precedenti.
- Tenere premuto il pulsante  finché si udrà il tono di attesa programmazione.
- Digitare l'indirizzo utente (valore compreso tra 001 e 200; ricordarsi di digitare sempre tutte e tre le cifre. Dopo l'inserimento della terza cifra, se il valore è corretto, si udrà il tono di conferma).
- Digitare l'indirizzo utente interno per la funzione intercomunicante (valore compreso tra 000 e 005; ricordarsi di digitare sempre tutte e tre le

cifre. Dopo l'inserimento della terza cifra, se il valore è corretto, si udrà il tono di conferma).
- Se si desidera programmare altre funzioni procedere, altrimenti uscire dalla fase di programmazione come descritto nei paragrafi precedenti.

#### Programmazione codici da assegnare ai pulsanti supplementari

Per utilizzare i pulsanti supplementari per chiamata ad altro utente, chiamata intercomunicante all'interno dello stesso appartamento o collegamento con un posto esterno, occorre programmarli secondo quanto descritto di seguito:

- Entrare in modalità programmazione come descritto nei paragrafi precedenti.
- Tenere premuto il pulsante che si desidera programmare (1-5) finché si udrà il tono di attesa programmazione.
- Digitare il codice che s'intende attribuire al pulsante
- Per chiamare un citofono intercomunicante nello stesso appartamento inserire sempre il codice 000. Dopo l'inserimento della terza cifra, se il valore è corretto, si udrà il tono di conferma.

Il valore dei pulsanti 1-5 determinerà automaticamente l'indirizzo del citofono intercomunicante da chiamare in accordo con la tabella riportata di seguito.

Utente intercom. chiamato	Pulsanti da premere				
	1	2	3	4	5
000	001	002	003	004	005
001	000	002	003	004	005
002	000	001	003	004	005
003	000	001	002	004	005
004	000	001	002	003	005
005	000	001	002	003	004

Esempio: premendo il pulsante 3 dal citofono 002 si effettuerà la chiamata all'utente n°003.

- Per chiamare un altro utente inserire il suo indirizzo (valore compreso tra 001 e 200; ricordarsi di digitare sempre tutte e tre le cifre. Dopo l'inserimento della terza cifra, se il valore è corretto, si udrà il tono di conferma).

- Per collegarsi ad un posto esterno inserire il suo indirizzo (valore compreso tra 231 e 240; ricordarsi di digitare sempre tutte e tre le cifre. Dopo l'inserimento della terza cifra, se il valore è corretto, si udrà il tono di conferma).

- Se si desidera programmare altre funzioni procedere, altrimenti uscire dalla fase di programmazione come descritto nei paragrafi precedenti.

## 1 Funzionamento

### Chiamata o collegamento con un posto esterno.

Effettuando una chiamata dal posto esterno, il citofono riceve una segnalazione acustica e si abilita per circa 30 secondi. Sollevando il microtelefono si comunica con il posto esterno per un tempo di circa 90 secondi e premendo il tasto  si aziona la serratura.

Sollevando il microtelefono con impianto a riposo (nessuna conversazione in corso) si udrà il tono di libero. Premendo il pulsante  si entrerà in collegamento fonico con il posto esterno o con l'ultimo posto esterno dal quale si è stati chiamati se sono presenti sull'impianto più ingressi; in questo caso se i pulsanti da 1 a 5 sono stati programmati con gli indirizzi dei posti esterni ci si potrà collegare selettivamente con essi premendo il relativo tasto.

Se sollevando il microtelefono non si ode alcun tono, l'impianto è occupato (è in corso una conversazione con altro utente) e nessuna operazione può essere eseguita fino a che l'impianto non tornerà libero.

### Effettuare o ricevere una chiamata da altro utente.

Con impianto a riposo è possibile effettuare una chiamata ad altro utente. Per eseguire questa operazione bisogna avere preventivamente memorizzato nei tasti da 1 a 5 l'indirizzo degli utenti che si desidera chiamare (massimo 5).

Per effettuare la chiamata occorre sollevare il microtelefono, verificare la presenza del tono di impianto libero e premere il tasto corrispondente all'utente che si desidera chiamare; sul microtelefono si udrà il tono di chiamata, mentre il citofono dell'altro utente suonerà con un timbro diverso da quello di chiamata da posto esterno o da intercomunicante. Se l'utente chiamato risponde entro 30 secondi ha inizio una conversazione che può durare fino a 90 secondi, altrimenti l'impianto ritorna libero.

Una chiamata da posto esterno ad un qualunque utente dell'impianto concluderà forzatamente la conversazione interna in corso.



### Effettuare o ricevere una chiamata intercomunicante.

Con impianto a riposo è possibile effettuare una chiamata intercomunicante ad un altro citofono presente nello stesso appartamento (massimo 6). Per eseguire questa operazione bisogna avere preventivamente programmato i tasti da 1 a 5 con il codice 000 (vedi "programmazione indirizzo utente ed indirizzo intercomunicante"). Per effettuare la chiamata intercomunicante occorre sollevare il microtelefono, verificare la presenza del tono di impianto libero e premere il tasto corrispondente all'interno che si desidera chiamare, sul microtelefono si udrà il tono di chiamata, mentre il citofono dell'interno suonerà con un timbro diverso da quello di chiamata da posto esterno o da intercomunicante. Se l'interno chiamato risponde entro 30 secondi ha inizio una conversazione che può durare fino a 90 secondi, altrimenti l'impianto ritorna libero.

Una chiamata da posto esterno ad un qualunque utente dell'impianto concluderà forzatamente la conversazione interna in corso.

## D BETRIEB

### Anruf oder Verbindung mit einer Türstation

Beim Anruf von der Türstation empfängt der Teilnehmer eine akustische Meldung und das Sprechgerät schaltet sich ca. 30 Sekunden lang ein; wenn die Rufzeit abgelaufen ist und das Sprechgerät sich ausgeschaltet hat, kann der Teilnehmer durch Drücken der Taste  erneut eine Verbindung zur Türstation herstellen. Beim Abheben des Hörers kann der Teilnehmer ca. 90 Sekunden mit der Türstation sprechen; durch Drücken der Taste  wird das Türschloss geöffnet. Wenn der Hörer in Ruhestellung der Anlage abgenommen wird, ist das Anlagenfreizeichen zu hören und bei Drücken der Taste  kann eine Sprechverbindung mit der Türstation hergestellt werden; sind mehrere Türstationen vorhanden, erfolgt die Verbindung mit der Türstation, von welcher der letzte Anruf aus erfolgt ist; in diesem Fall kann bei Programmierung der Tasten 1 bis 5 für die verschiedenen Türstationen die jeweils gewünschte Türstation angewählt werden.

Falls bei Abnehmen des Hörers kein Anlagen-ton zu hören ist, besteht eine Sprechverbindung mit einem anderen Teilnehmer, so dass keine Operation ausgeführt werden kann, solange die Anlage nicht frei ist.

### Einen anderen Teilnehmer anrufen oder von diesem angerufen werden.

Wenn die Anlage sich in Ruhestellung befindet, kann ein anderer Teilnehmer angerufen werden. Hierzu muss in den Tasten 1 bis 5 die Adresse der Teilnehmer gespeichert sein, die man anrufen wünscht (max. 5). Zum Anrufen ist der Hörer abzuhängen und das Freizeichen der Anlage abzuwarten; anschließend Taste des Teilnehmers drücken, der angerufen werden soll; im Hörer ist der Rufton zu hören, während das Sprechgerät des anderen Teilnehmers klingelt, ohne sich einzuschalten; wenn der angerufene Teilnehmer binnen 30 Sekunden antwortet, beginnt das Gespräch, welches bis zu 90 Sekunden dauern kann; andernfalls kehrt die Anlage wieder zum Frei-Zustand zurück. Der Anruf eines beliebigen Teilnehmers von der Türstation aus führt zum vorzeitigen Abbruch des laufenden Gesprächs.

### Einen anderen Teilnehmer mit Gegensprechfunktionen anrufen oder von diesem angerufen werden.

Wenn die Anlage sich in Ruhestellung befindet, kann ein Gegensprecher an ein anderes Sprechgerät (max. 6). Hierzu müssen die Tasten 1 bis 5 zuvor mit dem Code 000 programmiert werden (siehe „Programmierung von Teilnehmeradresse und Gegensprechadresse“).

Zum Anrufen ist der Hörer abzuhängen und das Freizeichen der Anlage abzuwarten; anschließend Taste des internen Teilnehmers drücken, der angerufen werden soll; im Hörer ist der Rufton zu hören, während das Sprechgerät des internen Teilnehmers klingelt, ohne sich einzuschalten, wobei ein anderer Klingelton als bei Anrufen von der Türstation zu hören ist; wenn der angerufene Teilnehmer binnen 30 Sekunden antwortet, beginnt das Gespräch, welches bis zu 90 Sekunden dauern kann; andernfalls kehrt die Anlage wieder zum Frei-Zustand zurück. Der Anruf eines beliebigen Teilnehmers von der Türstation aus führt zum vorzeitigen Abbruch des laufenden Gesprächs.

## Zusatzfunktionen

### Etagenruf

Wenn ein Etagenruf eingeht, wird dieser vom Sprechgerät durch einen Ton angezeigt, der sich von dem der anderen Anrufe unterscheidet. Der Etagenruf dient zur Ankündigung einer Person, die an der Wohnungstür klingelt. Diese Funktion wird stets aktiviert, egal ob das System besetzt oder frei ist.

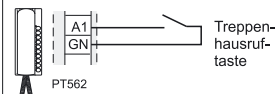

### Rufwiederholung

Bei Anschluss der Geräte entsprechend dem nachstehend gezeigten Schaltplan lässt sich eine Wiederholung des Läutwerks des Sprechgeräts an mehreren Punkten des Hauses herstellen.

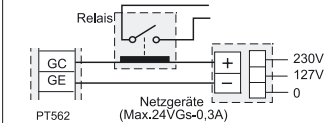

### Taste

Die Kontakte des Taste  des Sprechgeräts sind frei; die Anschlussklemmen sind P und P (24VGS-WS/0,05A max.).

### Lautstärkeeinstellung des Läutwerks

Zur Einstellung der Lautstärke des Sprechgerät-Läutwerks dient der Trimmer R12. - Programmiermodus wie zuvor beschrieben aufrufen. - Taste  mehrmals drücken, um den Rufton zu erzeugen und die Lautstärke zu regulieren.

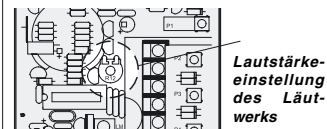

## Tontabelle

Tastenerkennungston. Wird während der Programmierung bei Betätigung der Tasten  und 1-5 aktiviert.



Programmierungston. Wird aktiviert, um den Teilnehmer zur Programmierung aufzufordern



Bestätigungsston. Wird während der Betätigung des Türschlosses seitens des Türstation und während der Programmierung aktiviert, um den positiven Ausgang einer Operation anzuzeigen.



Freizeichen der Anlage. Wird 30 Sekunden lang aktiviert, wenn die Anlage frei ist.



Rufton. Wird nach Anrufen eines anderen Teilnehmers oder eines Gegensprechtteilnehmers aktiviert (30 Sekunden oder bis zur Antwort seitens des Teilnehmers)



Warnton. Wird bei Anruf eines nicht existierenden oder besetzten Geräts aktiviert.



Gesprächsende-Ton. Wird 10 Sekunden nach Ablauf der zur Verfügung stehenden maximalen Gesprächszeit aktiviert.



## Ruftabelle

Anruf von der Türstation



Anruf von einem anderen Teilnehmer (ständige Note)



Anruf von einem Gegensprechergerät (moduliert Note)



Etagenruf



Hinweis. Mit Ausnahme des Freizeichens und des Ruftons dauern alle akustischen Signale und Töne circa 2 Sekunden.

### Tabela dos sons

Som de tecla reconhecida. Ativado para indicar a pressão de uma das teclas ●, 1÷5 durante a programação



Som de programação. Ativado para indicar o aguardo de uma programação



Som de confirmação. Ativado para confirmar o funcionamento da fechadura por parte do posto externo e durante a fase de programação, para indicar o resultado positivo de uma operação



Som de aparelho desocupado. Ativado por 30 segundos se o aparelho estiver desocupado



Som de chamada. Ativado após uma chamada para um outro usuário ou intercomunicante (por 30 segundos ou até a resposta do usuário)



Som de dissuasão. Ativado após uma chamada para um dispositivo inexistente ou inacessível



Som de final de conversação. Ativado por 10 segundos a partir do tempo máximo de conversação



### Tabela das chamadas

Chamada de posto externo



Chamada por outro usuário (nota contínua)



Chamada de intercomunicante (nota modulada)



Chamada de andar



Nota. Todas as sinalizações acústicas e os sons, com exceção do som de aparelho desocupado e de chamada, têm uma duração de aproximadamente 2 segundos.

## PROGRAMMIERUNG

Das Sprechgerät muss programmiert werden, um den Betriebsmodus festzulegen. Folgende Programmierungen sind möglich:

- **Teilnehmeradresse** (obligatorisch, werkseitig wurde Adresse 100 programmiert)
- **Teilnehmeradresse für Gegenseprechfunktion** (obligatorisch, werkseitig wurde Adresse 000 programmiert)
- **den Zusatzasten zuweisbare Code** (fakultativ, werkseitig wurde den Tasten kein Code zugewiesen).

### Programmierungsverfahren

Zum Aufrufen oder Verlassen der Programmierungsphase ist wie folgt vorzugehen:

#### Programmierung aufrufen

- Bei aufgelegtem Hörer Taste ● mindestens 2 Sekunden lang gedrückt halten, bis der Programmierungston zu hören ist.
- Hörer abnehmen und dabei die Taste ● gedrückt halten, bis der Bestätigungston zu hören ist.
- Hörer abgenommen lassen, Taste ● loslassen und Programmierung fortsetzen.

#### Programmierung verlassen

- Hörer auflegen.
- Zum Schutz der Programmierungsphase führen nicht zulässige Operationen oder Fehler bei der Codeeingabe zum sofortigen Abbruch der Programmierung.

#### Verwendung der Tastatur

Zur Eingabe der Adressen oder Codes sind die Tasten 1 bis 5 wie nachfolgend beschrieben zu benutzen.

- Zur Eingabe der Nummern von 1 bis 5 sind die Tasten 1÷5 zu benutzen.
- Zur Eingabe der Nummern von 6 bis 0 ist die Taste ● gefolgt von den Tasten 1÷5 zu benutzen.

#### Tabelle zur Benutzung der Tasten

1 = 1	●+1 = 6
2 = 2	●+2 = 7
3 = 3	●+3 = 8
4 = 4	●+4 = 9
5 = 5	●+5 = 0

Beispiel: Zur Eingabe des Codes 028 sind nacheinander folgende Tasten zu drücken: ●+5/2/●+3

#### Programmierung von Teilnehmeradresse und Gegenseprechadresse

Um einen Ruf von der Türstation auf dem Sprechgerät empfangen zu können, muss eine Adresse zugewiesen sein, die im Decoderkreis des Sprechgeräts gespeichert ist.

- Zur Programmierung ist wie folgt vorzugehen:
  - Programmiermodus wie zuvor beschrieben aufrufen;
  - Taste ● gedrückt halten, bis der Programmierungsaufforderungston zu hören ist;
  - Teilnehmeradresse eingeben (Ziffer zwischen 001 und 200; denken Sie daran, stets alle Ziffern einzugeben); nach der Eingabe der dritten Ziffer ist ein Bestätigungston zu hören, wenn die Eingabe richtig war;
  - Teilnehmeradresse für die Gegenseprechfunktion eingeben (Ziffer zwischen 000 und

005; denken Sie daran, stets alle Ziffern einzugeben); nach der Eingabe der dritten Ziffer ist ein Bestätigungston zu hören, wenn die Eingabe richtig war;

- Falls gewünscht, weitere Funktionen programmieren, andernfalls Programmierungsphase wie zuvor beschrieben verlassen.

#### Programmierung der den Zusatzasten zuweisbaren Codes

Um die Zusatzasten für den Anruf eines anderen Teilnehmers, einen Gegenseprechruf im gleichen Apartment oder zur Verbindung mit der Türstation zu benutzen, sind diese Tasten wie folgt zu programmieren:

- Programmiermodus wie zuvor beschrieben aufrufen;
- die zu programmierende Taste (1÷5) gedrückt halten, bis der Programmierungsaufforderungston zu hören ist;
- Code eingeben, welcher der Taste zugewiesen werden soll;
- Zum Anrufen eines Sprechgeräts mit Gegenseprechfunktion im gleichen Apartment ist der Code 000 einzugeben. Nach der Eingabe der dritten Ziffer ist ein Bestätigungston zu hören, wenn die Eingabe richtig war. Die Ziffern der Taste 1÷5 legen automatisch die Adresse des Sprechgeräts mit Gegenseprechfunktion fest, welches entsprechend der nachstehenden Tabelle angerufen wird.

Anrufender Gegensprechteilnehmer	Folgende Tasten drücken:				
	1	2	3	4	5
000	001	002	003	004	005
001	000	002	003	004	005
002	000	001	003	004	005
003	000	001	002	004	005
004	000	001	002	003	005
005	000	001	002	003	004

Beispiel: bei Drücken der Taste 3 vom Sprechgerät 002 wird der Teilnehmer 003 angerufen.

- Zum Anrufen eines anderen Teilnehmers ist dessen Adresse einzugeben (Ziffer zwischen 001 und 200; denken Sie daran, stets alle Ziffern einzugeben); nach der Eingabe der dritten Ziffer ist ein Bestätigungston zu hören, wenn die Eingabe richtig war;

- Zur Verbindung mit der Türstation ist deren Adresse einzugeben (Ziffer zwischen 231 und 240; denken Sie daran, stets alle Ziffern einzugeben); nach der Eingabe der dritten Ziffer ist ein Bestätigungston zu hören, wenn die Eingabe richtig war;

- Falls gewünscht, weitere Funktionen programmieren, andernfalls Programmierungsphase wie zuvor beschrieben verlassen.

## Funzioni aggiuntive

### Chiamata di piano

Quando arriva una chiamata di piano, sul citofono siudrà un suono differente da quello che annuncia le altre chiamate. La chiamata di piano serve ad avvisare che qualcuno sta suonando alla porta della propria abitazione. Questa funzione è attiva sia a sistema libero che occupato.

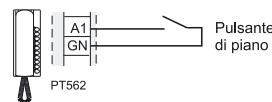

### Ripetizione di chiamata

Collegando gli apparati secondo lo schema riportato di seguito è possibile ripetere la suoneria del citofono in altri punti della casa.

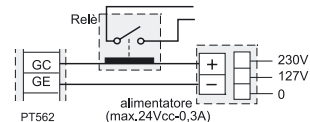

### Pulsante ●●

Il pulsante ●● del citofono ha i contatti liberi ed i morsetti di collegamento sono P e P (24Vca/cc/0,05A max.).

### Regolazione volume soneria

Se occorre variare il volume della soneria del citofono agire sul trimmer R12.

- Entrare in modalità programmazione come descritto nei paragrafi precedenti.
- Premere più volte il pulsante ● per generare il tono di chiamata e regolare il volume.

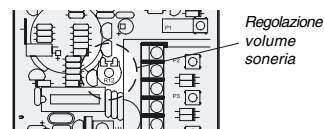

### Tabella dei toni

Tono di tasto riconosciuto. Ativado per indicare la pressione di uno dei tasti ●, 1÷5 durante la programmazione



Tono di programmazione. Ativado per indicare l'attesa di una programmazione



Tono di conferma. Ativado per confermare l'attuazione della serratura da parte del posto esterno e durante la fase di programmazione per indicare l'esito positivo di un'operazione



Tono di impianto libero. Ativado per 30 secondi se l'impianto è libero



Tono di chiamata. Ativado a seguito di una chiamata verso altro utente o intercomunicante (per 30 secondi o fino alla risposta dell'utente)



Tono di dissuasione. Ativado a seguito di una chiamata verso un dispositivo inesistente o indisponibile



Tono di fine conversazione. Ativado a 10 secondi dal termine del tempo massimo di conversazione



### Tabella delle chiamate

Chiamata da posto esterno



Chiamata da altro utente (nota continua)



Chiamata da intercomunicante (nota modulata)



Chiamata di piano



Nota. Tutte le segnalazioni acustiche ed i toni, ad eccezione del tono di impianto libero e di chiamata, hanno una durata di circa 2 secondi.

## Programming

Intercom must be programmed properly to define its operating mode. Function that can be programmed are:

- **User address** (mandatory; default value is 100).
- **User address for intercommunicating functions** (mandatory; default value 000).
- **Code for supplementary push-buttons** (not mandatory; any value by default).

### Programming procedure

To enter or exit from the programming phase it is necessary to do the following steps:

#### Enter the programming phase

- With the handset hunged up press the button ● until you get the programming tone.
- Pick up the handset still keeping pressed the button ● until you get the confirming tone.
- Keep the handset out of the hook, release the button ● and proceed with the programming.

#### Exit the programming phase

- Hang up the handset.
- To protect the programming phase, any operation not allowed or wrong will cause the immediate exit from the programming phase.

#### Keypad meaning

To enter addresses or codes you must use the buttons 1÷5 as described in the following table. - To enter numbers from 1 to 5 uses buttons 1÷5. - To enter numbers from 6 to 0 uses the shift button ● followed by the buttons 1÷5.

#### Intercom buttons cross-reference

1 = 1	●+1 = 6
2 = 2	●+2 = 7
3 = 3	●+3 = 8
4 = 4	●+4 = 9
5 = 5	●+5 = 0

Example: to enter the code 028 it is necessary to press in sequence: ●+5/2/●+3

#### Programming of user's and intercommunicating address

In order to receive a call from the door station the intercom must be programmed with an address witch is stored in a non-volatile memory. To program the intercom it is necessary to:

- Enter the programming phase.
- Press the button ● until a programming tone will be heard.
- Enter the user's address (the value must be between 001 and 200; do not forget to enter always all the three figures. After entering the third figure, if the value is correct, a confirming tone will be heard).
- Enter the internal user address for the intercommunicating function (the value must be between 000 and 005; do not forget to enter always all the three figures. After entering the third figure, if the value is correct, a confirming tone will be heard).
- If you desire to go on with the programming phases proceed, otherwise exit the programming phase, as described in the previous paragraphs.

## Programming the codes to assign to the supplementary push buttons

To use the supplementary buttons to call another user, to make an intercommunicating call inside the same apartment, or to make a connection with an external door station it is necessary to program them according to the following instructions:

- Enter the programming phase as described in the previous paragraphs.
  - Press the buttons you want to program (1÷5) until you hear the programming tone.
  - Enter the code you will associate to the button
  - To call a intercom in the same apartment and intercommunicating enter always the code 000 (after entering the third figure, if the value is correct, a confirming tone will be heard).
- The value of the button 1÷5 will set automatically the address of the intercom to call according to the following table.

Intercom-communicating user	Button to press				
	1	2	3	4	5
000	001	002	003	004	005
001	000	002	003	004	005
002	000	001	003	004	005
003	000	001	002	004	005
004	000	001	002	003	005
005	000	001	002	003	004

For example if you press the button 3 from the intercom whose intercommunicating address is 002 you will call the intercommunicating user 003.

- To call another user enter its address (value between 001 and 200; do not forget to enter always all the three figures. After entering the third figure, if the value is correct, a confirming tone will be heard).
- To be connected with an external door unit enter its address (value between 231 and 240; do not forget to enter always all the three figures. After entering the third figure, if the value is correct, a confirming tone will be heard).
- If you desire to go on with the programming phases proceed, otherwise exit the programming phase, as described in the previous paragraphs.

## Operating mode

### Call or connection with an external door station.

When a call is originated from an external station you get an acoustic signal on the intercom and it powers ON for about 30 seconds. Picking up the handset you install a connection with the door station for about 90 seconds, and pressing the button you will open the door. When you pick-up the handset with the system without any conversation in progress, you will get a tone of free system, pressing the button you will be connected with the external door station or the last calling external station if more than one door stations are present on the system: in this case, if the buttons 1÷5 on the intercom have been programmed with the address of the external stations, it would be possible to connect selectivity with them by pressing the related buttons.

If picking up the handset you did not get any tone, the system is busy, and no other operations are allowed until the system become free.

### Make or receive a call from another user

When the system is in stand by mode it would be possible call another user. To execute this operation it is necessary to have properly programmed the buttons 1÷5 with the address of the user you want to call (max 5).

To make the call it is necessary to pick up the handset, verify the presence of the tone of system ready and press the button corresponding to the user you want to call; a calling tone is heard whilst the intercom of the called user will ring with a different sound with respect to that of the external or intercommunicating call. If the called user lifts the handset within 30 seconds a connection will be set for about 90 seconds, otherwise the system returns in stand by mode. Any call from the external door station will interrupt the internal call.

### Make or receive an intercommunicating call.

When the system is in stand by mode it would be possible call another device installed in the same apartment (max 6). To execute this operation it is necessary to have properly programmed the buttons 1÷5 with the code 000 (refer to "programming of user's and intercommunicating address").

To make the call it is necessary to pick up the handset, verify the presence of the system ready tone and press the button corresponding to the device you want to call. On the handset of the called user a ring is heard with a different sound with respect to that of the external or intercommunicating call. If the called device answers within 30 seconds a connection will be set for about 90 seconds, otherwise the system returns in stand by mode.

Any call from the external door station will interrupt the intercommunicating call.

## Supplementary Functions

### Floor call

A floor call will generate a different sound on the intercom. Floor call will only advise you that someone is calling from the door of your apartment. This function is enabled either with the system free or with the system busy.

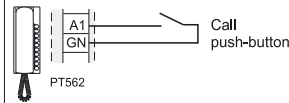

### Call repeater

If you connect the devices according to the diagram reported below it would be possible to repeat the calling sound of the intercom in other rooms of your apartment.

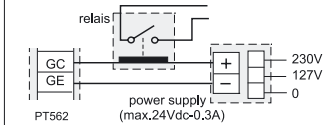

### Button

Button is a free voltage button and contacts are P and P on the terminal board (max 24Vdc/0,05A).

### Ringling tone adjustment

If it's required to adjust the volume of the ringing tone it is possible to operate on the trimmer R12.

- Enter the programming mode as described in the previous paragraphs
- Press the button to generate the sound and adjust the volume turning the trimmer R12.

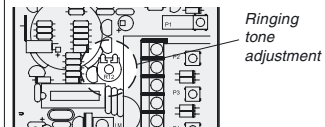

- Digitar o endereço do usuário interno para a função intercomunicante (valor compreendido entre 000 e 005; lembrando-se de digitar, sempre, todos os três algarismos. Após a inserção do terceiro algarismo, será ouvido o sinal de confirmação).
- Caso se deseje programar outras funções, proceder, do contrário, sair da fase de programação como descrito nos parágrafos anteriores.

### Programação dos códigos a serem atribuídos aos botões suplementares

Para utilizar os botões suplementares para chamar um outro usuário, chamada intercomunicante dentro do mesmo apartamento ou ligação com um posto externo, é necessário programá-los de acordo com a descrição a seguir:

- Entrar na modalidade programação como descrito nos parágrafos anteriores.
- Manter pressionado o botão que se deseja programar (1÷5) até que seja ouvido o sinal de aguardo de programação.
- Digitar o código que se pretende atribuir ao botão
- Para chamar um telefone no mesmo apartamento e intercomunicante, inserir, sempre, o código 000. Após a inserção do terceiro algarismo, se o valor estiver correto, será ouvido o sinal de confirmação.
- O valor dos botões 1÷5 determinará, automaticamente, o endereço do telefone a ser chamado de acordo com a tabela ilustrada a seguir.

Usuário intercom. que chama	Botão a ser pressionado				
	1	2	3	4	5
000	001	002	003	004	005
001	000	002	003	004	005
002	000	001	003	004	005
003	000	001	002	004	005
004	000	001	002	003	005
005	000	001	002	003	004

Exemplo: ao pressionar o botão 3 do telefone 002 será efetuada a chamada ao usuário n° 003.

- Para chamar um outro usuário, inserir o seu endereço (valor compreendido entre 001 e 200; lembrando-se de digitar, sempre, todos os três algarismos. Após a inserção do terceiro algarismo, se o valor estiver correto, será ouvido o sinal de confirmação).

- Para a ligação com um posto externo, inserir o seu endereço (valor compreendido entre 231 e 240; lembrando-se de digitar, sempre, todos os três algarismos. Após a inserção do terceiro algarismo, se o valor estiver correto, será ouvido o sinal de confirmação).

- Caso se deseje programar outras funções, proceder, do contrário, sair da fase de programação como descrito nos parágrafos anteriores.

## Funcionamento

### Chamada ou ligação com um posto externo.

Ao se efetuar uma chamada do posto externo, recebe-se um sinal acústico; o telefone se activa por aproximadamente 30 segundos.

Ao levantar o micro-telefone, é possível comunicar-se com o posto externo por aproximadamente 90 segundos; pressionando a tecla aciona-se a fechadura.

Ao levantar o micro-telefone com instalação em repouso, nenhuma conversação em andamento, será ouvido o sinal de aparelho livre; pressionando a tecla entra-se em ligação fônica com o posto externo ou o último posto externo do qual foram efetuadas as chamadas se existir no aparelho mais de um posto externo; neste caso, se os botões de 1 a 5 tiverem sido programados com os endereços dos locais externos, poderá ser efetuada uma ligação seletiva com os mesmos por intermédio da pressão da relativa tecla.

Se ao levantar o micro-telefone não se ouvir nenhum sinal, o aparelho está ocupado, está em andamento uma conversação com outro usuário e nenhuma operação pode ser efetuada até que o aparelho não esteja desocupado.

### Efetuar ou receber uma chamada de outro usuário.

Com o aparelho em repouso, é possível efetuar uma chamada para outro usuário. Para efetuar esta operação, é necessário ter memorizado, antes, nas teclas de 1 a 5, o endereço dos usuários aos quais se deseja chamar (máx. 5). Para efetuar a chamada, é necessário levantar o micro-telefone, verificar a presença do sinal de desocupado e pressionar a tecla correspondente ao usuário que se deseja chamar; no micro-telefone será ouvido o sinal de chamada, enquanto o telefone do outro usuário tocará com um sinal diferente daquele de chamada de posto externo ou intercomunicante. Se o usuário chamado não responder no prazo de 30 segundos, inicia-se uma conversação que poderá durar até 90 segundos, caso contrário, o aparelho ficará novamente desocupado.

Uma chamada efetuada de posto externo a qualquer usuário do aparelho, concluirá, obrigatoriamente, a conversação interna em andamento.

### Efetuar ou receber uma chamada intercomunicante.

Com o aparelho em repouso, não é possível efetuar uma chamada intercomunicante para um outro telefone presente no mesmo apartamento (máximo 6). Para efetuar esta operação, é necessário ter programado previamente as teclas de 1 a 5 com o código 000 (veja "Programação endereço do usuário e endereço intercomunicante").

Para efetuar a chamada intercomunicante, é necessário levantar o micro-telefone, verificar a presença do sinal de aparelho desocupado e pressionar a tecla correspondente ao apartamento que se deseja chamar; no micro-telefone será ouvido o sinal de chamada, enquanto o telefone do apartamento tocará com um sinal diferente daquele de chamada de posto externo ou intercomunicante. Se o apartamento responder no prazo de 30 segundos, inicia-se uma conversação que poderá durar até 90 segundos, caso contrário, o aparelho ficará novamente desocupado. Uma chamada

efetuada de posto externo a qualquer usuário do aparelho, concluirá, obrigatoriamente, a conversação interna em andamento.

## Funções adicionais

### Chamada de andar

Quando se recebe uma chamada de andar, se ouvirá no telefone um sinal diferente daquele que anuncia as outras chamadas. A chamada de andar serve para avisar que alguém está batendo à porta do próprio apartamento. Esta função encontra-se ativa seja com o sistema desocupado seja ocupado.

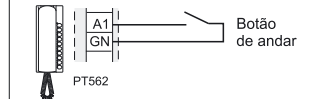

### Repetição de chamada

Ao ligar os aparelhos de acordo com o esquema ilustrado a seguir, é possível repetir o som do telefone em outros pontos da casa.

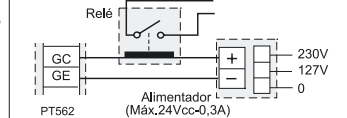

### Botão

O botão do telefone possui os contatos livres e os terminais são P e P (24Vca-cc/0,05A máx.).

### Regulagem volume som

Se for necessário alterar o volume do telefone, agir sobre o trimmer R12. - Entrar na modalidade programação como descrito nos parágrafos anteriores. - Pressionar várias vezes o botão para gerar o som de chamada e regular o volume.

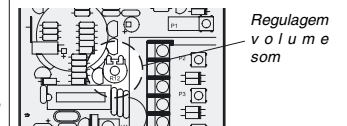

## Funciones adicionales

### Llamada de piso

Cuando llega una llamada de piso, en el teléfono se oye un tono distinto al que anuncia las otras llamadas. La llamada de piso sirve para avisar que alguien está tocando a la puerta de la casa de uno. Esta función está activa con el sistema libre u ocupado.

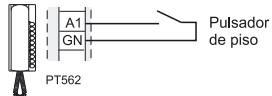

### Repetición de llamada

Conectando los aparatos según el siguiente diagrama se puede repetir el sonido del teléfono en otros puntos de la casa.

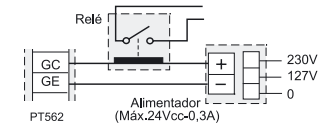

### Pulsador

El pulsador del teléfono tiene las conexiones libres y los bornes de conexión son P y P (24Vca-cc/0,05A max.).

### Regulación volumen de sonido

Si hay que modificar el volumen del sonido del teléfono operar en el trimmer R12.

-Entrar en el modo de programación como se ha descrito en los párrafos anteriores.

-Presionar varias veces el pulsador para generar el tono de llamada y regular el volumen.

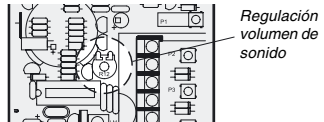

## Tabla de tonos

Tono de tecla reconocida. Se activa para indicar la presión de una de los pulsadores 1-5 durante la programación



Tono de programación. Se activa para indicar la espera de una programación



Tono de confirmación. Se activa para confirmar la activación de la cerradura por parte de la placa de calle y, durante la etapa de programación, para indicar el éxito de una operación



Tono de instalación libre. Se activa por 30 segundos cuando la instalación está libre



Tono de llamada. Se activa a raíz de una llamada a otro usuario o intercomunicante (por 30 segundos o hasta que el usuario contesta)



Tono de disuasión. Se activa a raíz de una llamada a un dispositivo inexistente o no disponible



Tono de fin de conversación. Se activa a los 10 segundos antes que finalice el tiempo máximo de conversación



## Tabla de llamadas

Llamada de placa de calle



Llamada de otro usuario (nota continua)



Llamada de intercomunicante (nota modulada)



Llamada de piso



Nota. Todas las señales acústicas y los tonos, excepto el tono de instalación libre y el de llamada, tienen una duración de unos 2 segundos aprox.

## Programação

O telefone deve ser programado oportunamente para que se possa definir o seu modo de funcionamento. As programações possíveis de serem efetuadas são:

- Endereço usuário (obrigatória, de fábrica, sai programado com endereço 100).
- Endereço usuário para função intercomunicante (obrigatória, de fábrica, sai programado com endereço 000).
- Códigos para destinar aos botões suplementares (facultativa, de fábrica, nenhum código é associado aos botões).

### Procedimento para a programação

Para entrar ou sair da fase de programação, é necessário efetuar as seguintes operações:

#### Entrar na programação

-Com o micro-telefone enganchado, pressionar botão por 2 segundos até que seja ouvido o sinal de programação.

-Levantar o micro-telefone, mantendo o botão pressionado; será ouvido o sinal de confirmação.

-Deixar o microtelefone fora do gancho, soltar o botão e prosseguir com a programação.

#### Sair da programação

-Recolocar o micro-telefone.

Para proteger a fase de programação, qualquer operação não permitida ou erro cometido durante a inserção dos códigos causará a imediata saída da fase de programação.

#### Utilização do teclado

Para registrar os endereços ou os códigos, devem ser utilizadas as teclas de 1 a 5 conforme a descrição a seguir e na tabela sucessiva.

-Para inserir os números de 1 a 5 utilizar os respectivos botões 1÷5.

-Para inserir os números de 6 a 0 utilizar a tecla seguida, respectivamente, dos botões 1÷5.

### Tabela para utilização dos botões

1 = 1	●+1 = 6
2 = 2	●+2 = 7
3 = 3	●+3 = 8
4 = 4	●+4 = 9
5 = 5	●+5 = 0

Exemplo: para introduzir o código 028, pressionar as teclas em sequência: ●+5/2/●+3

### Programação endereço do usuário e endereço intercomunicante

Para receber uma chamada do posto externo para o telefone, deve-se atribuir um endereço o qual estará memorizado no circuito de decodificação dentro do telefone. Para efetuar a programação, é necessário:

- Entrar na modalidade programação como descrito nos parágrafos anteriores.
- Manter o botão pressionado até ser ouvido o sinal de aguardo de programação.
- Digitar o endereço do usuário (valor compreendido entre 001 e 200; lembrando-se de digitar, sempre, todos os três algarismos. Após a inserção do terceiro algarismo, se o valor estiver correto, será ouvido o sinal de confirmação).

## Tone table

Tone of recognized pressure of a button. It is activated to indicate the pressure of one of the buttons 1-5 during the programming phase.



Programming tone. It is activated to indicate the system is waiting to be programmed.



Acknowledge tone. It is activated to confirm the correct operation of the door lock release and during the programming phase to indicate a valid operation.



Tone of system ready. Activated for 30 seconds if the system is free



Calling tone. It is activated during a call to another user or during an intercommunicating call (active for 30 seconds or until the called user answers).



Dissuasion tone. It is activated when a nonexistent device is called or when a device is not available.



End conversation tone. It is activated 10 seconds before the conversation time ends.



## Calling table

External call



Call from another user (continuous tone)



Intercommunicating call (modulated note)



Floor Call



Note. All the acoustic signalling, with the exception, of the system ready and calling tone last after about 2 seconds.

## Programmations

Le combiné doit être programmé de manière à en définir le mode de fonctionnement. On peut effectuer les programmations suivantes:

- Adresse utilisateur (obligatoire, d'usine programmée avec adresse 100).
- Adresse utilisateur pour fonction intercomunicante (obligatoire, d'usine programmée avec adresse 000).
- Codes à affecter aux boutons-poussoirs supplémentaires (facultative, aucun code n'est affecté d'usine aux boutons-poussoirs).

### Procédure de programmation

Pour entrer ou quitter la phase de programmation, effectuer les opérations suivantes:

#### Entrer en programmation

-Avec le combiné raccroché, garder enfoncé le bouton-poussoir pendant au moins 2 secondes, jusqu'à entendre la tonalité de programmation.

-Décrocher le combiné en gardant le bouton-poussoir enfoncé, on entend la tonalité de confirmation.

-Laisser le combiné décroché, relâcher le bouton-poussoir et continuer avec la programmation.

#### Quitter la programmation

-Raccrocher le combiné.

Pour protéger la phase de programmation envers toutes opérations niées ou erreurs commises pendant la saisie des codes, une fonction prévoit que la phase de programmation est immédiatement interrompue dans ces cas.

#### Utiliser le clavier

Pour saisir les adresses ou les codes, il faut utiliser les boutons-poussoirs de 1 à 5, tel que détaillé dans le tableau suivant.

-Pour saisir les numéros de 1 à 5, utiliser les correspondants boutons-poussoirs 1÷5.

-Pour saisir les numéros de 6 à 0, utiliser le bouton-poussoir respectivement suivi des boutons-poussoirs 1÷5.

### Tableau d'utilisation des boutons-poussoirs

1 = 1	●+1 = 6
2 = 2	●+2 = 7
3 = 3	●+3 = 8
4 = 4	●+4 = 9
5 = 5	●+5 = 0

Exemple: pour saisir le code 028, appuyer en séquence sur les boutons-poussoirs: ●+5/2/●+3

### Programmer l'adresse utilisateur et l'adresse intercomunicante

Pour recevoir un appel depuis le poste de rue sur le combiné, il faut affecter une adresse qui est mémorisée dans le circuit de décodage présent dans le combiné.

Pour procéder à la programmation, il faut:

- Entrer en mode de programmation tel que détaillé dans les paragraphes précédents.

- Garder enfoncé le bouton-poussoir jusqu'à entendre la tonalité de programmation.

- Saisir l'adresse utilisateur (valeur comprise entre 001 et 200; se rappeler de toujours composer les trois chiffres. Après la saisie du troisième chiffre, si la valeur est correcte, on entend la tonalité de confirmation).

-Saisir l'adresse utilisateur interne pour la fonction intercomunicante (valeur comprise entre 000 et 005; se rappeler de toujours composer les trois chiffres. Après la saisie du troisième chiffre, si la valeur est correcte, on entend la tonalité de confirmation).

-S'il faut programmer d'autres fonctions, continuer la programmation, sinon quitter la phase de programmation tel que détaillé dans les paragraphes précédents.

### Programmer les codes à affecter aux boutons-poussoirs supplémentaires

Pour utiliser les boutons-poussoirs supplémentaires pour appeler un autre utilisateur, pour effectuer un appel intercomunicant à l'intérieur du même appartement ou branchement à un poste de rue, il faut les programmer comme suit:

-Entrer en mode de programmation tel que détaillé dans les paragraphes précédents.

-Garder enfoncé le bouton-poussoir que l'on veut programmer (1÷5) jusqu'à entendre la tonalité de programmation.

-Saisir le code que l'on veut affecter au bouton-poussoir.

-Pour appeler dans le même appartement un combiné intercomunicant, il faut toujours saisir le code 000. Après la saisie du troisième chiffre, si la valeur est correcte, on entend la tonalité de confirmation.

La valeur des boutons-poussoirs 1÷5 déterminera automatiquement l'adresse du combiné intercomunicant à appeler conformément au tableau détaillé plus bas.

Utilisateur intercomm. appelant	Boutons-poussoirs à appuyer				
	1	2	3	4	5
000	001	002	003	004	005
001	000	002	003	004	005
002	000	001	003	004	005
003	000	001	002	004	005
004	000	001	002	003	005
005	000	001	002	003	004

Exemple: en appuyant sur le bouton-poussoir 3 sur le combiné 002 on appelle l'utilisateur n°003.

-Pour appeler un autre utilisateur, saisir son adresse (valeur comprise entre 001 et 200; se rappeler de toujours composer les trois chiffres. Après la saisie du troisième chiffre, si la valeur est correcte, on entend la tonalité de confirmation).

-Pour se connecter à un poste de rue, saisir son adresse (valeur comprise entre 231 et 240; se rappeler de toujours composer les trois chiffres. Après la saisie du troisième chiffre, si la valeur est correcte, on entend la tonalité de confirmation).

-S'il faut programmer d'autres fonctions, continuer la programmation, sinon quitter la phase de programmation tel que détaillé dans les paragraphes précédents.

## F Fonctionnement

### Appel ou branchement à un poste de rue.

Lorsque l'on reçoit un appel du poste de rue, on entend un signal acoustique et le combiné s'active pendant environ 30 secondes. En décrochant le combiné, on engage la conversation avec le poste de rue pendant environ 90 secondes et en appuyant sur le bouton-poussoir ●●●, on active la gâche. En décrochant le combiné avec l'installation au repos, aucune conversation n'est en cours, on entend la tonalité d'installation libre, en appuyant sur le bouton-poussoir ● on établit la connexion phonique avec le poste de rue ou avec le dernier poste de rue depuis lequel on a reçu l'appel si l'installation prévoit plusieurs postes de rue ; dans ce cas, si les boutons-poussoirs de 1 à 5 ont été programmés avec les adresses des postes de rue, il suffira d'appuyer sur le bouton-poussoir correspondant pour établir avec ceux-ci une connexion sélective.

Si en décrochant le combiné on n'entend aucune tonalité, cela signifie que l'installation est occupée et qu'une conversation est en cours avec un autre utilisateur; aucune opération ne peut être effectuée tant que l'installation ne se rétablit pas en mode libre.

### Appeler ou recevoir un appel d'un autre utilisateur.

Avec l'installation au repos, on peut appeler un autre utilisateur. Pour ce faire, il faut préalablement avoir mémorisé sous les boutons-poussoirs de 1 à 5 l'adresse des utilisateurs que l'on désire appeler (5 au maximum). Pour rappeler, décrocher le combiné, vérifier la présence de la tonalité libre et appuyer sur le bouton-poussoir correspondant à l'utilisateur que l'on désire appeler; on entend la tonalité d'appel, tandis que le combiné de l'autre utilisateur sonnera avec une sonnerie différente de celle prévue pour l'appel depuis le poste de rue ou intercommunicant; si l'utilisateur appelé répond dans les 30 secondes suivantes à compter de l'appel, la conversation s'engage et dure jusqu'à 90 secondes, sinon l'installation se rétablit en situation de repos. En cas d'appel en provenance du poste de rue, destiné à n'importe quel utilisateur de l'installation, celui-ci coupe forcément la conversation interne en cours.

### Appeler ou recevoir un appel intercommunicant.

Avec l'installation au repos, on peut effectuer un appel intercommunicant à un autre combiné installé dans le même appartement (6 au maximum). Pour effectuer cette opération, il faut avoir préalablement programmé les boutons-poussoirs de 1 à 5 sous le code 000 (voir "Programmer l'adresse utilisateur et l'adresse intercommunicante"). Pour effectuer un appel intercommunicant, décrocher le combiné, vérifier la présence de la tonalité libre et appuyer sur le bouton-poussoir correspondant à l'interne que l'on désire appeler; on entend la tonalité d'appel, tandis que le combiné de l'autre interne sonnera avec une sonnerie différente de celle prévue pour l'appel depuis le poste de rue ou intercommunicant; si l'interne appelé répond dans les 30 secondes suivantes à compter de l'appel, la conversation s'engage et dure jusqu'à 90 secondes, sinon l'installation se rétablit en situation de repos. En cas d'appel en provenance du poste de rue, destiné à n'importe quel utilisateur de

l'installation, celui-ci coupe forcément la conversation interne en cours.

## Fonctions supplémentaires

### Appel de palier

En cas d'appel de palier, le combiné émet un son différent de celui qui annonce les autres types d'appel. L'appel de palier signale que quelqu'un sonne à la porte. Cette fonction est activée soit avec le système libre, soit avec le système occupé.

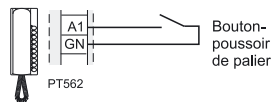

### Répéter l'appel

En branchant les appareils tel qu'indiqué dans le schéma suivant, on peut répercuter la sonnerie du combiné dans d'autres pièces de l'habitation.

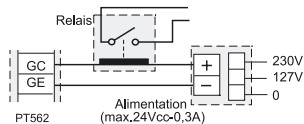

### Bouton-poussoir ●●

Les contacts du bouton-poussoir ●● du combiné sont libres et les bornes de branchement sont P et P (24Vca-cc/0,05A max.).

### Réglage du volume de la sonnerie

Si le réglage du volume de la sonnerie est nécessaire, agir sur le trimmer R12. - Entrer en mode de programmation tel que détaillé dans les paragraphes précédents. - Appuyer plusieurs fois sur le bouton-poussoir ●● pour générer la tonalité d'appel et régler le volume.

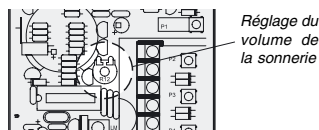

## Tableau des tonalités

Tonalité de bouton-poussoir reconnu. Activée pour indiquer la pression de l'un des boutons-poussoirs ● 1:5 pendant la programmation



Tonalité de programmation. Activée pour indiquer l'attente d'une programmation



Tonalité de confirmation. Activée pour confirmer l'activation de la gâche de la part du poste de rue et pendant la phase de programmation pour indiquer le résultat positif d'une opération



Tonalité d'installation libre. Activée pendant 30 secondes si l'installation est libre



Tonalité d'appel. Activée suite à un appel destiné à un autre utilisateur ou du type intercommunicant (pendant 30 secondes ou jusqu'à la réponse de la personne appelée)



Tonalité de dissuasion. Activée suite à un appel destiné à un dispositif inexistant ou qui n'est pas disponible



Tonalité de fin de conversation. Activée 10 secondes avant la fin du délai maximum accordé pour la conversation



## Tableau des appels

Appel depuis le poste de rue



Appel de la part d'un autre utilisateur (note continue)



Appel depuis un intercommunicant (note modulée)



Appel de palier



Note. Tous les signaux acoustiques et les tonalités, sauf la tonalité d'installation libre et d'appel, durent environ 2 secondes.

## E Programación

Se debe programar oportunamente el teléfono para definir su modo de funcionamiento. Las programaciones que se pueden realizar son: - Dirección usuario (obligatoria, de la fábrica sale programado con dirección 100).

- Dirección usuario para función intercomunicante (obligatoria, de la fábrica sale programado con dirección 000).

- Códigos a asignar a los pulsadores suplementarios (discrecional, en la fábrica a los pulsadores no se les ha asociado ningún código).

### Procedimiento para la programación

Para entrar o salir de la programación, hay que realizar las siguientes operaciones:

### Entrar en la programación

- Con el auricular colgado mantener el pulsador ●●● presionado por al menos 2 segundos hasta que se oiga el tono de programación. - Levantar el auricular manteniendo presionado el pulsador ●●●, se oye el tono de confirmación. - Descolgar el auricular, alfojar el pulsador ●●● y seguir con la programación.

### Salir de la programación

- Colgar el auricular. Para proteger la etapa de programación, cualquier operación no permitida o error cometido durante la introducción de los códigos llevará a la inmediata salida de la programación.

### Uso del teclado

Para introducir las direcciones o los códigos se usan los pulsadores desde 1 a 5, como se describe a continuación en la tabla siguiente. - Para introducir los números de 1 a 5 presionar los correspondientes pulsadores 1:5. - Para introducir los números de 6 a 0 presionar el pulsador ● y los correspondientes pulsadores 1:5.

### Tabla para el uso de los pulsadores

1 = 1	●+1 = 6
2 = 2	●+2 = 7
3 = 3	●+3 = 8
4 = 4	●+4 = 9
5 = 5	●+5 = 0

Ejemplo: para introducir el código 028, presionar la secuencia de pulsadores: ●+5/2/●+3

### Programar la dirección de usuario y dirección intercomunicante

Para recibir una llamada desde la placa de calle al teléfono, se deberá asignarle una de las direcciones que están memorizadas en el circuito de descodificación del teléfono. Para realizar la programación, hay que:

- Entrar en el modo de programación como indicado en los párrafos anteriores. - Mantener el pulsador ● presionado hasta que se oye el tono de espera de programación. - Marcar la dirección del usuario (valor entre 001 y 200; marcar siempre las tres cifras. Una vez introducida la tercera cifra, cuando el valor es correcto se oye el tono de confirmación). - Marcar la dirección del usuario interno para la función intercomunicante (valor entre 000 y 005; marcar siempre las tres cifras. Una vez

introducida la tercera cifra, cuando el valor es correcto se oye el tono de confirmación). - Cuando se quiere programar otras funciones se puede continuar, en caso contrario se sale de la etapa de programación como indicado en los párrafos anteriores.

### Programar los códigos a asignar a los pulsadores suplementarios

Para usar los pulsadores suplementarios para la llamada a otro usuario, llamada intercomunicante al interior del mismo apartamento o para la conexión a una placa de calle, hay que programar como se indica a continuación:

- Entrar en el modo de programación como indicado en los párrafos anteriores. - Mantener presionado el pulsador que se desea programar (1:5) hasta oír el tono de espera de programación.

- Marcar el código que se quiere asignar al pulsador. - Para llamar un teléfono intercomunicante en el mismo apartamento, introducir siempre el código 000. Una vez introducida la tercera cifra, cuando el valor es correcto se oye el tono de confirmación. El valor de los pulsadores 1:5 determinará automáticamente la dirección del teléfono intercomunicante que se quiere llamar, según la tabla que aparece a continuación.

Llamada usuario intercom.	Pulsadores que hay que presionar				
	1	2	3	4	5
000	001	002	003	004	005
001	000	002	003	004	005
002	000	001	003	004	005
003	000	001	002	004	005
004	000	001	002	003	005
005	000	001	002	003	004

Ejemplo: presionando el pulsador 3 del teléfono 002 se realizará la llamada al usuario n° 003.

- Para llamar a otro usuario, introducir la dirección del mismo (valor entre 001 y 200; marcar siempre las tres cifras. Una vez introducida la tercera cifra, cuando el valor es correcto se oye el tono de confirmación).

- Para conectarse a una placa de calle, introducir la dirección de la misma (valor entre 231 y 240; marcar siempre las tres cifras. Una vez introducida la tercera cifra, cuando el valor es correcto se oye el tono de confirmación).

- Cuando se quiere programar otras funciones se puede continuar, en caso contrario se sale de la etapa de programación como indicado en los párrafos anteriores.

## E Funcionamiento

### Llamada o conexión a una placa de calle

Cuando se realiza una llamada desde la placa de calle, se recibe una señal acústica y el teléfono se activa por unos 30 segundos. Levantando el auricular se realiza la comunicación con la placa de calle por unos 90 segundos aproximadamente, y presionando el pulsador ●●● se acciona la cerradura. Cuando se levanta el auricular con la instalación en reposo, es decir, sin conversaciones en curso, se oye el tono de instalación libre; presionando el pulsador ● se entra en conexión fónica con la placa de calle, o la última placa de calle que nos ha llamado cuando en la instalación hay más de una placa de calle; en este caso, cuando los pulsadores desde 1 a 5 han sido programadas con las direcciones de las placas de calle será posible conectarse selectivamente con una u otra presionando el pulsador correspondiente. Cuando al levantar el auricular no se oye ningún tono, la instalación está ocupada, es decir, está en curso una conversación con otro usuario; por tanto no es posible realizar ninguna operación hasta que la instalación vuelva al estado de libre.

### Realizar o recibir una llamada de otro usuario

Con la instalación en reposo es posible llamar a otro usuario. Para realizar esta operación hay que tener previamente memorizada en los pulsadores de 1 a 5 las direcciones de los usuarios que se desea llamar (máximo 5). Para realizar la llamada, hay que levantar el auricular, verificar el tono de instalación libre y presionar el pulsador correspondiente al usuario que se quiere llamar. En el auricular se oirá el tono de llamada y el teléfono del otro usuario sonará con un tono distinto al de la llamada desde la placa de calle o desde intercomunicante. Cuando el usuario llamado contesta dentro de 30 segundos, puede iniciarse una conversación que durará hasta 90 segundos; en caso contrario la instalación vuelve al estado de libre. Una llamada desde la placa de calle a cualquier usuario de la instalación interrumpirá forzosamente la conversación interna en curso.

### Realizar o recibir una llamada intercomunicante

Con la instalación en reposo es posible realizar una llamada intercomunicante a otro teléfono que hay en el mismo apartamento (máx.6). Para realizar esta operación hay que programar previamente las teclas de 1 a 5 con el código 000 (véase "Programar la dirección de usuario y dirección intercomunicante"). Para realizar la llamada intercomunicante, hay que levantar el auricular, verificar el tono de instalación libre y presionar el pulsador correspondiente al teléfono que se quiere llamar. En el auricular se oirá el tono de llamada, el otro teléfono sonará con un tono distinto al de la llamada desde la placa de calle o desde intercomunicante. Cuando el teléfono llamado contesta dentro de 30 segundos, puede iniciarse una conversación que durará hasta 90 segundos; en caso contrario la instalación vuelve al estado de libre. Una llamada desde la placa de calle a cualquier usuario de la instalación interrumpirá forzosamente la conversación interna en curso.