

Art.2223

Mi 2326

**Morsetti**

- ~ Ingresso alimentazione alternata (13Vca-0,3A)
- LI / LI Ingresso linea
- LO/LO Uscita linea amplificata

**Terminali**

- ~ AC voltage input (13Vac-0.3A)
- LI / LI Line input
- LO/LO Amplified line output

**Bornes**

- ~ Entrée alimentation alternatif (13Vca-0,3A)
- LI / LI Entrée de ligne
- LO/LO Sortie de ligne amplifiée

**Terminales**

- ~ Entrada alimentación alterna (13Vca-0,3A)
- LI / LI Entrada línea
- LO/LO Salida línea amplificada

**Bornes**

- ~ Entrada alimentação alternada (13Vca-0,3A)
- LI / LI Entrada de linha
- LO/LO Saída de linha amplificada

**Anschlussklemmen**

- ~ Stromversorgung (13Vac 0,3A)
- LI / LI Eingang Busleitung
- LO/LO Ausgang verstärkte Busltg.

- I** AMPLIFICATORE VIDEO PER SISTEMA DUO
- GB** VIDEO AMPLIFIER FOR DUO SYSTEM
- F** AMPLIFICATEUR VIDÉO POUR SYSTÈME DUO
- E** AMPLIFICADOR DE VÍDEO POR SISTEMA DUO
- P** AMPLIFICADOR VIDEO PARA SISTEMA DUO
- D** VIDEOVERSTÄRKER FÜR DUO BUSSYSTEM

**J1** Ponticello per selezione impedenza di chiusura linea  
Pontet pour sélection impédance de fermeture ligne  
Ponte para seleção impedância de fechar linha

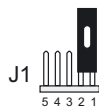

**1-2** chiusura **47Ω**  
termination **47Ω**  
fermeture **47Ω**  
cierre **47Ω**  
fecho **47Ω**  
Abschluss **47Ω**



**2-3** linea aperta (*di serie*)  
open line (default)  
ligne ouverte (*de série*)  
línea abierta (*de serie*)  
linha aberta (*de série*)  
offene Ltg. (*ab Werk*)



**3-4** chiusura **70Ω**  
termination **70Ω**  
fermeture **70Ω**  
cierre **70Ω**  
fecho **70Ω**  
Abschluss **70Ω**

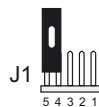

**4-5** chiusura **100Ω**  
termination **100Ω**  
fermeture **100Ω**  
cierre **100Ω**  
fecho **100Ω**  
Abschluss **100Ω**



Smaltire il dispositivo secondo quanto prescritto dalle norme per la tutela dell'ambiente.  
Dispose of the device in accordance with environmental regulations.  
Écouler le dispositif selon tout ce qu'a été prescrit par les règles pour la tutelle du milieu.  
Eliminar el aparato según cuánto prescrito por las normas por la tutela del entorno.  
Disponha do dispositivo conforme regulamentos ambientais.  
Das Gerät muß gemäß den geltenden Umweltregelungen entsorgt werden.



La ACI Srl Farfisa Intercoms si riserva il diritto di modificare in qualsiasi momento i prodotti qui illustrati.

ACI Srl Farfisa Intercoms reserves the right to modify the products illustrated at any time.

La ACI Srl Farfisa Intercoms se réserve le droit de modifier à tous moments les produits illustrés.

ACI Srl Farfisa Intercoms se reserva el derecho de modificar en cualquier momento los productos ilustrados aquí

E' reservada à ACI Srl Farfisa Intercoms o direito de modificar a qualquer momento os produtos aqui ilustrados.

ACI Srl Farfisa Intercoms behält sich das Recht vor, jederzeit die hier beschriebene Produkte zu ändern.

ACI srl Farfisa Intercoms • Via E. Vanoni, 3 • 60027 Osimo (AN) • Italy  
Tel: +39 071 7202038 (r.a.) • Fax: +39 071 7202037 • e-mail: info@acifarfisa.it • www.acifarfisa.it

Cod. 52703670

Collegamento dell'amplificatore video per aumentare la lunghezza della colonna montante  
Connection of the video amplifier to increase the length of the riser  
Branchement de l'amplificateur vidéo pour augmenter la longueur de la colonne montante  
Conexión del amplificador de vídeo para aumentar la longitud de la columna montante  
Ligação do amplificador de vídeo para aumentar o comprimento do conjunto de condutores  
Anschluss des Videoverstärkers zur Verlängerung der Steigbusleitung

posti interni successivi / next internal stations / postes internes successifs / aparatos internos siguientes / postos internos sucesivos / weitere Haustelefone

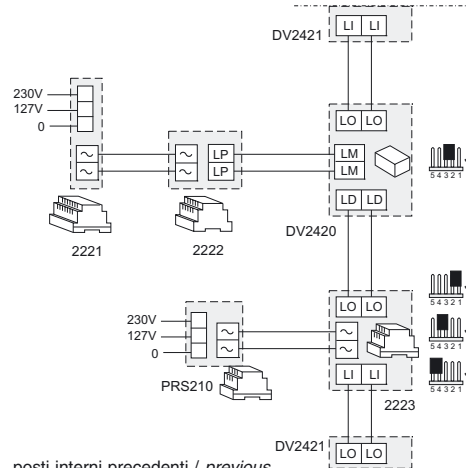

- J1 = 2-3** linea aperta / open line  
ligne ouverte / línea abierta  
linha aberta / offene Ltg.
- J1 = 1-2** chiusura / termination **47Ω**  
3-4 fermeture / cierre **70Ω**  
4-5 fecho / Abschluss **100Ω**

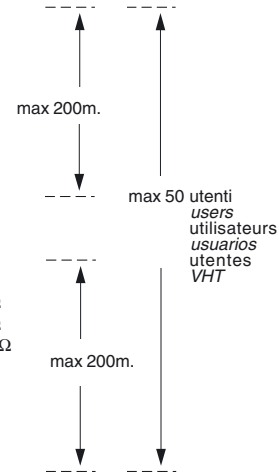

posti interni precedenti / previous  
internal stations / postes internes précédents / aparatos internos anteriores / postos internos precedentes / vorherige Haustelefone

Collegamento dell'amplificatore video per aumentare la distanza verso il posto esterno  
Connection of the video amplifier to increase the distance toward the external door station  
Branchement de l'amplificateur vidéo pour augmenter la distance vers le poste de rue  
Conexión del amplificador de vídeo para aumentar la distancia a la placa de calle  
Ligação do amplificador de vídeo para aumentar a distância em direção ao posto externo  
Anschluss des Videoverstärkers zur Verlängerung der Entfernung zur Türstation

posti interni / internal stations / postes internes / aparatos internos / postos internos / Haustelefone

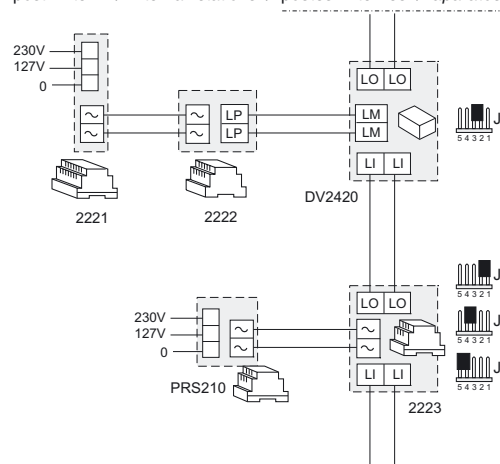

- J1 = 2-3** linea aperta / open line  
ligne ouverte / línea abierta  
linha aberta / offene Ltg.
- J1 = 1-2** chiusura / termination **47Ω**  
3-4 fermeture / cierre **70Ω**  
4-5 fecho / Abschluss **100Ω**

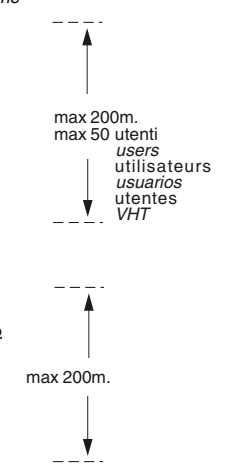

posto esterno video / video door station / poste de rue vidéo / placa de calle vídeo / posto externo vídeo / Videotürstation