

**Art. KM8262W
KM8262CW**

Mi 2334/1

- I** Videocitofoni con decodifica integrata per sistema DUO
- GB** Videointercoms with integrated coding for DUO system
- F** Vidéophones doté de décodage intégré pour système DUO
- E** Monitores con decodificación integrada para sistema DUO
- P** Vídeo-porteiros com descodificação integrada para sistema DUO
- D** Videohaustelefon mit integriertem Dekoder für DUO Bussystem

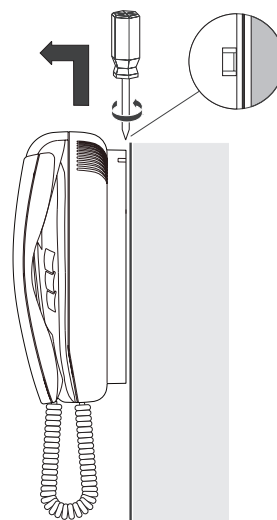
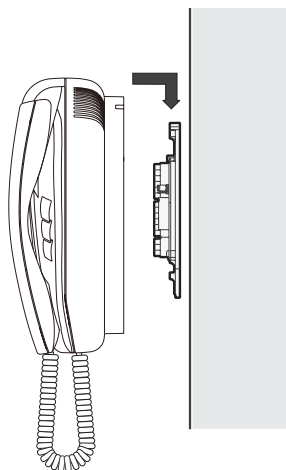
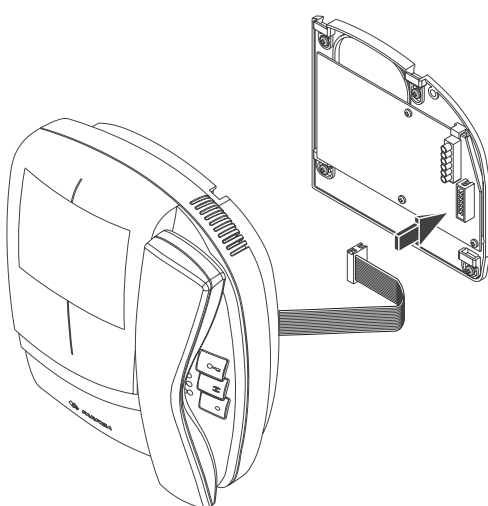

Dati tecnici

Alimentazione direttamente dalla linea
 Assorbimento: - a riposo: 6mA
 - durante il funzionamento: 0,6A (KM8262W)
 0,4A (KM8262CW)
 Schermo KM8262W: 4" FLAT CRT b/n
 KM8262CW: 4" LCD a colori
 Tempo di accensione: 1 ÷ 4 sec.
 Temperatura di funzionamento: 0° ÷ +50°C
 Massima umidità ammissibile: 90%RH

Datos técnicos

Alimentación directa desde la línea
 Consumo: - en reposo: 6mA
 - durante el funcionamiento: 0,6A (KM8262W)
 0,4A (KM8262CW)
 Pantalla KM8262W: 4" FLAT CRT b/n
 KM8262CW: 4" LCD a color
 Tiempo de encendido: 1 ÷ 4 seg.
 Temperatura de funcionamiento: 0° ÷ +50°C
 Humedad máxima tolerada: 90% RH

Technical characteristics

Power supply directly from the line
 Stand-by current: 6mA
 Operating current: 0.6A (KM8262W)
 0.4A (KM8262CW)
 Screen KM8262W: 4" b/w FLAT CRT
 KM8262CW: 4" colour LCD
 Power-on time: 1 ÷ 4 sec.
 Operating temperature: 0° ÷ +50°C
 Maximum admissible humidity: 90% RH

Dados técnicos

Alimentação directamente da linha
 Absorção: - em repouso: 6mA
 - durante o funcionamento: 0,6A (KM8262W)
 0,4A (KM8262CW)
 Écran KM8262W: 4" FLAT CRT p/b
 KM8262CW: 4" LCD a cores
 Tempo de encendimento: 1 ÷ 4 seg.
 Temperatura de funcionamento: 0° ÷ +50°C
 Máxima humidade permitida: 90% RH

Données techniques

Alimentation directe depuis la ligne
 Absorption: - à repos: 6mA
 - pendant le fonctionnement: 0,6A (KM8262W)
 0,4A (KM8262CW)
 Écran KM8262W: 4" CRT plat n/b
 KM8262CW: 4" LCD aux couleurs
 Pré-allumage: 1 ÷ 4 sec.
 Température de fonctionnement: 0° ÷ +50°C
 Max. humidité admissible: 90% RH

Technische Daten

Versorgung direkt über die Busleitung
 Verbrauch: - Ruhezustand 6mA
 - Betrieb: 0.6A (KM8262W)
 0.4A (KM8262CW)
 Bildschirm KM8262W: 11cm Flachröhre s/w
 KM8262CW: 11cm LCD Farbe
 Einschaltzeit: 1 bis 4 Sek.
 Betriebstemperatur: 0° ÷ +50°C
 Zulässige Feuchtigkeit: max. 90% RH



1 Pulsanti

🔑 Pulsante per apertura serratura

👁️ **Pulsante per accensioni di controllo del videocitofono.** A questo pulsante possono essere associati fino a 4 indirizzi di posti esterni sui quali eseguire in sequenza le accensioni di controllo. Alla prima pressione del tasto il videocitofono si collega con l'ultimo posto esterno dal quale è stata effettuata l'ultima chiamata, alle pressioni successive il videocitofono si collega in sequenza con i posti esterni i cui indirizzi sono stati precedentemente memorizzati. Se nell'impianto è presente un solo posto esterno, non è necessario memorizzare il suo indirizzo in quanto esso verrà acquisito automaticamente alla prima chiamata. Se nell'impianto sono presenti più di 4 posti esterni, è necessario scegliere i 4 posti esterni che si desidera controllare con il pulsante "👁️"; naturalmente le chiamate si ricevono da tutti i posti esterni (anche più di 4) che sono presenti nell'impianto e che sono abilitati alla chiamata secondo la schematica di installazione.

● **Pulsante per chiamate interne o intercomunicanti.** A questo pulsante può essere associato l'indirizzo di un altro utente del palazzo per eseguire chiamate interne tra due utenti o il codice 000 per eseguire chiamate intercomunicanti con eventuali altri videocitofoni o citofoni (massimo altri 2) presenti nell'appartamento.

1 Programmazione

Il videocitofono deve essere programmato opportunamente per definirne il modo di funzionamento. I modi possibili di programmazione sono 3:

- **automatico** (consente di programmare velocemente solo il codice utente agendo dal posto esterno);

- **semplificato** (consente di programmare velocemente solo il codice utente agendo sul videocitofono);

- **manuale** (consente di programmare tutte le funzioni del videocitofono)

Le programmazioni che possono essere eseguite sono:

1^a) **indirizzo utente** (programmazione obbligatoria: dalla fabbrica il videocitofono esce con indirizzo 100);

2^a) **indirizzo interno** (programmazione facoltativa: dalla fabbrica il videocitofono esce con indirizzo 000);

3^a) **indirizzo del 1° posto esterno da assegnare al pulsante "👁️"; (*)**

4^a) **indirizzo del 2° posto esterno da assegnare al pulsante "👁️"; (*)**

5^a) **indirizzo del 3° posto esterno da assegnare al pulsante "👁️"; (*)**

6^a) **indirizzo del 4° posto esterno da assegnare al pulsante "👁️"; (*)**

7^a) **codice da assegnare al pulsante "●"** per effettuare eventuali chiamate intercomunicanti o per future applicazioni (*)

(*) programmazioni facoltative: dalla fabbrica ai pulsanti non è associato alcun codice).

Utilizzo tastiera

Per immettere gli indirizzi o codici utilizzare i pulsanti "🔑" e "●".

🔑: La pressione di questo pulsante serve per **entrare in modalità programmazione** (se premuto per 4 secondi con il microtelefono sganciato), **confermare la programmazione di un indirizzo o di un codice** oppure **passare ad una fase di programmazione successiva**.

●: La pressione di questo pulsante serve per **incrementare il valore della cifra da inserire**. Premere il pulsante un numero di volte pari alla cifra da inserire (cifra 1 = 1 pressione; cifra 9 = 9 pressioni; cifra 0 = 10 pressioni del pulsante "●")

La pressione del pulsante "●" è confermata da un tono sul microtelefono.

Entrare in programmazione

Per entrare nella modalità di programmazione occorre:

- sollevare il microtelefono e lasciarlo sganciato per tutta la fase di programmazione;
- tenere premuto il pulsante "🔑" per almeno 4 secondi finché si udrà il tono di conferma.

Immissione codici o indirizzi

- I codici e/o gli indirizzi da memorizzare devono essere sempre formati da tre cifre (centinaia, decine ed unità); i codici e/o gli indirizzi composti da sole decine ed unità o da sole unità devono essere completati con l'aggiunta di zeri. Per esempio l'indirizzo 96 diventa 096 e l'indirizzo 5 diventa 005.

- Le cifre devono essere immesse una alla volta premendo "n" volte il pulsante "●" dove "n" corrisponde al valore della cifra da immettere seguita da una pausa di circa 2 secondi per passare alla cifra successiva (un tono nel microtelefono indicherà quando passare all'immissione della cifra successiva); per esempio per inserire il codice 096 occorre:
- premere 10 volte il pulsante "●" per inserire la cifra 0, attendere 2 secondi fino a quando non si udrà un tono nel microtelefono.

- premere 9 volte il pulsante "●" per inserire la cifra 9, attendere 2 secondi fino a quando non si udrà un tono nel microtelefono.

- premere 6 volte il pulsante "●" per inserire la cifra 6, attendere 2 secondi fino a quando non si udrà un tono nel microtelefono.

- premere il pulsante "🔑" per confermare l'immissione del codice e passare alla fase successiva di programmazione, un tono sul microtelefono confermerà l'avvenuta memorizzazione del codice ed il passaggio alla fase successiva.

Uscire dalla programmazione

Dalla modalità programmazione si esce automaticamente dopo aver confermato, con la pressione del pulsante "🔑", la 7^a programmazione e cioè "codice da assegnare al pulsante ●", oppure è possibile, in qualunque fase ci si trovi, uscire dalla programmazione riagganciando il microtelefono.

Attenzione: confermare la memorizzazione premendo il pulsante "🔑" prima di uscire da una programmazione altrimenti essa non verrà memorizzata.

Si esce automaticamente dalla programmazione

anche quando si commette un errore o si esegue un'operazione non consentita durante l'inserimento dei codici, per continuare, in questo caso, è necessario rientrare nella modalità programmazione.

Programmazione automatica

Con la programmazione automatica è possibile memorizzare l'indirizzo del videocitofono agendo dal posto esterno.

Procedura della programmazione automatica

Per effettuare la programmazione automatica occorre:

a) **entrare nella modalità di programmazione** seguendo le indicazioni descritte nel capitolo "Entrare in programmazione";

b) **effettuare una chiamata da un posto esterno entro 2 minuti.** In impianti dove è presente la tastiera digitale TD2100MA comporre il numero che si vuol assegnare al videocitofono e premere "🔑"; in impianti dove è presente il codificatore digitale CD2132MA o CD2134MA premere sulla pulsantiera il tasto che si desidera assegnare all'utente. Alla chiamata il videocitofono si programma automaticamente, nel microtelefono si ode un tono di chiamata ed il videocitofono si accende visualizzando l'immagine del posto esterno chiamante. Chiudere e sollevare il microtelefono per entrare in conversazione con il posto esterno e verificare il corretto funzionamento dell'apparecchio;

c) **a fine conversazione riporre il microtelefono** per terminare la fase di programmazione automatica.

Programmazione semplificata

Con la programmazione semplificata è possibile memorizzare velocemente l'indirizzo del videocitofono.

Procedura della programmazione semplificata

Per effettuare la programmazione semplificata occorre:

a) **entrare nella modalità di programmazione** seguendo le indicazioni descritte nel capitolo "Entrare in programmazione";

b) **immettere le tre cifre dell'indirizzo utente.** Le cifre devono essere immesse una alla volta premendo "n" volte il pulsante "●" dove "n" corrisponde al valore della cifra da immettere seguita da una pausa di circa 2 secondi per passare alla cifra successiva (un tono nel microtelefono indicherà quando passare all'immissione della cifra successiva). Per esempio per inserire il codice 096 occorre:

- premere 10 volte il pulsante "●" per inserire la cifra 0, attendere 2 secondi fino a quando non si udrà un tono nel microtelefono.

- premere 9 volte il pulsante "●" per inserire la cifra 9, attendere 2 secondi fino a quando non si udrà un tono nel microtelefono.

- premere 6 volte il pulsante "●" per inserire la cifra 6, attendere 2 secondi fino a quando non si udrà un tono nel microtelefono.

c) **riporre il microtelefono** appena udito il tono di conferma sul microtelefono per terminare la fase di programmazione semplificata.

Programmazione manuale

La programmazione manuale permette, oltre a codificare l'indirizzo utente, di assegnare l'indirizzo interno e i codici ai pulsanti "☺" e "●".

Procedura della programmazione manuale

Per effettuare la programmazione occorre:

a) **entrare nella modalità di programmazione** seguendo le indicazioni descritte nel capitolo "Entrare in programmazione";

b) **programmare in sequenza le funzioni:**

1ª) **Indirizzo utente** - codice che permette di ricevere la chiamata da esterno, accendere il videocitofono, conversare ed aprire la serratura del posto esterno chiamante. Per l'immissione degli indirizzi vedere il paragrafo "Procedura immissione codici o indirizzi".

2ª) **Indirizzo interno** - codici che identificano i videocitofoni presenti nell'appartamento (massimo 3). Se vi è un solo videocitofono, il codice d'interno deve essere 000 (programmazione di fabbrica) mentre se sono presenti altri apparecchi (massimo altri 2) occorre assegnare ad essi i codici 001 e 002. Inserendo questi codici tutti i videocitofoni suoneranno contemporaneamente quando si effettua una chiamata intercomunicante; qualora non si desideri abilitare la soneria intercomunicante nel terzo apparecchio, occorre codificarlo con il codice 003 anziché 002. Per l'immissione dei codici vedere il paragrafo "Procedura immissione codici o indirizzi".

3ª) **Indirizzo del 1° posto esterno associato al pulsante "☺"** - indirizzo del 1° posto esterno con il quale ci si vuole collegare alla pressione del pulsante "☺". Nel caso di un sistema con un solo posto esterno non è necessario memorizzare il suo indirizzo in quanto esso verrà acquisito automaticamente alla prima chiamata.

4ª) **Indirizzo del 2° posto esterno associato al pulsante "☺"** - indirizzo del 2° posto esterno con il quale ci si vuole collegare alla pressione del pulsante "☺". Se nell'impianto non è presente un 2° posto esterno questo codice non deve essere memorizzato.

5ª) **Indirizzo del 3° posto esterno associato al pulsante "☺"** - indirizzo del 3° posto esterno con il quale ci si vuole collegare alla pressione del pulsante "☺". Se nell'impianto non è presente un 3° posto esterno questo codice non deve essere memorizzato.

6ª) **Indirizzo del 4° posto esterno associato al pulsante "☺"** - indirizzo del 4° posto esterno con il quale ci si vuole collegare alla pressione del pulsante "☺". Se nell'impianto non è presente un 4° posto esterno questo codice non deve essere memorizzato.

7ª) **Indirizzo associato al pulsante "●"** - per chiamare utenti di altri appartamenti inserire il rispettivo indirizzo utente (da 001 a 200). Se si desidera usare il pulsante

per effettuare chiamate intercomunicanti tra citofoni presenti nello stesso appartamento, inserire il codice 000. Per l'immissione degli indirizzi vedere il paragrafo "Immissione codici o indirizzi".

In modalità "Programmazione manuale" le 7 fasi precedenti devono essere eseguite in sequenza iniziando dalla 1ª fase fino alla 7ª. Ogni fase deve essere confermata premendo il pulsante "●". Qualora una programmazione non fosse necessaria, si può saltarla premendo ancora il pulsante "●" per passare così a quella successiva. Per esempio dopo aver programmato "l'indirizzo utente" ed averlo confermato premendo il pulsante "●", si passa automaticamente alla programmazione "dell'indirizzo interno", se questa programmazione non è necessaria può essere saltata premendo nuovamente il pulsante "●" per passare alla programmazione "dell'indirizzo del 1° posto esterno da assegnare al pulsante ☺". A questo punto si può introdurre il relativo codice, oppure premendo 4 volte il pulsante "●" si evitano le fasi 3ª-4ª-5ª-6ª e si passa alla programmazione "dell'indirizzo associato al pulsante ●". Ancora una volta è possibile inserire il codice richiesto o premere il pulsante "●" per evitare anche questa programmazione. Non essendoci ulteriori codici da memorizzare, quest'operazione fa uscire automaticamente il sistema dalla modalità programmazione.

c) **uscire dalla modalità di programmazione** seguendo le indicazioni descritte nel capitolo "Uscire dalla programmazione".

Note generali.

- Riagganciare sempre il microtelefono alla fine della programmazione di ciascun videocitofono.
- Ripetere le fasi di programmazione per tutti i videocitofoni presenti nell'impianto.
- Non è possibile intercomunicare o collegarsi con utenti e posti esterni di altre palazzine se tra loro vi è lo scambiatore digitale art.2273.

Regolazione volume della soneria

Per variare il livello della soneria occorre regolare il trimmer R8 presente sulla staffa di fissaggio WB8262.

Funzioni aggiuntive

Chiamata di piano

Quando si effettua una chiamata di piano, sul videocitofono si udrà un suono differente da quello che annuncia le altre chiamate. La chiamata da piano serve ad avvisare che qualcuno sta suonando alla porta della propria abitazione. Questa funzione è attiva sia a sistema libero che occupato.

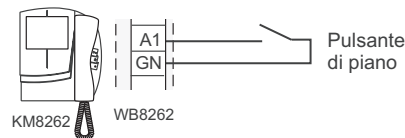

Ripetizione di chiamata

Collegando gli apparati secondo lo schema riportato di seguito è possibile rilanciare la soneria del videocitofono in altri punti della casa.

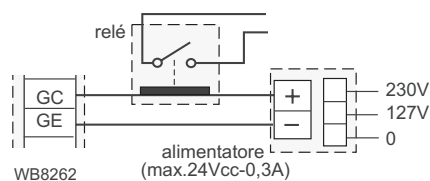

Funzionamento

Chiamata da posto esterno.

Effettuando una chiamata dal posto esterno, il videocitofono si accende ed emette una segnalazione acustica e si abilita per circa 30 secondi. Se il tempo di chiamata è scaduto ed il videocitofono si è spento, premere il pulsante "☺" per collegarsi nuovamente con il posto esterno chiamante. Sollevando il microtelefono si comunica con il posto esterno per un tempo di circa 90 secondi e, premendo il pulsante "●", si aziona la serratura.

Nel caso di chiamata ad un utente che ha nel proprio appartamento più di un videocitofono in parallelo tutti i videocitofoni squillano, ma solo quello il cui indirizzo interno è 000 si accende. Per rispondere da questo videocitofono si può procedere come descritto in precedenza. Dagli altri videocitofoni è possibile in ogni caso rispondere sollevando il microtelefono, quest'operazione accende automaticamente il videocitofono interessato e spegne quello precedentemente acceso. Nel caso in cui prima di rispondere dai videocitofoni spenti si voglia vedere chi sta effettuando la chiamata, si può premere il pulsante "☺" e, successivamente, sollevare il microtelefono.

Per facilitare la programmazione e per ricordarla in seguito, si consiglia di scrivere i codici nella tabella seguente

□□□□	+	□□□□	+	□□□□	+	□□□□	+	□□□□	+	□□□□	+	□□□□
indirizzo utente		indirizzo interno		1° indirizzo pulsante ☺		2° indirizzo pulsante ☺		3° indirizzo pulsante ☺		4° indirizzo pulsante ☺		Indirizzo pulsante ●
(obbligatoria)		(programmazioni facoltative - codici inseribili solo con la programmazione manuale)										

Accensioni di controllo e collegamento con uno o più posti esterni.

Ad impianto a riposo e nessuna conversazione in corso, è possibile effettuare delle accensioni di controllo premendo sul videocitofono, senza sollevare il microtelefono, il pulsante "☺".

Se nell'impianto vi sono più posti esterni e il pulsante "☺" è stato correttamente programmato, è possibile effettuare sequenzialmente l'accensione dei vari posti esterni (massimo 4) premendo più volte il medesimo pulsante.

L'accensione di controllo ha una durata di circa 30 secondi, ma è interrotta se nell'impianto viene eseguita un'ulteriore accensione di controllo o una chiamata tra utenti o da posto esterno.

Se si solleva il microtelefono durante l'accensione di controllo si entra automaticamente in comunicazione fonica con il posto esterno.

Se premendo il pulsante "☺" il videocitofono rimane spento, l'impianto è occupato e occorre attendere che ritorni libero.

Effettuare o ricevere una chiamata da altro utente.

Con impianto a riposo è possibile effettuare una chiamata ad un altro utente. Per eseguire questa operazione bisogna avere preventivamente memorizzato nel pulsante "●" l'indirizzo dell'utente che si desidera chiamare.

Per effettuare la chiamata occorre sollevare il microtelefono, verificare la presenza del tono di impianto libero, e premere il pulsante "●"; sul microtelefono si udrà il tono di chiamata, mentre il videocitofono dell'altro utente suonerà (senza accendersi) con un timbro diverso da quello di chiamata da posto esterno o da intercomunicante dal proprio appartamento. Se l'utente chiamato risponde entro 30 secondi ha inizio una conversazione che può durare fino a 90 secondi, altrimenti l'impianto ritorna libero.

Una chiamata da posto esterno ad un qualunque utente dell'impianto concluderà forzatamente la conversazione interna in corso.

Se sollevando il microtelefono non si ode alcun tono l'impianto è occupato e occorre attendere che ritorni libero.

Effettuare o ricevere una chiamata intercomunicante nel proprio appartamento.

Con impianto a riposo è possibile effettuare una chiamata intercomunicante a tutti i videocitofoni presenti nello stesso appartamento (massimo 3), premendo il pulsante "●" programmato precedentemente con codice 000.

Per effettuare la chiamata intercomunicante occorre sollevare il microtelefono, verificare la presenza del tono di impianto libero, e premere il pulsante "●"; sul microtelefono si udrà il tono di chiamata, mentre i videocitofoni, se abilitati a ricevere la chiamata intercomunicante (indirizzo interno 001 o 002), suoneranno (senza accendersi) con un timbro diverso da quello di chiamata da posto esterno o da altro utente. Un videocitofono intercomunicante codificato con indirizzo interno 003 non squillerà durante una chiamata intercomunicante, ma da esso sarà comunque possibile sollevare il microtelefono ed entrare in comunicazione con il chiamante; se l'interno chiamato risponde entro 30 secondi ha inizio una conversazione che può durare fino a 90 secondi, altrimenti l'impianto ritorna libero.

Una chiamata da posto esterno ad un qualunque utente dell'impianto concluderà forzatamente la conversazione interna in corso.

Tabella dei toni

Tono di tasto riconosciuto. Attivato per indicare la pressione di uno dei tasti ● e ● durante la programmazione



Tono di conferma. Attivato per confermare l'attuazione della serratura da parte del posto esterno mentre durante la fase di programmazione per indicare l'esito positivo di un'operazione



Tono di impianto libero. Attivato per 30 secondi se l'impianto è libero



Tono di chiamata. Attivato a seguito di una chiamata verso altro utente o intercomunicante (per 30 secondi o fino alla risposta dell'utente)

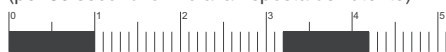

Tono di dissuasione. Attivato a seguito di una chiamata verso un dispositivo inesistente o indisponibile



Tono di fine conversazione. Attivato a 10 sec. dal termine del tempo massimo di conversazione



Tabella delle chiamate

Chiamata da posto esterno



Chiamata da altro utente (nota continua)



Chiamata da intercomunicante (nota modulata)



Chiamata di piano



Nota. Tutte le segnalazioni acustiche ed i toni, ad eccezione del tono di impianto libero e di chiamata, hanno una durata di circa 2 secondi.

Buttons

Door open button

Monitor button. This button can be associated with 4 addresses of external stations to monitor the entrances. When you press the button for the first time, the videointercom connects with the external station that called last. When you press the button again, the videointercom connects in sequence with the external stations whose addresses have been previously stored. If the installation has only one external station, the address does not need to be stored, since it will be automatically acquired upon the first call. If the installation has more than 4 external stations, you must select the 4 external stations you want to control. Of course, calls will be received from all the external stations (also more than 4) in the installation that are enabled to calls according to the installation diagram.

Button for internal or intercom calls. This button can be associated with the address of another user in the building to make internal calls between two users or with code 000 to make intercom calls with other videointercoms or intercoms (max. 2) installed in the apartment.

Programming

The videointercom must be suitably programmed for operation. Three programming modes are available:

- automatic** (quick programming of user code acting from external station);
- simplified** (quick programming of user code acting from videointercom);
- manual** (programming of all videointercom functions)

The following programming is possible:

- 1) **user address** (mandatory: the videointercom is programmed with address 100 by default);
- 2) **internal address** (optional: the videointercom is programmed with address 000 by default);
- 3) **address of external station 1 to assign to button "☺"** (optional: no code is associated to the button by default);
- 4) **address of external station 2 to assign to button "☺"** (optional: no code is associated to the button by default);
- 5) **address of external station 3 to assign to button "☺"** (optional: no code is associated to the button by default);
- 6) **address of external station 4 to assign to button "☺"** (optional: no code is associated to the button by default);
- 7) **code to assign to button "●"** to make intercom calls or for future applications (optional: no code is associated to the button by default).

Using the push-button keyboard for programming

Press button "☐" and "●" to enter addresses or codes.

☐: Press this button to **access the programming mode** (when pressed for 4 seconds with off-hook handset), **confirm address or code programming or go to the next programming step.**

●: Press this button to **increase the value you want to enter.** Press the button for a number of times equal to the digit you want to enter (digit 1 = 1 time; digit 9 = 9 times; digit 0 = 10 times button "●").

Pressure of button "●" is confirmed by an acoustic tone.

Entering the programming mode

To enter the programming mode you must:

- pick up the handset and leave it off-hook during the entire programming step;
- press button "☐" for at least 4 seconds until you receive the confirmation tone.

Entering codes or addresses

- Codes and/or addresses must have three digits (hundreds, tens, units); codes and/or addresses with tens and units or units only must be completed by adding zeros. For example, address 96 will become 096 and address 5 will become 005.

- Digits must be entered individually, by pressing the button "●" for a number of times "n", where "n" is the value of the digit you want to enter, followed by a pause of about 2 seconds before you go to the next digit (a tone in the handset will tell you when to go to the next digit).

For example, to enter code 096 you must:

- press button "●" 10 times to enter digit 0, wait for 2 seconds until you hear a sound in the handset.

- press button "●" 9 times to enter digit 9, wait for 2 seconds until you hear a sound in the handset.

- press button "●" 6 times to enter digit 6, wait for 2 seconds until you hear a sound in the handset.

- press button "☐" to confirm entering and go to the next programming step. An acoustic tone in the handset will confirm that the code has been stored and you can go to the next step.

Exiting the programming mode

You will automatically exit the programming mode after pressing button "☐" to confirm the 7th programming, i.e. "code to assign to button ●". You can also exit the programming mode at any time by hanging up the handset. Settings will not be saved if you exit the programming mode without confirming with button "☐".

You will also exit the programming mode automatically if you make a mistake or an operation that is not permitted when entering a code. In this case, you must access the programming mode again to continue.

Automatic programming

You can use the automatic programming mode to save the intercom address from the external station.

Automatic programming procedure

To enter the automatic programming mode you must:

a) **enter the programming mode** following the instructions described in "Entering the programming mode";

b) **make a call from an external station within 2 minutes.** In case of installations with digital push-button keyboard TD2100MA, key in the number you want to assign to the intercom and press "☐". In case of installations with digital encoder CD2132MA or CD2134MA press the button you want to assign to the user on the push-button keyboard. When the call is received, the videointercom is programmed automatically, you hear the call tone in the handset and the videointercom is turned on, showing the calling external station. Close and pick up the handset to start a conversation with the external station and check the correct operation of the system;

c) **at the end of the conversation hang up the handset** to exit the automatic programming mode.

Simplified programming

The simplified programming mode allows for quick saving of the videointercom address.

Simplified programming procedure

To enter the simplified programming mode you must:

a) **enter the programming mode** following the instructions described in "Entering the programming mode";

b) **enter the three digits of the user address.** Digits must be entered individually, by pressing the button "●" for a number of times "n", where "n" is the value of the digit you want to enter, followed by a pause of about 2 seconds before you go to the next digit (a sound in the handset will tell you when to go to the next digit).

For example, to enter code 096 you need to:

- press button "●" 10 times to enter digit 0, wait for 2 seconds until you hear a sound in the handset.

- press button "●" 9 times to enter digit 9, wait for 2 seconds until you hear a sound in the handset.

- press button "●" 6 times to enter digit 6, wait for 2 seconds until you hear a sound in the handset.

c) **hang up the handset** as soon as you hear the confirmation tone in the handset to exit the simplified programming mode.

Manual programming

The manual programming mode allows you to enter the user address, assign the internal address and codes to buttons "☐" and "●".

Manual programming procedure

To enter the manual programming mode you must:

a) **enter the programming mode** following the instructions described in "Entering the programming mode";

b) **programme the following functions in sequence:**

1) **User address** – this code allows you to receive an external call, turn on the videointercom, have a conversation and open the door at the calling external station. For information on address entering see "Entering codes or addresses".

2) **Internal address** – these codes are used to identify the videointercoms installed in the apartment (max. 3). In case of one videointercom only, the internal code must be 000 (default value); if other videointercoms are present (max. other 2) you must assign codes 001 and 002 to them. By entering these codes, all videointercoms will ring when an intercom call is made; if you prefer not to activate the intercom ring in the third videointercom, you must assign code 003 instead of 002.

For information on code entering see "Entering codes or addresses".

3) **Address of external station 1 associated with button "☐"** – address of external station 1 you want to connect with when button "☐" is pressed. If the installation only includes one external station, the address does not need to be stored, since it will be automatically acquired upon the first call.

4) **Address of external station 2 associated with button "☐"** – address of external station 2 you want to connect with when button "☐" is pressed. This code does not need to be saved if the installation does not include two external stations.

For information on code entering see "Entering codes or addresses".

5) **Address of external station 3 associated with button "☐"** – address of external station 3 you want to connect with when button "☐" is pressed. This code does not need to be saved if the installation does not include three external stations.

For information on code entering see "Entering codes or addresses".

6) **Address of external station 4 associated with button "☐"** – address of external station 4 you want to connect with when button "☐" is pressed. This code does not need to be saved if the installation does not include four external stations.

For information on code entering see "Entering codes or addresses".

7) **Address associated with button "●"** – to call users from other apartments you must enter their user address (001 to 200). Enter code 000 if you want to use this button to make intercom calls between intercoms in the same apartment.

For information on code entering see "Entering codes or addresses".

In "Manual programming" mode the 7 steps above must be performed in sequence from step 1 to step 7. Each step must be confirmed by pressing button "☐". Press button "☐" again if you want to skip a programming operation and go to the next one. For example, after you have programmed the "user address (step 1)" and confirmed it by pressing button "☐", you will automatically go to the "internal address (step 2)". If this setting is not necessary, press button "☐" to skip it and go to "address of external station 1 to be assigned to button ☐ (step 3)". Now you can enter the code. Otherwise you can press button "☐" 4 times to skip steps 3, 4, 5 and 6 and go to "address associated with button ● (step 7)". Again, you can enter the code or press button "☐" to skip this programming.

Since there are no other programming to make, this operation will automatically exit the programming mode.

c) **exit the programming mode** following the instructions described in "Exiting the programming mode".

General notes.

- Always hang up the handset at the end of programming for each videointercom.
- Repeat the programming steps for all videointercoms in the installation.
- Intercom conversations or connections with users and external stations of other buildings will not be possible if digital exchanger art.2273 is installed.

Ring volume adjustment

To adjust the ring level you must adjust the trimmer **R8** on the wall bracket **WB8262**.

GB Additional functions

Call floor

When you make a call floor, you will hear a different tone. The floor call is used to inform that somebody is ringing at the house door. The function is active both when the system is free and busy.

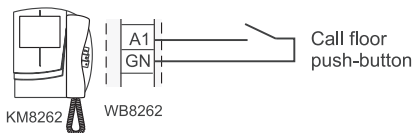

Call Repeat

You can connect the intercoms as illustrated in the diagram below to send the videointercom ring to other locations in the house.

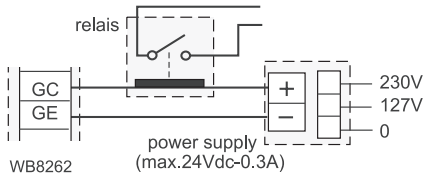

GB Operation

Call from external station.

When a call is made from the external station, the videointercom turns on, generates an acoustic tone and stays on for about 30 seconds. If the call time has expired and the videointercom has turned off, press the button "☺" to reconnect with the calling external station. Pick up the handset to start conversation with the external station for about 90 seconds and press button "☹" to open the door.

In case of a call to a user with more than one videointercom in parallel installed in the apartment, all the videointercom will ring, but only the videointercom with internal address 000 will turn on. You can answer from this videointercom by following the instructions above. You can answer from the other videointercom by picking up the handset. This

operation will automatically turn ON this videointercom and will turn OFF the intercom that had been turned ON before. Press button "☺" if you want to see the caller before answering and then pick up the handset.

Monitor function and connection with one or more external stations.

When the installation is in stand-by and no conversation is in progress, you can monitor the entrance by pressing button "☺". If the installation includes more external stations and button "☺" is programmed correctly, you can monitor the external stations (max. 4) in sequence by pressing the same button again and again.

The videointercom will be turned ON for about 30 seconds. The monitoring will be interrupted in case of request of monitor service by another user, call between users or from an external station. If you pick up the handset during the monitoring, you will automatically establish a voice conversation with the external station. If the videointercom will not turn ON when you press button "☺", this means the installation is busy and you will have to wait until it becomes free again.

Making or receiving a call from another user.

When the installation is in stand-by, you can make a call to another user. You must have stored the address of the desired user's in the button "●". To make the call, pick up the handset, wait for the free tone and press button "●". You will hear the call tone and the videointercom of the called user will ring (without turning on) with a ring different from calls from external stations or intercom calls from the same apartment. If the called user answers within 30 seconds, a 90-second conversation starts, otherwise the system goes back to free.

The internal conversation in progress will be automatically interrupted in case of call from external station to any other user.

If you pick up the handset and receive no tone, the installation is busy and you must wait until it is free.

Making or receiving an intercom call in your apartment.

When the installation is in stand-by, you can make an intercom call to all videointercom in the same apartment (max. 3) by pressing the button "●" you have programmed with code 000. To make the intercom call, pick up the handset, wait for the free tone and press button "●". You will hear the call tone and the videointercoms that are enabled to receive intercom calls (internal address 001 or 002) will ring (without turning ON) with a ring tone different from calls from external stations or other users. The videointercom will not ring if it is coded with internal address 003. However, you can pick up the handset and start a conversation with the calling user. If the called user answers within 30 seconds, a 90-second conversation starts, otherwise the system goes back to free.

The internal conversation in progress will be automatically interrupted in case of call from external station to any other user.

Tone table

Tone of pressure of a button. It is activated to indicate the pressure of one of the buttons "☹" and "●" during the programming phase.



Acknowledge tone. It is activated to confirm the correct operation of the door lock release and during the programming phase to indicate a valid operation.



Tone of system ready. Activated for 30 seconds if the system is free



Calling tone. It is activated during a call to another user or during an intercommunicating call (active for 30 seconds or until the called user answers).



Dissuasion tone. It is activated when a nonexistent device is call or when a device is not available.



End conversation tone. It is activated 10 seconds before the conversation time ends.



Calling table

External call



Call from another user (continuous tone)



Intercommunicating call (modulated note)



Floor Call



Note. All the acoustic signalling, with the exception, of the system ready and calling tone last after about 2 seconds.

To make the programming easier and to remind your self the stored codes, please fill in the following table

□□□□	+	□□□□	+	□□□□	+	□□□□	+	□□□□	+	□□□□	+	□□□□
user address (mandatory programming)		internal address		1. address for button ☺		2. address for button ☺		3. address for button ☺		4. address for button ☺		Address for button ●
		↳ (optional programming - these codes can be stored only with the manual programming procedure) ↳										

F Boutons poussoirs

🔑 Bouton poussoir pour l'ouverture de la gâche

👁 Bouton poussoir pour les allumages de contrôle du vidéophone. 4 adresses de postes de rue sur lesquels effectuer en séquence les allumages de contrôle peuvent être affectées à ce bouton poussoir. En appuyant une première fois sur le bouton poussoir, le vidéophone se branche au poste de rue depuis lequel le dernier appel a été effectué; lors des pressions successives, le vidéophone se branche en séquence avec les postes de rue desquels les adresses ont été préalablement mémorisées.

Si l'installation ne prévoit qu'un seul poste de rue, nul besoin de mémoriser son adresse car celle-ci sera acquise automatiquement lors du premier appel effectué. Si l'installation prévoit plus de 4 postes de rue, il faut choisir les 4 postes de rue que l'on souhaite contrôler par le biais du bouton poussoir "👁"; naturellement, les appels sont reçus depuis tous les postes de rue (même s'ils sont plus de 4) présents dans l'installation et activés à l'appel conformément au schéma d'installation.

● Bouton poussoir pour appels internes ou intercommunicants. À ce bouton poussoir, on peut affecter l'adresse d'un autre usager de l'immeuble pour effectuer des appels internes entre deux usagers ou le code 000 pour effectuer des appels intercommunicants avec des éventuels vidéophones ou combinés supplémentaires (max. autres 2) présents dans les lieux.

F Programmation

Le vidéophone doit être programmé à cet effet pour en définir le mode de fonctionnement.

3 modes de fonctionnement sont possibles:

- **automatique** (permet de programmer rapidement le seul code de l'usager en agissant sur le poste de rue);
- **simplifié** (permet de programmer rapidement le seul code de l'usager en agissant sur le vidéophone);
- **manuel** (permet de programmer toutes les fonctions du vidéophone).

On peut effectuer les programmations suivantes:

1^{ère}) **adresse usager** (programmation obligatoire: d'usine, l'adresse du vidéophone est 100);

2^{ème}) **adresse interne** (programmation facultative: d'usine, l'adresse du vidéophone est 000);

3^{ème}) **adresse du 1^{er} poste de rue à affecter au bouton poussoir "👁"; (*)**

4^{ème}) **adresse du 2nd poste de rue à affecter au bouton poussoir "👁"; (*)**

5^{ème}) **adresse du 3^{ème} poste de rue à affecter au bouton poussoir "👁"; (*)**

6^{ème}) **adresse du 4^{ème} poste de rue à affecter au bouton poussoir "👁"; (*)**

7^{ème}) **code à affecter au bouton poussoir "🔑"** pour effectuer les éventuels appels intercommunicants ou pour de futures applications (*)

(*) programmations facultatives: d'usine, aucun code n'est affecté aux boutons poussoirs).

Utiliser le clavier

Pour saisir les adresses ou les codes, utiliser les boutons poussoirs "🔑" et "👁".

🔑: Appuyer sur ce bouton poussoir pour **entrer en mode de programmation** (si gardé enfoncé pendant 4 secondes avec le combiné décroché), **confirmer la programmation d'une adresse ou d'un code** ou **passer à une phase de programmation successive**.

●: Appuyer sur ce bouton poussoir pour **augmenter la valeur du chiffre à saisir**. Appuyer sur le bouton poussoir autant de fois que le chiffre à saisir (chiffre 1 = 1 pression; chiffre 9 = 9 pressions; chiffre 0 = 10 pressions sur le bouton poussoir "●")

La pression du bouton poussoir "●" est confirmée par le combiné qui émet une tonalité.

Entrer en mode de programmation

Pour entrer en mode de programmation, il faut:

- décrocher le combiné et le laisser décroché pendant toute la phase de programmation;
- garder enfoncé le bouton poussoir "🔑" pendant au moins 4 secondes, jusqu'à entendre la tonalité de confirmation.

Saisir des codes ou des adresses

- Les codes et/ou les adresses à mémoriser doivent toujours être formés de trois chiffres (centaine, dizaine et unité); les codes et/ou les adresses composés seulement de dizaines ou d'unités d'avoir être complétés en ajoutant des zéros. Par exemple: l'adresse 96 devient 096 et l'adresse 5 devient 005.

- Les chiffres doivent être saisis l'un après l'autre en appuyant "n" fois sur le bouton poussoir "●", où "n" correspond à la valeur du chiffre à saisir, suivie d'une pause d'environ 2 secondes pour passer au chiffre suivant (une tonalité émise par le combiné signale lorsque l'on peut saisir le chiffre suivant).

Par exemple, pour saisir le code 096, il faut:

- appuyer 10 fois sur le bouton poussoir "●" pour saisir le chiffre 0, attendre 2 secondes jusqu'à ce que le combiné émette la tonalité.

- appuyer 9 fois sur le bouton poussoir "●" pour saisir le chiffre 9, attendre 2 secondes jusqu'à ce que le combiné émette la tonalité.

- appuyer 6 fois sur le bouton poussoir "●" pour saisir le chiffre 6, attendre 2 secondes jusqu'à ce que le combiné émette la tonalité.

- appuyer sur le bouton poussoir "🔑" pour confirmer la saisie du code et passer à la phase suivante de programmation; le combiné émet une tonalité qui confirme la mémorisation du code saisi et le passage à la phase suivante.

Quitter le mode de programmation

On quitte automatiquement le mode de programmation après avoir confirmé, en appuyant sur le bouton poussoir "🔑", la 7^{ème} programmation, c'est à dire le "code à affecter au bouton poussoir "●", ou à n'importe quel moment, indépendamment de la phase en cours, en raccrochant le combiné.

Attention: confirmer la programmation en appuyant sur le bouton poussoir "🔑" avant de quitter la programmation en cours, sinon cette programmation ne sera pas mémorisée. On quitte automatiquement le mode de programmation également lorsque l'on commet une erreur ou

que l'on effectue une opération niée pendant la saisie des codes; dans ce cas, pour continuer, il faut de nouveau entrer en mode de programmation.

Programmation automatique

La programmation automatique permet de mémoriser l'adresse du vidéophone directement sur le poste de rue.

Procédure de la programmation automatique

Pour effectuer la programmation automatique il faut:

- a) **entrer en mode de programmation** en suivant les indications détaillées dans le chapitre "Entrer en mode de programmation";
- b) **effectuer un appel depuis un poste de rue dans les 2 minutes suivantes**. Si l'installation prévoit le clavier digital TD2100MA, composer le numéro que l'on veut affecter au vidéophone et appuyer sur le bouton poussoir "👁"; si l'installation prévoit le codeur digital CD2132MA ou CD2134MA, il faut appuyer, sur la plaque de rue, sur le bouton poussoir que l'on souhaite affecter à l'usager. Lorsque l'on effectue l'appel, le vidéophone se programme automatiquement, le combiné émet une tonalité d'appel et le vidéophone se met sous tension en affichant l'image du poste de rue depuis lequel l'appel est effectué. Raccrocher et décrocher le combiné pour activer la conversation avec le poste de rue et vérifier que l'appareil fonctionne correctement;
- c) **à la fin de la conversation, raccrocher le combiné** pour terminer la phase de programmation automatique.

Programmation simplifiée

La programmation simplifiée permet de mémoriser rapidement l'adresse du vidéophone.

Procédure de la programmation simplifiée

Pour effectuer la programmation simplifiée il faut:

- a) **entrer en mode de programmation** en suivant les indications détaillées dans le chapitre "Entrer en mode de programmation";
- b) **saisir les trois chiffres de l'adresse de l'usager**. Les chiffres doivent être saisis l'un après l'autre en appuyant "n" fois sur le bouton poussoir "●", où "n" correspond à la valeur du chiffre à saisir, suivie d'une pause d'environ 2 secondes pour passer au chiffre suivant (une tonalité émise par le combiné signale lorsque l'on peut saisir le chiffre suivant). Par exemple, pour saisir le code 096, il faut:
 - appuyer 10 fois sur le bouton poussoir "●" pour saisir le chiffre 0, attendre 2 secondes jusqu'à ce que le combiné émette la tonalité.
 - appuyer 9 fois sur le bouton poussoir "●" pour saisir le chiffre 9, attendre 2 secondes jusqu'à ce que le combiné émette la tonalité.
 - appuyer 6 fois sur le bouton poussoir "●" pour saisir le chiffre 6, attendre 2 secondes jusqu'à ce que le combiné émette la tonalité.
- c) **raccrocher le combiné** dès qu'il émet la tonalité de confirmation pour terminer la phase de programmation simplifiée.

Programmation manuelle

La programmation manuelle permet non seulement de coder l'adresse de l'utilisateur, mais aussi d'affecter l'adresse d'interne et les codes aux boutons poussoirs "☺" et "●".

Procédure de la programmation manuelle

Pour effectuer la programmation automatique il faut:

a) **entrer en mode de programmation** en suivant les indications détaillées dans le chapitre "Entrer en mode de programmation";

b) **programmer en succession les fonctions:**

1^{ère}) **Adresse de l'utilisateur** – code qui permet de recevoir l'appel du poste de rue, de mettre sous tension le vidéophone, de parler et d'ouvrir la gâche du poste de rue qui appelle. Voir la saisie des adresses dans le paragraphe "Saisir des codes ou des adresses".

2^{ème}) **Adresse d'interne** – ce sont les codes qui identifient les vidéophones présents dans les lieux de l'installation (3 au maximum). Si l'installation ne prévoit qu'un vidéophone, le code d'interne doit correspondre à 000 (programmation d'usine), tandis que s'il y a d'autres vidéophones (2 autres au maximum), il faut affecter à ces appareils les codes 001 et 002. En saisissant ces codes, tous les vidéophones sonnent simultanément lorsque l'on effectue un appel intercommunicant; si l'on ne veut pas activer la sonnerie intercommunicante sur le troisième appareil, il faut alors le coder sous le numéro 003 au lieu du 002. Voir la saisie des codes dans le paragraphe "Saisir des codes ou des adresses".

3^{ème}) **Adresse du 1^{er} poste de rue affecté au bouton poussoir "☺"** – adresse du 1^{er} poste de rue auquel on veut se brancher en appuyant sur le bouton poussoir "☺". Si l'installation ne prévoit qu'un seul poste de rue, il n'est pas nécessaire de mémoriser son adresse car celle-ci sera automatiquement acquise lors du premier appel.

4^{ème}) **Adresse du 2^{ème} poste de rue affecté au bouton poussoir "☺"** – adresse du 2^{ème} poste de rue auquel on veut se brancher en appuyant sur le bouton poussoir "☺". Si l'installation ne prévoit pas un 2^{ème} poste de rue, ce code ne doit pas être mémorisé.

5^{ème}) **Adresse du 3^{ème} poste de rue affecté au bouton poussoir "☺"** – adresse du 3^{ème} poste de rue auquel on veut se brancher en appuyant sur le bouton poussoir "☺". Si l'installation ne prévoit pas un 3^{ème} poste de rue, ce code ne doit pas être mémorisé.

6^{ème}) **Adresse du 4^{ème} poste de rue affecté au bouton poussoir "☺"** – adresse du 4^{ème} poste de rue auquel on veut se brancher en appuyant sur le bouton poussoir "☺". Si l'installation ne prévoit pas un 4^{ème} poste de rue, ce code ne doit pas être mémorisé.

7^{ème}) **Adresse affectée au bouton poussoir "●"** – pour appeler les usagers des autres appartements, saisir la relative adresse

de l'utilisateur (de 001 à 200). Si l'on souhaite utiliser ce bouton poussoir pour effectuer des appels intercommunicants entre combinés présents dans le même appartement, saisir le code 000. Voir la saisie des adresses dans le paragraphe "Saisir des codes ou des adresses".

En mode "Programmation manuelle" les 7 phases dont plus haut doivent être effectuées en séquence, de la 1^{ère} phase jusqu'à la 7^{ème}. Il faut confirmer chaque phase en appuyant sur le bouton poussoir "●". Si une programmation n'est pas nécessaire, on peut la sauter en appuyant de nouveau sur le bouton poussoir "●": on passe ainsi à la programmation suivante. Par exemple, après avoir programmé "l'adresse de l'utilisateur" et l'avoir confirmée en appuyant sur le bouton poussoir "●", on passe automatiquement à la programmation "de l'adresse d'interne", si cette programmation n'est pas nécessaire, on peut la sauter en appuyant de nouveau sur le bouton poussoir "●" et passer ainsi directement à la programmation "de l'adresse du 1^{er} poste de rue à affecter au bouton poussoir "☺". Maintenant, on peut saisir le code correspondant ou, en appuyant 4 fois sur le bouton poussoir "●", on évite les phases 3^{ème}-4^{ème}-5^{ème}-6^{ème} et l'on passe à la programmation "de l'adresse affectée au bouton poussoir "●". De nouveau, on peut soit saisir le code requis, soit appuyer sur le bouton poussoir "●" pour éviter cette programmation. Du fait qu'il n'y a plus de codes à mémoriser, cette opération permet au système de quitter automatiquement le mode de programmation.

c) **quitter le mode de programmation** en suivant les indications détaillées dans le chapitre "Quitter le mode de programmation".

Notes générales.

- Il faut toujours raccrocher le combiné à la fin de la programmation de chaque vidéophone.
- Il faut répéter les phases de programmation sur tous les vidéophones présents dans l'installation.
- L'intercommunication ou le branchement avec des usagers et des postes de rue d'autres immeubles sont niés si l'échangeur digital art.2273 est installé entre eux.

Réglage du volume de la sonnerie

Pour modifier le niveau de la sonnerie, il faut régler la molette R8 présente sur le support de fixation WB8262.

F Fonctions supplémentaires

Appel de palier

Lorsque l'appel provient du palier, le vidéophone émet une note différente de celle qui annonce les autres types d'appels. L'appel de palier signale que quelqu'un sonne à la porte de l'appartement. Cette fonction est toujours activée, avec le système libre ou occupé.

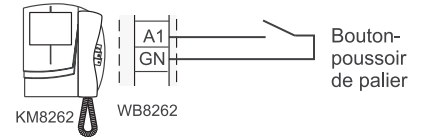

Répétition de l'appel

En branchant les appareils conformément au schéma ci-contre, on peut relancer la sonnerie du vidéophone sur d'autres appareils installés dans les lieux.

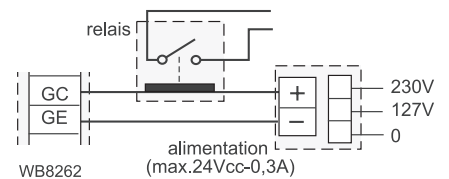

F Fonctionnement

Appel en provenance d'un poste de rue.

Lorsqu'un appel provient du poste de rue, le vidéophone se met sous tension, émet un signal acoustique et s'active pendant environ 30 secondes. Si le temps de l'appel est échu et que le vidéophone s'est éteint, appuyer sur le bouton poussoir "☺" pour se brancher de nouveau avec le poste de rue duquel l'appel provient. En décrochant le combiné, on communique avec le poste de rue pendant environ 90 secondes et, en appuyant sur le bouton poussoir "●", on active la gâche.

En cas d'appel à un usager qui a plus d'un vidéophone en parallèle dans son appartement, ce sont tous les vidéophones qui sonnent, mais ce n'est que celui dont l'adresse d'interne correspond à 000 qui se met sous tension. Pour répondre sur ce vidéophone, on peut procéder comme détaillé plus haut. On peut de toutes façons répondre aussi sur les autres vidéophones simplement en décrochant le combiné car cette opération met automatiquement sous tension le vidéophone concerné et éteint celui qui s'était préalablement mis sous tension. Si avant de répondre par le biais de l'un des vidéophones hors tension on veut voir qui effectue l'appel, on peut appuyer sur le bouton poussoir "☺" et, ensuite, décrocher le combiné.

Allumages de contrôle et branchement à un ou plusieurs postes externes.

Avec l'installation à repos et aucune conversation en cours, on peut procéder à des allumages de contrôle, sans décrocher le combiné, en appuyant sur le bouton poussoir "☺" du vidéophone.

Pour se rappeler la programmation effectuée et surtout pour se la rappeler par la suite, on conseille d'écrire les codes dans ce tableau

□□□□	+	□□□□	+	□□□□	+	□□□□	+	□□□□	+	□□□□	+	□□□□
adresse de l'utilisateur		adresse d'interne		1 ^{er} adresse poussoir ☺		2 ^{ème} adresse poussoir ☺		3 ^{ème} adresse poussoir ☺		4 ^{ème} adresse poussoir ☺		adresse poussoir ●
(obligatoire)		□ (facultatifs – codes que l'on peut saisir uniquement par le biais de la programmation manuelle)										

Si l'installation prévoit plusieurs postes de rue et que le bouton poussoir "☺" a été correctement programmé, on peut effectuer en succession l'allumage des divers postes de rue (au maximum 4) en appuyant plusieurs fois sur le même bouton poussoir.

L'allumage de contrôle dure environ 30 secondes, mais le contrôle du poste de rue s'interrompt si l'on procède à un autre allumage d'un autre poste de rue ou en cas d'appel entre usagers ou en cas d'appel en provenance du poste de rue. Si l'on décroche le combiné pendant un allumage de contrôle, la communication phonique avec le poste de rue est automatiquement activée. Si le vidéophone ne se met pas sous tension lorsque l'on appuie sur le bouton poussoir "☺", cela signifie que le système est occupé et qu'il faut attendre jusqu'à ce qu'il soit de nouveau libre.

Effectuer ou recevoir un appel depuis un autre usager.

Avec l'installation à repos, on peut appeler un autre usager. Pour procéder à cette opération, il faut avoir préalablement mémorisé sous le bouton poussoir "●" l'adresse de l'usager que l'on veut appeler.

Pour effectuer l'appel, il faut décrocher le combiné, vérifier l'émission de la tonalité libre du système et appuyer sur le bouton poussoir "●"; le combiné émet la tonalité d'appel, tandis que le vidéophone de l'usager appelé sonne (sans s'allumer) avec une note différente de celle d'un appel en provenance du poste de rue ou d'intercommunicant de son propre appartement. Si l'usager appelé répond dans les 30 secondes suivantes, la conversation s'engage pour une durée d'environ 90 secondes, sinon le système se rétablit en mode libre.

La conversation interne en cours est forcément interrompue par n'importe quel appel en provenance du poste de rue et adressé à n'importe quel usager.

Si le système n'émet aucune tonalité lorsqu'on décroche le combiné, cela signifie qu'il est occupé et il faut donc attendre qu'il retourne libre.

Effectuer ou recevoir un appel intercommunicant dans son propre appartement.

Avec l'installation à repos, on peut procéder à un appel intercommunicant vers tous les vidéophones présents dans les mêmes lieux (3 au maximum) en appuyant sur le bouton poussoir "●" préalablement programmé sous le code 000. Pour effectuer l'appel intercommunicant, il faut décrocher le combiné, vérifier l'émission de la tonalité libre du système et appuyer sur le bouton poussoir "●"; le combiné émet la tonalité d'appel, tandis que les vidéophones, si activés à recevoir l'appel intercommunicant (adresse d'interne 001 ou 002), sonneront (sans s'allumer) avec une note différente de celle d'un appel en provenance du poste de rue ou d'un autre usager. Un vidéophone codé sous l'adresse d'interne 003 ne sonne pas lors d'un appel intercommunicant, mais en décrochant le combiné de ce vidéophone, on peut parler avec l'interlocuteur qui appelle si l'interne appelé répond dans les 30 secondes à compter du début de la conversation qui peut durer jusqu'à 90 secondes, sinon le système retourne libre.

La conversation interne en cours est forcément interrompue par n'importe quel appel en provenance du poste de rue et adressé à n'importe quel usager.

Tableau des tonalités

Tonalité de bouton-poussoir reconnu. Activée pour indiquer la pression de l'un des boutons-poussoirs ● et ● pendant la programmation



Tonalité de confirmation. Activée pour confirmer l'activation de la gâche de la part du poste de rue et pendant la phase de programmation pour indiquer le résultat positif d'une opération



Tonalité d'installation libre. Activée pendant 30 secondes si l'installation est libre



Tonalité d'appel. Activée suite à un appel destiné à un autre utilisateur ou du type intercommunicant (pendant 30 secondes ou jusqu'à la réponse de la personne appelée)



Tonalité de dissuasion. Activée suite à un appel destiné à un dispositif inexistant ou qui n'est pas disponible



Tonalité de fin de conversation. Activée 10 secondes avant la fin du délai maximum accordé pour la conversation



Tableau des appels

Appel depuis le poste de rue



Appel de la part d'un autre utilisateur (continue)



Appel depuis un intercommunicant (modulée)



Appel de palier



Note. Tous les signaux acoustiques et les tonalités, sauf la tonalité d'installation libre et d'appel, durent environ 2 secondes.

E Pulsadores

🔑 Pulsador para accionar el abrepuertas

👁️ **Pulsador de encendido de control.** A este pulsador pueden ser asociadas hasta 4 direcciones de 4 cámaras de placas de calle sobre las cuales realizar una secuencia de encendidos de control. A la primera presión sobre este pulsador el monitor se conecta con la placa de calle desde la cual se ha efectuado la última llamada; con presiones sucesivas el monitor se conecta en secuencia con las placas de calle cuyas direcciones han sido previamente memorizadas. Si en la instalación sólo hay una placa no es necesario memorizar su dirección ya que es adquirida directamente con la primera llamada. Si en la instalación hay más de 4 placas de calle es necesario escoger las 4 que se desean controlar con este pulsador; naturalmente las llamadas se reciben desde todas las placas de calle (incluso más de 4) existentes.

● **Pulsador para llamadas internas o intercomunicantes.** A este pulsador puede ser asociada la dirección de otro usuario del edificio para realizar llamadas internas entre 2 viviendas o el código 000 para realizar llamadas intercomunicantes con otros monitores o teléfonos (máximo otros 2) de la misma vivienda. Si no se programa de otro modo, los teléfonos suenan simultáneamente.

E Programación

Programación

El monitor debe ser programado para definir su modo de funcionamiento.

Los modos de programación son 3:

- **automático:** permite programar rápidamente sólo el código de usuario actuando desde la placa de calle;
- **simplificado:** permite programar rápidamente sólo el código de usuario actuando sobre el monitor;
- **manual:** permite programar todas las funciones del monitor.

Las programaciones que pueden ser realizadas son:

- 1ª) **dirección usuario:** programación obligatoria. De fábrica es 100;
- 2ª) **dirección interna:** programación opcional. De fábrica es 000);
- 3ª) **dirección de la 1ª placa de calle a asignar al pulsador** "👁️"; (*)
- 4ª) **dirección de la 2ª placa de calle a asignar al pulsador** "👁️"; (*)
- 5ª) **dirección de la 3ª placa de calle a asignar al pulsador** "👁️"; (*)
- 6ª) **dirección de la 4ª placa de calle a asignar al pulsador** "👁️"; (*)
- 7ª) **código a asignar al pulsador** "●" para efectuar posibles llamadas intercomunicantes o para futuras aplicaciones (*).

(*) programaciones opcionales: de fábrica no están asociados a ningún código).

Cómo usar los pulsadores para la programación

Para introducir las direcciones o códigos se usan los pulsadores "🔑" y "●".

🔑 **Funciones: entrar en programación** (teniéndolo presionado durante 4 segundos con el teléfono colgado), **confirmar la programación de una dirección o de un código o bien pasar a la fase de programación sucesiva.**

● **Funciones: sirve para incrementar el valor de la cifra a introducir.** Presionar este pulsador un número de veces igual a la cifra a introducir (1 = 1 presión; 9 = 9 presiones; 0 = 10 presiones de este pulsador). La presión de este pulsador es confirmada por un tono en el microteléfono.

Cómo entrar en programación

Para entrar en programación hay que:

- descolgar el teléfono y dejarlo descolgado durante toda la programación;
- tener presionado el pulsador "🔑" durante al menos 4 segundos hasta que se oye un tono de confirmación en el microteléfono.

Cómo introducir códigos o direcciones

- Los códigos y/o las direcciones a memorizar deben ser siempre formados por 3 cifras (centenas, decenas y unidades); los códigos y/o direcciones de 1 ó 2 cifras deben ser completados con ceros: por ejemplo, la dirección 96 debe introducirse como 096 y la dirección 5 como 005.

- Las cifras deben ser introducidas una cada vez presionando "n" veces el pulsador "●", donde "n" corresponde al valor de la cifra a introducir seguida de una pausa de unos 2 segundos para pasar a la cifra siguiente (un tono en el microteléfono indicará cuando pasar a la introducción de la cifra sucesiva); por ejemplo, para introducir el código 096:
- pulsar 10 veces el pulsador "●" para introducir la cifra 0; esperar unos 2 segundos a oír un tono en el microteléfono;
- pulsar 9 veces el pulsador "●" para introducir la cifra 9; esperar unos 2 segundos a oír un tono en el microteléfono;
- pulsar 6 veces el pulsador "●" para introducir la cifra 6; esperar unos 2 segundos a oír un tono en el microteléfono;
- presionar el pulsador "🔑" para confirmar la introducción del código y pasar a la fase siguiente de programación. Se oirá un tono en el microteléfono confirmando la memorización del código y el pase a la siguiente fase.

Cómo salir de programación

De la modalidad de programación se sale automáticamente tras haber confirmado, presionando el pulsador "🔑", tras la 7ª programación (es decir "código a asignar al pulsador" "●", o bien es posible, en cualquier momento, colgando el microteléfono.

Atención: en el caso de salir de una programación antes de haberla confirmada con el pulsador "🔑", aquella no será memorizada. Se sale automáticamente de la programación también cuando se comete un error o se realiza una operación no consentida durante la inserción de códigos. Para continuar en este caso es necesario volver a entrar en programación.

Programación automática (programación código vivienda usando la placa de calle)

Se programa la dirección del monitor actuando desde la placa (código de llamada a la vivienda).

- a) **entrar en programación** según indicado en el apartado "como entrar en programación";
- b) **efectuar una llamada de la placa de calle en menos de 2 minutos.** En instalaciones donde existe una placa digital TD2100MA marcar el número que se quiere asignar al monitor y pulsar "👁️"; en instalaciones donde hay codificador CD2132MA o CD2134MA presionar el pulsador de la placa que se quiere asignar a esa vivienda. Al recibir la llamada, el monitor se programa automáticamente, en el microteléfono se oye un tono de llamada y el monitor se enciende visualizando la imagen de la calle. Colgar y descolgar de nuevo el microteléfono para hablar con la placa y hacer así una verificación completa;
- c) **colgar el microteléfono.**

Programación simplificada (programación código vivienda desde el propio teléfono)

Se programa la dirección del monitor actuando directamente del monitor.

- a) **entrar en programación** según indicado en el apartado "como entrar en programación";
- b) **introducir las 3 cifras de la dirección de la vivienda-usuario.** Las cifras deben ser introducidas una cada vez pulsando "n" veces el pulsador "●", donde "n" corresponde al valor de la cifra a introducir seguida de una pausa de unos 2 segundos para pasar a la cifra siguiente (nos avisa un tono en el microteléfono cuando podemos pasar a la cifra siguiente).
Por ejemplo, para introducir el código 096:
- pulsar 10 veces el pulsador "●" para introducir la cifra 0; esperar unos 2 segundos a oír un tono en el microteléfono;
- pulsar 9 veces el pulsador "●" para introducir la cifra 9; esperar unos 2 segundos a oír un tono en el microteléfono;
- pulsar 6 veces el pulsador "●" para introducir la cifra 6; esperar unos 2 segundos a oír un tono en el microteléfono;
- presionar el pulsador "🔑" para confirmar la introducción del código
- c) **colgar el microteléfono** apenas se oiga el tono de confirmación.

Programación manual (permite programar múltiples funciones)

La programación manual permite, además de codificar la dirección de la vivienda, asignar la dirección interna y el código a los pulsadores "👁️" y "●". Para efectuar la programación manual:

- a) **entrar en programación** según indicado en el apartado "como entrar en programación";
- b) **programar en secuencia las distintas funciones:**
 - 1) **Dirección usuario-vivienda**—código que permite recibir la llamada desde el exterior, encender el monitor, conversar y abrir la cerradura de la placa desde la

que se ha llamado. Para su introducción ver el apartado "Cómo introducir códigos o direcciones".

- 2) **Dirección interna** – códigos que identifican los monitores presentes dentro de la vivienda (máximo 3). Si sólo hay 1 monitor el código interno debe ser 000 (programación de fábrica), mientras que si hay otros monitores (máx. otros 2), es necesario asignar a éstos los códigos 001 y 002. Introduciendo estos códigos todos los monitores sonarán a la vez cuando se realiza una llamada intercomunicante; cuando no se desea habilitar la sonería intercomunicante en el 3º monitor, codificarlo con 003 en lugar del 002. Para introducir los códigos ver el apartado "Cómo introducir códigos o direcciones".
- 3) **Dirección de la 1ª placa de calle asociada al pulsador "☺"** – dirección de la primera placa de calle con la cual se quiere conectar el monitor al presionar el pulsador "☺". En el caso de un sistema con una sola placa de calle no es necesario memorizar su dirección, puesto que es adquirida automáticamente con la primera llamada.
- 4) **Dirección de la 2ª placa de calle asociada al pulsador "☺"** – dirección de la segunda placa de calle con la cual se quiere conectar el monitor al presionar el pulsador "☺". En el caso de que no exista una segunda placa de calle este código no debe ser memorizado.
- 5) **Dirección de la 3ª placa de calle asociada al pulsador "☺"** – dirección de la tercera placa de calle con la cual se quiere conectar el monitor al presionar el pulsador "☺". En el caso de que no exista una tercera placa de calle este código no debe ser memorizado.
- 6) **Dirección de la 4ª placa de calle asociada al pulsador "☺"** – dirección de la cuarta placa de calle con la cual se quiere conectar el monitor al presionar el pulsador "☺". En el caso de que no exista una cuarta placa de calle este código no debe ser memorizado.
- 7) **Dirección asociada al pulsador "●"** – para llamar los monitores de otras viviendas introducir la respectiva dirección de usuario (de 001 a 200). Si se desea usar el pulsador para efectuar llamadas intercomunicantes entre teléfonos o monitores de la misma vivienda introducir el código 000. Para introducir los códigos ver el apartado "Cómo introducir códigos o direcciones".

En modalidad **manual** las 7 fases precedentes deben ser realizadas en secuencia iniciando desde la primera fase hasta la séptima. Cada fase debe ser confirmando presionando el pulsador "●".

Cuando una programación no fuese necesaria se puede saltar presionando también el pulsador "●" para pasar así a la fase siguiente. Por ejemplo, tras haber programado "la dirección de usuario-vivienda" y haber confirmado con el pulsador "●", se pasa automáticamente a la programación "dirección interna". Si esta programación no es necesaria, puede ser obviada presionando nuevamente el pulsador "●" para pasar a la programación de la "dirección de la 1ª placa de calle asignada al pulsador ☺". En este punto se puede introducir el código correspondiente, o bien presionar 4 veces el pulsador "●" se evitan las fases 3ª, 4ª, 5ª y 6ª, y se pasa a la programación de la "dirección asociada al pulsador ●". De nuevo es posible introducir el código solicitado o presionar el pulsador "●" para evitar también esta programación. No habiendo más posibles códigos a memorizar esta operación hace salir automáticamente al sistema de la programación.

- c) **salir de programación:** ver apartado "Cómo salir de programación".

Notas generales.

- Volver a colgar el microteléfono al final de la programación de cualquier monitor.
- Repetir las fases de programación para todos los monitores de la instalación.
- No es posible intercomunicar o conectarse con usuarios y placas de calle de otros portales o edificios si entre ellos existe un conmutador digital art.2273.

Regulación del volumen de la llamada

Para variar el nivel de la sonería hay que regular el potenciómetro **R8** presente en el soporte **WB8262**.

E Funciones adicionales

Llamada de timbre

Se puede recibir una llamada diferenciada desde un pulsador externo, gracias a los terminales "GN" y "A1". Por ejemplo, el instalador se puede ahorrar el timbre eléctrico, ya que además esta función siempre está activa, esté el sistema libre o ocupado.

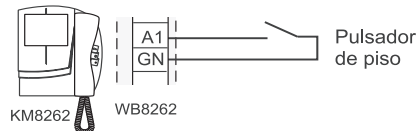

Sonería supletoria

Conectando los aparatos según el siguiente esquema es posible relanzar la llamada del monitor a otro punto de la casa.

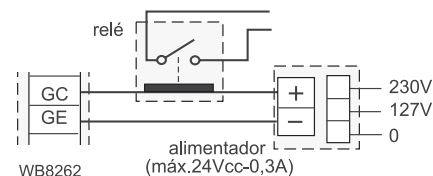

E Funcionamiento

Llamada desde la placa de calle.

Al hacer una llamada desde la placa de calle, el monitor se enciende, genera una señal acústica y se activa durante unos 30 segundos. Si el tiempo de llamada ha transcurrido y el monitor se ha apagado, presionar el pulsador "☺" para conectarse nuevamente con la placa de calle llamada. Descolgar el microteléfono para comunicar con la placa de calle durante unos 90 segundos y presionar el pulsador "●" para activar el abrepuerta.

En caso de llamada a un usuario que tiene más de un monitor en paralelo en su apartamento, suenan todos los monitores, pero se enciende solamente el monitor cuya dirección de extensión es 000. Para responder desde este monitor se puede actuar según ilustrado anteriormente. El usuario puede responder desde los demás monitores descolgando el microteléfono. Esta operación enciende automáticamente el monitor interesado y apaga el monitor encendido anteriormente. Si el usuario quiere ver quien está haciendo la llamada antes de contestar desde los monitores apagados, puede presionar el pulsador "☺" y descolgar sucesivamente el microteléfono.

Encendidos de control y conexión con una o varias placas de calle.

Con la instalación en reposo y sin conversaciones en curso pueden efectuarse encendidos de control presionando el pulsador "☺" en el monitor, sin descolgar el microteléfono.

Para simplificar la programación y recordarla sucesivamente se recomienda escribir los códigos en la tabla siguiente.

□□□□	+	□□□□	+	□□□□	+	□□□□	+	□□□□	+	□□□□	+	□□□□
dirección usuario		dirección interna		1ª dirección pulsador ☺		2ª dirección pulsador ☺		3ª dirección pulsador ☺		4ª dirección pulsador ☺		dirección pulsador ●
(obligatoria)		L (programaciones opcionales - códigos que pueden insertarse sólo con la programación manual) L										

Si la instalación tiene varias placas de calle y el pulsador "☺" está programado correctamente, el usuario puede encender las varias placas de calle (máx. 4) en secuencia, presionando el mismo pulsador más veces.

El encendido de control dura unos 30 segundos, pero es interrumpido si posteriormente en la instalación se produce algún otro encendido de control o una llamada.

Con el encendido de control, si además se descuelga, también se establece comunicación de audio con la placa de calle.

Si al presionar el pulsador "☺" no se obtiene imagen es que hay en ese momento una comunicación (secreto de audio y vídeo).

Efectuar o recibir una llamada de otra vivienda.

Con la instalación en reposo es posible llamar de una vivienda a otra, si así se ha programado adecuadamente el pulsador "●" del usuario.

Para hacer la llamada el usuario tiene que descolgar el microteléfono, verificar la presencia del tono de instalación libre (si no se oye ningún tono la instalación está ocupada; esperar a que quede libre), y presionar el pulsador "●"; en el microteléfono se oír el tono de llamada, mientras que el monitor del otro usuario sonará (sin encenderse) con un sonido distinto al de una llamada de calle o intercomunicante de su propia vivienda. Si el usuario llamado responde antes de 30 segundos se inicia una conversación que puede durar hasta 90 segundos.

Una llamada desde placa de calle a cualquiera usuario de la instalación finaliza forzosamente la conversación interna en curso.

Efectuar o recibir una llamada intercomunicante dentro de la misma vivienda.

Con la instalación en reposo es posible hacer una llamada intercomunicante a todos los monitores (máximo 3) dentro de la propia vivienda, presionando el pulsador "●" si se ha programado previamente con el código 000.

Para efectuar la llamada intercomunicante el usuario tiene que descolgar el microteléfono, verificar la presencia del tono de instalación libre y presionar el pulsador "●"; en el microteléfono se oír el tono de llamada, mientras los monitores habilitados para recibir la llamada intercomunicante (direcciones interna 001 ó 002) sonarán (sin encenderse) con un sonido distinto a la llamada desde placa de calle o de otra vivienda. Un monitor intercomunicante codificado con dirección interna 003 no sonará durante una llamada intercomunicante, pero si será posible descolgar y entrar en comunicación con el llamante; si el monitor llamado responde en menos de 30 segundos inicia una conversación que puede durar 90 segundos.

Una llamada desde placa de calle a cualquiera usuario de la instalación finaliza forzosamente la conversación interna en curso.

Tabla de tonos

Tono de tecla reconocida. Se activa para indicar la presión de una de los pulsadores ● y ● durante la programación



Tono de confirmación. Se activa para confirmar la activación de la cerradura por parte de la placa de calle y, durante la etapa de programación, para indicar el éxito de una operación



Tono de instalación libre. Se activa por 30 segundos cuando la instalación está libre



Tono de llamada. Se activa a raíz de una llamada a otro usuario o intercomunicante (por 30 segundos o hasta que el usuario contesta)



Tono de disuasión. Se activa a raíz de una llamada a un dispositivo inexistente o no disponible



Tono de fin de conversación. Se activa a los 10 segundos antes que finalice el tiempo máximo de conversación



Tabla de llamadas

Llamada de placa de calle



Llamada de otro usuario (nota continua)



Llamada de intercomunicante (nota modulada)



Llamada de piso



Nota. Todas las señales acústicas y los tonos, excepto el tono de instalación libre y el de llamada, tienen una duración de unos 2 segundos aprox.

Botões

Botão para abertura da fechadura

Botão para iluminação das luzes de controle do vídeo-porteiro. A este botão podem ser associados até 4 endereços de postos externos sobre os quais serão efectuadas, em sequência, as ligações de controle. Na primeira pressão da tecla, o vídeo-porteiro liga-se com o último posto externo de onde foi efectuada a última chamada; nas pressões sucessivas, o vídeo-porteiro liga-se, em sequência, com os postos externos cujos endereços tenham sido memorizados anteriormente. Se houver um único posto externo na instalação, não será necessário memorizar o seu endereço já que este será obtido de maneira automática já na primeira chamada. Se houver mais de 4 postos externos na instalação, é necessário seleccionar os 4 postos externos que se deseja controlar com o botão "☺"; naturalmente as chamadas são recebidas de todos os postos externos (também mais de 4) que estão presentes na instalação e que são habilitados à chamada de acordo com o esquema de instalação.

Botão para chamadas internas ou com intercomunicação. A este botão pode ser associado o endereço de um outro utilizador do edifício para efectuar chamadas internas entre dois utilizadores ou o código 000 para efectuar chamadas com intercomunicação com eventuais outros vídeo-porteiros ou intercomunicadores (máximo outros 2) presentes no apartamento.

Programação

O vídeo-porteiro deve ser programado oportunamente para definir o seu modo de funcionamento. As variações possíveis de programação são 3:

- **automático** (consente programar rapidamente apenas o código do utilizador, agindo a partir do posto externo);
- **simplificado** (consente programar rapidamente apenas o código do utilizador, agindo sobre o vídeo-porteiro);
- **manual** (consente programar todas as funções do vídeo-porteiro)

As programações que podem ser efectuadas são:



- 1ª) **endereço utilizador** (programação obrigatória: o vídeo-porteiro sai da fábrica com endereço 100);
- 2ª) **endereço apartamento** (programação facultativa: o vídeo-porteiro sai da fábrica com endereço 000);
- 3ª) **endereço do 1º posto externo a ser designado ao botão "☺"; (*)**
- 4ª) **endereço do 2º posto externo a ser designado ao botão "☺"; (*)**
- 5ª) **endereço do 3º posto externo a ser designado ao botão "☺"; (*)**
- 6ª) **endereço do 4º posto externo a ser designado ao botão "☺"; (*)**
- 7ª) **código a ser designado ao botão "●"** para efectuar eventuais chamadas com intercomunicação ou para futuras aplicações (*)

(*) programações facultativas: nenhum código é associado, de fábrica, aos botões.

Utilização teclado

Para inserir os endereços ou códigos, utilizar os botões “” e “”.

: A pressão desse botão serve para **entrar na modalidade programação** (se pressionado por 4 segundos com o microtelefone fora do gancho), **confirmar a programação de um endereço ou de um código ou passar para uma fase de programação sucessiva**.

: A pressão desse botão serve para **incrementar o valor do algarismo a inserir**. Pressionar o botão um número de vezes equivalente ao algarismo a inserir (algarismo 1 = 1 pressão; algarismo 9 = 9 pressões; algarismo 0 = 10 pressões do botão “”)

A pressão do botão “” é confirmada por um som no microtelefone.

Entrar na programação

Para entrar na modalidade de programação é necessário:

- levantar o microtelefone e deixá-lo fora do gancho durante toda a fase de programação;
- manter o botão “” pressionado durante, pelo menos, 4 segundos até que se ouça o som de confirmação.

Inserção códigos ou endereços

- Os códigos e/ou endereços a ser memorizados devem sempre conter três algarismos (centena, dezena e unidade); os códigos e/ou endereços compostos apenas de dezenas e unidades ou, ainda, somente unidades, devem ser completados com o acréscimo de zeros. Por exemplo, o endereço 96 torna-se 096 e o endereço 5, por conseguinte, 005.

- Os algarismos devem ser inseridos um de cada vez; pressiona-se “n” vezes o botão “” no qual “n” corresponde ao valor do algarismo a ser inserido, seguido de uma pausa de aproximadamente 2 segundos para então passar ao algarismo sucessivo (um som no microtelefone indicará quando passar à inserção do algarismo sucessivo); por exemplo, para inserir o código 096 é necessário:



- pressionar 10 vezes o botão “” para inserir o algarismo 0, aguardar 2 segundos até ouvir um som no microtelefone.

- pressionar 9 vezes o botão “” para inserir o algarismo 9, aguardar 2 segundos até ouvir um som no microtelefone.

- pressionar 6 vezes o botão “” para inserir o algarismo 6, aguardar 2 segundos até ouvir um som no microtelefone.

- pressionar o botão “” para confirmar a inserção do código e passar para a fase sucessiva de programação; um som no microtelefone confirmará que a memorização do código foi efectuada e a passagem para a fase sucessiva.

Sair da programação

Da modalidade programação é possível sair automaticamente após ter confirmado, através da pressão do botão “”, a 7ª programação, ou seja, “**código a ser atribuído ao botão** “”, ou, é possível sair da programação em qualquer posição que se encontre, ao repor o microtelefone no gancho.

Atenção: confirmar a memorização por intermédio da pressão do botão “” antes de sair de uma programação; caso contrário, esta

não será memorizada.

É possível sair automaticamente da programação também quando se comete um erro ou se efectua uma operação não autorizada durante a inserção dos códigos. Neste caso, para prosseguir, deve-se reentrar na modalidade programação.

Programação automática

Com a programação automática é possível memorizar o endereço do vídeo-porteiro agindo a partir do posto externo.

Procedimento da programação automática

Para efectuar a programação automática é necessário:

a) **entrar na modalidade de programação** seguindo as indicações descritas no capítulo “*Entrar na programação*”;

b) **efectuar uma chamada de um posto externo em 2 minutos**. Em instalações onde haja um teclado digital TD2100MA compor o número que se deseja atribuir ao vídeo-porteiro e pressionar “”; em instalações onde haja um codificador digital CD2132MA ou CD2134MA pressionar na botoneira a tecla que se deseja atribuir ao utilizador. Durante a chamada, o vídeo-porteiro programa-se automaticamente; no microtelefone ouve-se um som de chamada e o vídeo-porteiro se acende, visualizando a imagem do posto externo que chama. Fechar e levantar o microtelefone para entrar em conversação com o posto externo e verificar o correcto funcionamento do aparelho;

c) **no final da conversação repor o microtelefone no gancho** para encerrar a fase de programação automática.

Programação simplificada

Com a programação simplificada é possível memorizar rapidamente o endereço do vídeo-porteiro.

Procedimento da programação simplificada

Para efectuar a programação simplificada é necessário:

a) **entrar na modalidade de programação** seguindo as indicações descritas no capítulo “*Entrar na programação*”;

b) **inserir os três algarismos do endereço utilizador**. Os algarismos devem ser inseridos um de cada vez; pressiona-se “n” vezes o botão “” no qual “n” corresponde ao valor do algarismo a ser inserido, seguido de uma pausa de aproximadamente 2 segundos para então passar ao algarismo sucessivo (um som no microtelefone indicará quando passar à inserção do algarismo sucessivo); por exemplo, para inserir o código 096 é necessário:



- pressionar 10 vezes o botão “” para inserir o algarismo 0, aguardar 2 segundos até quando não se ouvir um som no microtelefone.

- pressionar 9 vezes o botão “” para inserir o algarismo 9, aguardar 2 segundos até quando não se ouvir um som no microtelefone.

- pressionar 6 vezes o botão “” para inserir o algarismo 6, aguardar 2 segundos até quando não se ouvir um som no microtelefone.

c) **repor o microtelefone no gancho** assim que for ouvido o som de confirmação no microtelefone para encerrar a fase de programação simplificada.

Programação manual

A programação manual possibilita, além de codificar o endereço utilizador, a atribuição do endereço interno e dos códigos aos botões “” e “”.

Procedimento da programação manual



Para efectuar a programação é necessário:



a) **entrar na modalidade de programação** seguindo as indicações descritas no capítulo “*Entrar na programação*”;



b) **programar em sequência as funções:**



1ª) **Endereço utilizador** – código que possibilita o recebimento da chamada do exterior, acender o vídeo-porteiro, conversar e abrir a fechadura do posto externo que chama. Para a inserção dos endereços, vide o parágrafo “**Inserção códigos ou endereços**”.

2ª) **Endereço interno** – códigos que identificam os vídeo-porteiros presentes no apartamento (máximo 3). Se houver apenas um vídeo-porteiro, o código do apartamento deve ser 000 (programação de fábrica) enquanto se estiverem presentes outros aparelhos (máximo outros 2) será necessário atribuir a eles os códigos 001 e 002. Ao inserir estes códigos, todos os vídeo-porteiros tocarão ao mesmo tempo quando for efectuada uma chamada com intercomunicação; caso não se deseje habilitar o som da intercomunicação no terceiro aparelho, é necessário codificá-lo com o código 003 ao invés de 002. Para a inserção dos códigos, vide o parágrafo “**Inserção códigos ou endereços**”.

3ª) **Endereço do 1º posto externo associado ao botão** “” – endereço do 1º posto externo com o qual se deseja ligar mediante a pressão do botão “”. Na eventualidade de um sistema com apenas um posto externo, não é necessário memorizar o seu endereço uma vez que este será obtido automaticamente na primeira chamada.

4ª) **Endereço do 2º posto externo associado ao botão** “” – endereço do 2º posto externo com o qual se deseja ligar mediante a pressão do botão “”. Se não houver um 2º posto externo na instalação, esse código não deve ser memorizado.

5ª) **Endereço do 3º posto externo associado ao botão** “” – endereço do 3º posto externo com o qual se deseja ligar mediante a pressão do botão “”. Se não houver um 3º posto externo na instalação, esse código não deve ser memorizado.

6ª) **Endereço do 4º posto externo associado ao botão** “” – endereço do 4º posto externo com o qual se deseja ligar mediante a pressão do botão “”. Se não houver um 4º posto externo na instalação, esse código não deve ser memorizado.

7ª) **Endereço associado ao botão** “” – para chamar utilizadores de outros apartamentos, inserir o respectivo endereço utilizador (de 001 a 200). Caso se deseje usar o botão para efectuar

chamadas com intercomunicação entre intercomunicadores presentes no mesmo apartamento, inserir o código 000. Para a inserção dos endereços, vide o parágrafo "Inserção códigos ou endereços".

Na modalidade "Programação manual" as 7 fases precedentes devem ser efectuadas em sequência, iniciando da 1ª até a 7ª. Cada fase deve ser confirmada por intermédio da pressão do botão "●". Caso uma programação não seja necessária, é possível ultrapassá-la mediante uma nova pressão do botão "●" para passar, assim, àquela sucessiva. Por exemplo, após ter programado "o endereço utilizador" e tê-lo confirmado mediante a pressão do botão "●", passa-se, automaticamente, à programação "do endereço interno"; se esta programação não for necessária, poderá ser ultrapassada mediante uma nova pressão do botão "●" para passar à programação "do endereço do 1º posto externo a ser atribuído ao botão ☺". A esta altura, pode-se introduzir o relativo código ou, ao pressionar 4 vezes o botão "●" evitam-se as fases 3ª-4ª-5ª-6ª e passa-se à programação "do endereço associado ao botão ●". Ainda uma vez, é possível inserir o código solicitado ou pressionar o botão "●" para evitar também essa programação. Não existindo ulteriores códigos a ser memorizados, esta operação propicia a saída automática da modalidade programação.

c) saída da modalidade de programação seguindo as indicações descritas no capítulo "Sair da programação".

Notas gerais.

- Repor sempre o microtelefone no gancho após a programação de cada vídeo-porteiro.
- Repetir as fases de programação para todos os vídeo-porteiros presentes na instalação.
- Não é possível proceder à intercomunicação ou ligação com utilizadores e postos externos de outros edifícios se entre eles houver um comutador digital art.2273.

Regulação volume do som

Para variar o nível do som, é necessário regular o trimmer R8 presente na presilha de fixagem WB8262.

Funcões adicionais

Chamada de andar

Quando se efectua uma chamada de andar, será ouvido no vídeo-porteiro um som diferente daquele que anuncia as outras chamadas. A chamada de andar serve para avisar que alguém está a tocar à porta de seu próprio apartamento. Esta função encontra-se activa seja com um sistema livre seja ocupado.

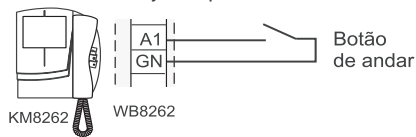

Repetição da chamada

Ao ligar os aparelhos de acordo com o esquema ilustrado a seguir, é possível reactivar o som do vídeo-porteiro em outros pontos da casa.

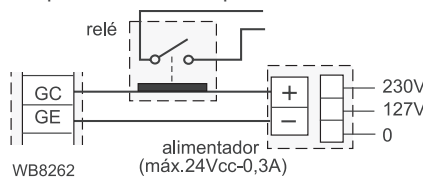

Funcionamento

Chamada de posto externo.

Ao efectuar uma chamada do posto externo, o vídeo-porteiro acende-se e emite uma sinalização acústica, além de se habilitar durante aproximadamente 30 segundos. Se o tempo de chamada terminar e o vídeo-porteiro se desligar, pressionar o botão "☺" para conectar-se novamente com o posto externo que chama. Ao levantar o microtelefone, é possível comunicar-se com o posto externo durante cerca de 90 segundos e, por intermédio da pressão do botão "●", acciona-se a fechadura.

Na eventualidade de chamada a um utilizador que possua no seu apartamento mais de um vídeo-porteiro, todos os aparelhos tocam paralelamente, mas apenas aquele no qual o endereço apartamento seja 000 se acende. Para responder a este vídeo-porteiro, pode-se proceder como descrito anteriormente.

Dos outros vídeo-porteiros é possível, de qualquer maneira, responder levantando o microtelefone; esta operação acende automaticamente o vídeo-porteiro interessado e desliga aquele que fora ligado antes. No caso em que, antes de responder dos vídeo-porteiros desligados se deseje ver quem está a fazer a chamada, pode-se pressionar o botão "☺" e, sucessivamente, levantar o microtelefone.

Iluminação de controle e ligação com um ou mais postos externos.

Quando a instalação estiver em repouso e nenhuma conversação estiver em andamento, é possível efectuar algumas ligações de controle por intermédio da pressão do botão "☺" no vídeo-porteiro sem levantar o microtelefone.

Se houver na instalação diversos postos externos e o botão "☺" tiver sido correctamente programado, é possível efectuar, em sequência, a ligação dos vários postos externos (máximo 4), ao pressionar, algumas vezes o mesmo botão. A ligação de controle possui uma duração de aproximadamente 30 segundos, mas será interrompida se ocorrer uma ulterior ligação de controle ou uma chamada entre utilizadores ou de posto externo na instalação.

Se levantar o microtelefone durante a ligação de controle, entra-se automaticamente em comunicação fónica com o posto externo.

Caso seja pressionado o botão "☺", o vídeo-porteiro permanece desligado, a instalação está

ocupada e é necessário aguardar até que esteja livre novamente.

Efectuar ou receber uma chamada de outro utilizador.

Com a instalação em repouso, é possível efectuar uma chamada a um outro utilizador. Para realizar esta operação, é necessário que tenha sido memorizado, anteriormente, o endereço do utilizador que se deseja chamar no botão "●". Para efectuar a chamada, deve-se levantar o microtelefone, verificar a presença do som de instalação livre e pressionar o botão "●"; no microtelefone será ouvido o som de chamada, enquanto o vídeo-porteiro do outro utilizador tocará (sem se acender) com um timbre diferente daquele de chamada de posto externo ou de intercomunicação do próprio apartamento. Se o utilizador chamado responder em 30 segundos, inicia-se uma conversação que poderá durar até 90 segundos; de contrário, a instalação retorna à condição de livre.

Uma chamada de posto externo a qualquer utilizador da instalação concluirá, forçosamente, a conversação interna em andamento.

Se ao levantar o microtelefone não se ouvir nenhum som, a instalação estará ocupada, sendo necessário aguardar até que retorne à condição de livre novamente.

Efectuar ou receber uma chamada com intercomunicação no próprio apartamento.

Com a instalação em repouso, é possível efectuar uma chamada com intercomunicação a todos os vídeo-porteiros presentes no mesmo apartamento (máximo 3), ao pressionar o botão "●" programado anteriormente com o código 000. Para efectuar a chamada com intercomunicação, é necessário levantar o microtelefone, verificar a presença do som de instalação livre e pressionar o botão "●"; no microtelefone será ouvido o som de chamada, enquanto os vídeo-porteiros, se estiverem habilitados para receber a chamada com intercomunicação (endereço apartamento 001 ou 002), tocarão (sem se acender) com um timbre diferente daquele de chamada de posto externo ou de outro utilizador. Um vídeo-porteiro com intercomunicação codificado com endereço apartamento 003 não tocará durante uma chamada com intercomunicação, mas é, de qualquer maneira, possível levantar o microtelefone e entrar em comunicação com aquele que chama; se o apartamento chamado responder em 30 segundos, inicia-se uma conversação que poderá durar até 90 segundos; de contrário a instalação retorna à condição de livre.



Uma chamada de posto externo a qualquer utilizador da instalação concluirá, forçosamente, a conversação interna em andamento.

Para facilitar a programação e para se lembrar dela depois, aconselha-se a escrever os códigos na tabela seguinte.

□ □ □ □	+	□ □ □ □	+	□ □ □ □	+	□ □ □ □	+	□ □ □ □	+	□ □ □ □	+	□ □ □ □
Endereço utilizador		Endereço apartamento		1º endereço botão ☺		2º endereço botão ☺		3º endereço botão ☺		4º endereço botão ☺		endereço botão ●

(obrigatória) L (programações facultativas - códigos possíveis de inserir somente com a programação manual) -

Tabela dos sons

Som de tecla reconhecida. Ativado para indicar a pressão de uma das teclas  e  durante a programação



Som de confirmação. Ativado para confirmar o funcionamento da fechadura por parte do posto externo e durante a fase de programação, para indicar o resultado positivo de uma operação



Som de aparelho desocupado. Ativado por 30 segundos se o aparelho estiver desocupado



Som de chamada. Ativado após uma chamada para um outro usuário ou intercomunicante (por 30 segundos ou até a resposta do usuário)



Som de dissuasão. Ativado após uma chamada para um dispositivo inexistente ou inacessível



Som de final de conversação. Ativado por 10 segundos a partir do tempo máximo de conversação



Tabela das chamadas

Chamada de posto externo



Chamada por outro usuário (nota contínua)



Chamada de intercomunicante (nota modulada)





Chamada de andar



Nota. Todas as sinalizações acústicas e os sons, com exceção do som de aparelho desocupado e de chamada, têm uma duração de aproximadamente 2 segundos.

D Tasten

Türöffnertaste

 **Taste für Kontrolleinschaltung des Videohaustelefons.** Dieser Taste können bis zu 4 Türstationenrufnummern zugewiesen werden. Bei der ersten Betätigung der Taste wird das Videohaustelefon mit der Türstation verbunden von der der letzte Anruf betätigt wurde. Bei jedem weiteren Drücken der Taste wird das Videohaustelefon nacheinander mit allen programmierten Türstationen verbunden. Wenn bei der Anlage nur eine Türstation vorhanden ist muss diese nicht programmiert werden da sie beim ersten Tastendruck automatisch ermittelt wird. Wenn die Anlage mehr als 4 Türstationen besitzt, muss programmiert werden, welche Türstationen mit der Taste „“ ausgewählt werden sollen. Ankommende Anrufe werden natürlich von allen (auch mehr als 4) Türstationen der Anlage empfangen, sofern dies vorgesehen ist.





 **Taste für interne Rufe im Haus oder Wohnung.** Für diese Taste kann die Rufnummer eines anderen Haustelefons innerhalb des Hauses oder die Adresse 000 für den internen Ruf innerhalb der gleichen Wohnung (max. 2 parallelgeschalteten Haustelefone) programmiert werden.

D Programmierung

Das Videohaustelefon muss programmiert werden, um die Betriebsvarianten festzulegen. Drei Programmiervarianten stehen zur Verfügung:



- **automatisch** (dient zur schnellen Programmierung der Rufnummer mit Hilfe der Türstation, Zweimannprogrammierung);
- **vereinfacht** (dient zur schnellen Programmierung der Rufnummer mit Hilfe des Videohaustelefons, Einmannprogrammierung);
- **manuell** (dient zur Programmierung aller Funktionen des Videohaustelefons)



Folgende Programmierungen können vorgenommen werden:

- 1-) **Rufnummer** (obligatorisch, ab Werk ist die Rufnummer 100 programmiert);
- 2.) **Adresse für Interkomruf** (wahlweise, ab Werk ist die Adresse 000 programmiert);
- 3.) **Rufnummer der 1. Türstation**, die der Taste „“ zugeordnet ist; (*)
- 4.) **Rufnummer der 2. Türstation**, die der Taste „“ zugeordnet ist; (*)
- 5.) **Rufnummer der 3. Türstation**, die der Taste „“ zugeordnet ist; (*)
- 6.) **Rufnummer der 4. Türstation**, die der Taste „“ zugeordnet ist; (*)
- 7.) **Programmierung der Zusatzaste „“**, für interne Gespräche oder spätere Anwendungen (*)

(*) wahlweise, ab Werk sind die Tasten nicht programmiert

Verwendung der Tastatur

Zur Eingabe der Rufnummern und Adressen sind die Tasten „“ und „“ zu benutzen.

- : Durch Drücken dieser Taste kann man den **Programmiermodus aktivieren** (4 s bei abgenommenem Hörer drücken), die **Eingabe der Rufnummer oder Adresse bestätigen** oder zum **nächsten Programmierschritt überzugehen**
- : Durch Drücken dieser Taste kann der **Wert der einzugebenden Zahl erhöht** werden. Die Taste entsprechend der einzugebenen Ziffer mehrmals drücken (Zahl 1 = Taste „“ 1x drücken; Zahl 9 = 9x drücken; Zahl 0 = 10x drücken)

Das Drücken der Taste „“ wird durch einen Ton im Hörer bestätigt.

Programmiermodus aktivieren





Um den Programmiermodus zu aktivieren gehen Sie wie folgend vor:

- Hörer abnehmen und während der gesamten Programmierung nicht wieder auflegen;
- Taste „“ mindestens 4 s gedrückt halten, bis der Bestätigungston zu hören ist.



Programmierung der Rufnummer und Adresse

- Die Rufnummer und/oder Adresse muss immer dreistellig (Hunderter, Zehner, Einer) eingegeben werden. Ein- oder zweistellige Rufnummern müssen entsprechend mit Nullen ergänzt werden. Die Rufnummer 96 muss also als 096 und die Rufnummer 5 als 005 programmiert werden.

- Die Ziffern werden einzeln, durch „n“-maliges Drücken der Taste „“ eingegeben, wobei „n“ der einzugebenden Zahl entspricht. Vor Eingabe der nachfolgenden Ziffer ist eine Pause von circa 2 Sekunden zu beachten (im Hörer ist ein Ton zu hören, der angibt, wann die nächste Ziffer eingegeben werden kann); zur Eingabe der Rufnummer 096 ist also wie folgt vorzugehen:

- 10x die Taste „“ drücken, um die Ziffer 0 einzugeben, dann 2 Sek. warten, bis ein Ton im Hörer ertönt;
- 9x die Taste „“ drücken, um die Ziffer 9 einzugeben, dann 2 Sek. warten, bis ein Ton im Hörer ertönt;
- 6x die Taste „“ drücken, um die Ziffer 6 einzugeben, dann 2 Sek. warten, bis ein Ton im Hörer ertönt;
- Anschließend die Taste „“ zur Bestätigung der Rufnummereingabe und Übergang zum nächsten Programmierschritt drücken. Ein Ton bestätigt, dass die Rufnummer gespeichert wurde und der nächste Schritt eingeleitet wurde.

Programmiermodus deaktivieren

Der Programmiermodus wird sofort deaktiviert nach der Eingabe mit der Taste „“ am Ende des 7. Programmierschrittes „**Programmierung der Zusatzaste** „“. Weiterhin ist es möglich jeder Zeit den Programmiermodus zu deaktivieren indem man einfach den Hörer auflegt. Beachten Sie dabei die aktuelle Programmierung mit der Betätigung „“ zu betätigen, da sonst diese verloren geht. Der Programmiermodus wird auch dann automatisch verlassen, wenn bei der Eingabe der Rufnummer ein Fehler oder eine nicht zulässige Operation erfolgte. Zur Fortsetzung muss in einem solchen Fall erneut der Programmiermodus aktiviert werden.

Automatische Programmierung

Mit der automatischen Programmierung kann die Rufnummer des Videohaustelefons mit Hilfe der Türstation gespeichert werden.

Automatischer Programmiermodus

Zur automatischen Programmierung (Zweimannprogrammierung) ist wie folgt vorzugehen:

- a) **Programmiermodus aktivieren** wie im Abschnitt „Programmiermodus aktivieren“ beschrieben;
- b) **innerhalb von 2 Minuten von der Türstation aus anrufen.** In Anlagen mit digitalen Türstationen TD2100 ist die Rufnummer zu wählen, die dem Videohaustelefon zugewiesen werden soll und anschließend die Taste „☺“ zu betätigen; In Anlagen mit analogen Türstationen CD2131, CD2132 oder CD2134 muss die entsprechende Klingeltaste betätigt werden, die dem Haustelefon zugeordnet werden soll. Beim Anruf wird das Videohaustelefon automatisch programmiert. Im Hörer ist der Ruf ton zu hören. Das Videohaustelefon schaltet sich ein und zeigt das Bild der gerade anrufenden Türstation an. Auflegen und anschließend den Hörer wieder abnehmen, um mit der Türstation zu sprechen und die Funktion des Apparats zu prüfen;
- c) **Am Ende des Gesprächs Hörer auflegen,** um den automatischen Programmiermodus zu beenden.

Vereinfachte Programmierung

Mit der vereinfachten Programmierung kann die Adresse des Videohaustelefons schnell gespeichert werden.

Vereinfachter Programmiermodus

Zur vereinfachten Programmierung (Einmannprogrammierung) ist wie folgt vorzugehen:

- a) **Programmiermodus aktivieren** wie im Abschnitt „Programmiermodus aktivieren“ beschrieben;
- b) **Die drei Ziffern der Rufnummer eingeben.** Die Ziffern werden einzeln, durch „n“-maliges Drücken der Taste „●“ eingegeben, wobei „n“ der einzugebenden Zahl entspricht. Vor Eingabe der nachfolgenden Ziffer ist eine Pause von circa 2 Sekunden zu beachten (im Hörer ist ein Ton zu hören, der angibt, wann die nächste Ziffer eingegeben werden kann); zur Eingabe der Rufnummer 096 ist also wie folgt vorzugehen:
 - 10x die Taste „●“ drücken, um die Ziffer 0 einzugeben, dann 2 Sek. warten, bis ein Ton im Hörer ertönt;
 - 9x die Taste „●“ drücken, um die Ziffer 9 einzugeben, dann 2 Sek. warten, bis ein Ton im Hörer ertönt;
 - 6x die Taste „●“ drücken, um die Ziffer 6 einzugeben, dann 2 Sek. warten, bis ein Ton im Hörer ertönt;
- c) **Hörer auflegen,** sobald Sie den letzten Bestätigungston gehört haben, um den

vereinfachten Programmiermodus zu beenden.

Manuelle Programmierung

Mit der manuellen Programmierung kann nicht nur die Rufnummer des Haustelefons, sondern auch die Adresse und die Tasten „☺“ und „●“ programmiert werden.

Manueller Programmiermodus

Zur Programmierung ist wie folgt vorzugehen:

- a) **Programmiermodus aktivieren** wie im Abschnitt „Programmiermodus aktivieren“ beschrieben;
- b) **Folgende Einstellungen nacheinander programmieren:**
 - 1) **Rufnummer** – Einstellung für den Empfang von Anrufen von der Türstation, Einschaltung des Videohaustelefons, Sprechen und Türöffnung. Zur Eingabe der Rufnummer siehe Abschnitt „**Programmierung der Rufnummer und Adresse**“.
 - 2) **Adresse** – Einstellung zur Kennzeichnung von parallelgeschalteten Haustelefonen in einer Wohnung (max. 3). Wenn nur ein Videohaustelefon vorhanden ist wird die Adresse 000 programmiert (Einstellung ab Werk). Sind hingegen bis zu 2 weiteren Haustelefon parallelgeschaltet (gleiche Rufnummer für alle Apparate), muss diesen die Adressen 001 und 002 zugewiesen werden. Mit dieser Einstellung ist werden bei einem Anruf von der Türstation alle Haustelefone gleichzeitig angerufen und es ist aber auch eine interne gezielte Interkommunikation zwischen den Geräten möglich. Sollte bei einem Gerät die Interkommunikation nicht erwünscht sein erhält dieser die Adresse 003. Zur Programmierung der Adresse siehe Abschnitt „**Programmierung der Rufnummer und Adresse**“.
 - 3) **Rufnummer der 1. Türstation,** die der Taste „☺“ zugeordnet ist – Rufnummer der ersten Türstation, zu der durch Drücken der Taste „☺“ eine Verbindung hergestellt werden soll. Bei einem System mit nur einer Türstation braucht keine Rufnummer gespeichert werden, da diese bei der ersten Tastenbetätigung automatisch ermittelt wird.
 - 4) **Rufnummer der 2. Türstation,** die der Taste „☺“ zugeordnet ist – Rufnummer der zweiten Türstation, zu der durch Drücken der Taste „☺“ eine Verbindung hergestellt werden soll. Wenn keine zweite Türstation vorhanden ist, ist diese Programmierung nicht notwendig.
 - 5) **Rufnummer der 3. Türstation,** die der Taste „☺“ zugeordnet ist – Rufnummer der dritten Türstation, zu der durch Drücken der Taste „☺“ eine Verbindung hergestellt werden soll. Wenn keine dritte Türstation vorhanden ist, ist diese Programmierung nicht notwendig.

6) **Rufnummer der 4. Türstation,** die der Taste „☺“ zugeordnet ist – Rufnummer der vierten Türstation, zu der durch Drücken der Taste „☺“ eine Verbindung hergestellt werden soll. Wenn keine vierte Türstation vorhanden ist, ist diese Programmierung nicht notwendig.

7) **Programmierung der Zusatz Taste „●“** – diese Taste kann für den internen Ruf zu einem anderen Haustelefon im Haus oder Wohnung programmiert werden. Für eine Ruf zum einem Haustelefon im Haus dessen Rufnummer programmieren (von 001 bis 200). Für einen internen Ruf zu weiteren parallelgeschalteten Haustelefonen in der Wohnung die Adresse 000 eingeben. Zur Eingabe siehe Abschnitt „**Programmierung der Rufnummer und Adresse**“.

Bei der „manuellen Programmierung“ müssen alle 7 Programmierschritte nacheinander ausgeführt werden. Jeder Schritt muss durch Drücken der Taste „●“ beendet werden. Falls eine bestimmte Programmierung nicht erforderlich ist, kann dieser Schritt durch erneutes Drücken der Taste „●“ übersprungen werden. Wenn beispielsweise die „Rufnummer“ programmiert und durch Drücken der Taste „●“ bestätigt wurde, folgt automatisch der Schritt zur Programmierung der „Adresse“. Falls diese Programmierung nicht notwendig ist, kann man sie durch erneutes Drücken von „●“ überspringen und zum Schritt „Rufnummer der 1. Türstation“ übergehen. Nun kann die entsprechende Rufnummer eingegeben oder durch 4-maliges Drücken der Taste „●“ die Schritte 3-4-5-6 übersprungen um danach direkt die „Programmierung der Zusatz Taste „●““ durchgeführt werden. Hier kann die jeweilige Rufnummer eingegeben oder die Taste „●“ gedrückt werden, um auch diese Programmierung zu überspringen. Da keine weiteren Einstellungen gespeichert werden können, führt diese Operation dann automatisch zur Deaktivierung des Programmiermodus.

c) **Programmiermodus verlassen,** wie im Abschnitt „Programmiermodus deaktivieren“ beschrieben.

Allgemeine Hinweise

- Am Ende der Programmierung eines jeden Videohaustelefons ist immer der Hörer aufzulegen.
- Programmierungsschritte bei allen in der Anlage vorhandenen Videohaustelefonen wiederholen.
- Interne Anrufe zu anderen Teilnehmer im Haus oder zu anderen Nebentürstationen sind nicht möglich wenn dazwischen sich ein digitaler Umschalter 2273 befindet.

Zur Vereinfachung der Programmierung und um jederzeit wieder auf die Einstellungen zurückgreifen zu können, empfiehlt es sich, diese in die nachfolgende Tabelle einzutragen.

<input type="text"/>	+	<input type="text"/>	+	<input type="text"/>	+	<input type="text"/>	+	<input type="text"/>	+	<input type="text"/>	+	<input type="text"/>
Teilnehmer- adresse		interne Adresse		1. Adresse Taste ☺		2. Adresse Taste ☺		3. Adresse Taste ☺		4. Adresse Taste ☺		Adresse Taste ●

(obligatorisch) ^L (fakultative Programmierungen – Codes können nur durch manuelle Programmierung eingegeben werden)



Lautstärkeregelung des Lätwerks

Der Pegel des Lätwerks kann mittels dem auf der Wandhalterung installierten Regler **R8** eingestellt werden.

D Zusatzfunktionen

Etagenruf

Der Etagenruf erfolgt mit einer entsprechenden Rufunterscheidung. Beim Etagenruf wird das Videohaustelefon nicht eingeschaltet. Ein Etagenruf ist auch im Belegungszustand der Anlage möglich.

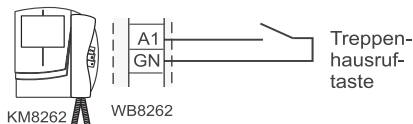

Rufweiterschaltung

Es ist möglich gemäss dem nachfolgenden Schaltplan einen Zusatzruforgan an das Videohaustelefon anzuschliessen.

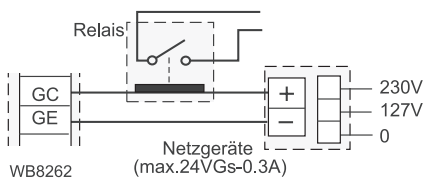

D FUNKTIONSBESCHREIBUNG

Anruf von einer Türstation.

Beim Anruf von der Türstation ertönt ein akustisches Signal und das Videohaustelefon wird ca.30 s lang eingeschaltet. Nach Ablauf dieser Einschaltzeit schaltet sich das Gerät ab, es ist ab möglich mit der Betätigung der Taste erneut eine Verbindung zur Türstation herzustellen. Beim Abheben des Hörers kann das Haustelefon ca.90 Sekunden mit der Türstation sprechen; durch Drücken der Taste wird der Türöffner aktiviert.

Wenn eine Wohnung angerufen wird wo mehrere Haustelefone mit Interkomfunktion parallelgeschaltet sind (bis. max. 3) werden alle Geräte gleichzeitig gerufen, aber nur das Gerät mit der Adresse 000 schaltet sich ein. Um den Anruf von diesem Videohaustelefon zu beantworten muss einfach der Hörer abgenommen werden. Von allen anderen kann ebenfalls der Anruf beantwortet werden. Mit Abnahme des Hörer wird das Videohaustelefon eingeschaltet und das Hauptgerät automatisch abgeschaltet. Es ist möglich von allen Geräten mit der Betätigung der Taste vor der Anrufbeantwortung den Monitor einzuschalten. Anschliessend den Hörer abnehmen um ein Gespräch zu führen.

Kontrolleinschaltung.

Im Ruhezustand und wenn kein weiteres Gespräch geführt wird, kann eine Kontrolleinschaltungen durch Betätigen der Taste erfolgen. Wenn die Anlage mehrere Türstationen besitzt und die Taste „“ richtig programmiert wurde, können die einzelnen Türstationen (höchstens 4) durch mehrmaliges Drücken dieser Taste nacheinander eingeschaltet werden. Die Kontrolleinschaltung dauert circa 30 s, wird jedoch unterbrochen, wenn eine weitere Kontrolleinschaltung vorgenommen oder ein

anderer Teilnehmer angerufen wird.

Wenn während der Kontrolleinschaltung der Hörer abgenommen wird, wird automatisch eine Sprechverbindung mit der Türstation hergestellt. Wenn das Videohaustelefon bei Drücken der Taste „“ ausgeschaltet bleibt, ist die Anlage besetzt und es muss abgewartet werden bis sie wieder frei wird.

Einen anderen Teilnehmer innerhalb der Anlage anrufen oder von diesem angerufen werden.

Im Ruhezustand kann ein anderer Teilnehmer angerufen werden. Hierzu muss der Taste „“ mit der Rufnummern des Haustelefones den man anzurufen wünscht programmiert sein. Zum Anrufen ist der Hörer abzunehmen und das Videohaustelefon des anderen Teilnehmers wird, mit Rufunterscheidung, gerufen, ohne sich einzuschalten. Wenn der angerufene Teilnehmer innerhalb von 30 s antwortet, wird eine Sprechverbindung aufgebaut mit einer max. Dauer von 90 s. Wenn nicht kehrt die Anlage wieder in den Ruhezustand zurück. Der Anruf zu einem Haustelefon von der Türstation aus führt zum sofortigen Abbruch des internen Gesprächs.

Wenn beim Abnehmen des Hörers kein Ton zu hören ist, ist die Anlage besetzt und es muss abgewartet werden bis sie wieder frei wird.

Einen anderen Teilnehmer innerhalb der Wohnung anrufen oder von diesem angerufen werden.

Im Ruhezustand können alle Haustelefone innerhalb der Wohnung (max. 3) angerufen werden. Hierzu muss die Taste „“ mit der Adresse 000 programmiert sein (siehe auch „Programmierung der Zusatztaste“).

Zum Anrufen ist der Hörer abzunehmen und das Freizeichen der Anlage abzuwarten; anschliessend die Taste „“ drücken. Im Hörer ist der Rufton zu hören und alle andere interne Videohaustelefone werden gerufen, ohne sich einzuschalten. Der Klingelton unterscheidet sich vom Türstationruf. Wenn ein Videohaustelefon mit der Adresse 003 programmiert wurde, läutet es nicht, aber man kann von diesem Apparat aus durch Abnehmen des Hörers den Anruf beantworten. Wenn der angerufene Teilnehmer innerhalb von 30 s antwortet, wird eine Sprechverbindung aufgebaut mit einer max. Dauer von 90s. Wenn nicht kehrt die Anlage wieder in den Ruhezustand zurück.

Der Anruf zu einem Haustelefon von der Türstation aus führt zum sofortigen Abbruch des internen Gesprächs.

Tontabelle

Tastenton. Wird während der Programmierung bei Betätigung der Tasten und eingeblendet.



Bestätigungsston. Wird während der Aktivierung des Türöffners und nach der korrekten Eingabe einer Programmierung eingeblendet.



Freizeichen. Wird 30 Sekunden lang eingeblendet, wenn die Anlage frei ist.



Rufton. Ist zu hören beim Anruf eines anderen Teilnehmers.



Warnton. Wird bei Anruf eines nicht vorhandenen oder besetzten Teilnehmers eingeblendet.



Sprechzeitton. Wird 10 Sekunden vor Ablauf der zur Verfügung stehenden maximalen Gesprächszeit eingeblendet.



Ruftontabelle

Anruf von der Türstation



Anruf von einem Teilnehmer innerhalb der Anlage (Dauerton)



Anruf von einem Teilnehmer innerhalb der Wohnung (moduliert Ton)



Etagenruf



Hinweis. Mit Ausnahme des Freizeichens und des Ruftons dauern alle akustischen Signale und Töne circa 2 Sekunden.

Ejemplo de codificación de un monitor con dirección de usuario 107, dirección de extensión 000, ningún código al pulsador "●" y código 126 al pulsador "●" para intercomunicar con el usuario 126

Exemplo de codificação de um vídeo-porteiro com endereço utilizador 107, endereço interno 000, nenhum código ao botão "●" e código 126 ao botão "●" para a intercomunicação com o utilizador 126

Beispiel für die Programmierung eines Videohaustelefons mit Rufnummer 107, Adresse 000, keine Programmierung der Taste „●“ und Programmierung der Taste „●“ für einen internen Ruf zum Teilnehmer 126

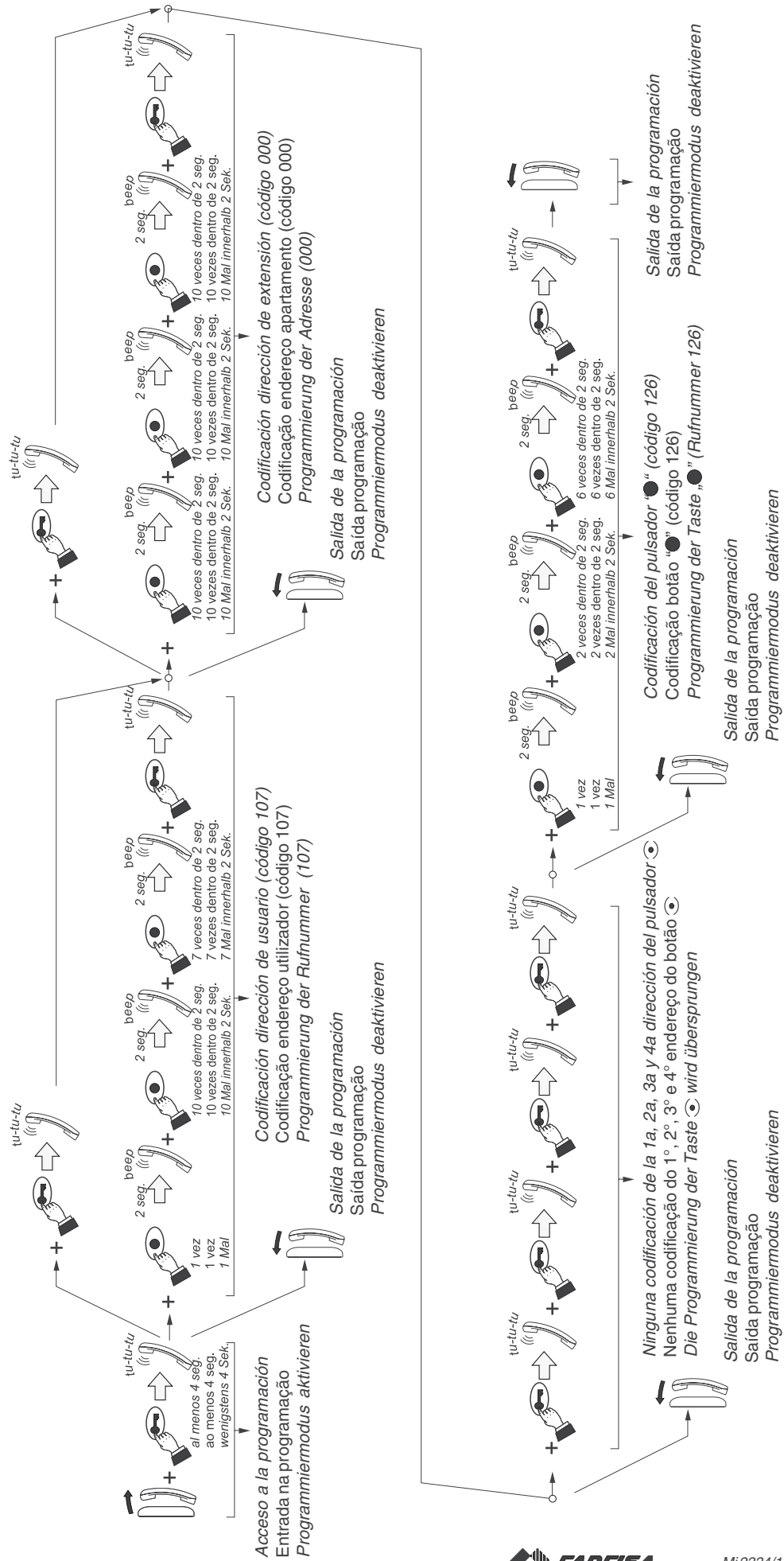



CERTIFICATO DI GARANZIA

(condizioni valide solo per il Territorio Italiano)

La garanzia ha la durata di **24** mesi dalla data di acquisto, accertata o accertabile, e viene esercitata dalla Ditta rivenditrice e, tramite questa, dai Centri Assistenza Tecnica Autorizzati FARFISA.

La garanzia deve essere esercitata, pena la decadenza, entro **otto** giorni dalla scoperta del difetto.

LA GARANZIA NON E' VALIDA SE NON DATATA E VIDIMATA CON TIMBRO E FIRMA DEL RIVENDITORE ALL'ATTO DELL'ACQUISTO. CERTIFICATO UNICO ED INSOSTITUIBILE.

MATRICOLA - SET NUMBER - MATRICULE APPAREIL -
N° MATRICULAN° DE MATRICULA - SERIENNUMMER

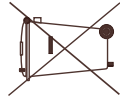

Smaltire il dispositivo secondo quanto prescritto dalle norme per la tutela dell'ambiente.
Dispose of the device in accordance with environmental regulations.
Écouler le dispositif selon tout ce qui a été prescrit par les règles pour la tutelle du milieu.
Eliminar el aparato según cuanto prescrito por las normas por la tutela del entorno.
Disponha do dispositivo conforme regulamentos ambientais.
Das Gerät muß gemäß den geltenden Umweltregelungen entsorgt werden.

La ACI Srl Farfisa Intercoms si riserva il diritto di modificare in qualsiasi momento i prodotti qui illustrati.
La ACI Srl Farfisa Intercoms se réserve le droit de modifier à tous moments les produits illustrés.
E' reservada à ACI Srl Farfisa Intercoms o direito de modificar a qualquer momento os produtos aqui ilustrados.

DATA DI ACQUISTO - DATE OF PURCHASE - DATE D'ACHAT - FECHA DE COMPRA - DATA DE COMPRA - EINKAUFSDATUM

TIMBRO E FIRMA DEL RIVENDITORE
DEALER'S NAME AND ADDRESS
NOM ET ADRESSE DU REVENDEUR
NOMBRE Y DIRECCION DEL DISTRIBUIDOR
CARIMBO E ASSINATURA DO REVENDEDOR
STEMPEL DES HÄNDLERS

Cod. 52703731

ACI srl Farfisa Intercoms

Via E. Vanoni, 3 • 60027 Osimo (AN) • Italy
Tel: +39 071 7202038 (r.a.) • Fax: +39 071 7202037
e-mail: info@acifarfisa.it • www.acifarfisa.it

ACI Srl Farfisa Intercoms reserves the right to modify the products illustrated at any time.
ACI Srl Farfisa Intercoms se reserva el derecho de modificar en cualquier momento los productos ilustrados aquí.
Änderungen vorbehalten.