

Art. **EH9160CTDG**
EH9160CWDG

Mi 2349/1

IT Videocitofono vivavoce a colori con schermo LCD

Videocitofono vivavoce a colori da utilizzare negli impianti digitali **FN4000**.

Dati tecnici

Alimentazione:	12Vcc
Assorbimento: - a riposo	55mA
- durante il funzionamento	0,3A
Schermo:	3,5" LCD
Standard televisivo:	PAL
Frequenza di riga:	15625Hz
Frequenza di quadro:	50Hz
Banda passante:	>5MHz
Ampiezza segnale video su 75Ω:	0,8÷1,5Vpp
Tempo di accensione:	1 secondo
Numero squilli soneria:	8 (programmabili)
Temperatura di funzionamento:	0° ÷ +50°C
Massima umidità ammissibile:	90%RH

EN Hands Free Colour Video Intercom with LCD Display

Hands free Colour Video Intercom for **FN4000** digital system.

Technical characteristics

Power supply:	12Vdc
Stand-by current:	55mA
Operating current:	0.3A
Screen:	3.5" LCD
Television standard:	PAL
Horizontal frequency:	15625Hz
Vertical frequency:	50Hz
Band width:	>5MHz
Video signal on 75Ω:	0,8÷1,5Vpp
Starting up time:	1 second
Number of bell rings:	8 (programmable)
Operating temperature:	0° ÷ +50°C
Maximum admissible humidity:	90%RH

FR Vidéophone mains libres, couleurs, avec écran LCD

Vidéophone du type à mains libres, couleurs pour système digital **FN4000**.

Données techniques

Alimentation:	12Vcc
Absorption: - à repos	55mA
- pendant le fonctionnement	0,3A
Écran:	3,5" LCD
Standard de télévision:	PAL
Fréquence horizontale:	15625Hz
Fréquence verticale:	50Hz
Bande passante:	>5MHz
Ampleur signal vidéo sur 75Ω:	0,8÷1,5Vpp
Pré-allumage:	1 second
Numéro coups de sonnerie:	8 (programmables)
Température de fonctionnement:	0° ÷ +50°C
Humidité maximum admissible:	90%RH

ES Videoportero viva voz color con pantalla LCD

Videoportero viva voz color para instalaciones digitales **FN4000**.

Datos técnicos

Alimentación:	12Vcc
Consumo: - en reposo	55mA
- durante el funcionamiento	0,3A
Cinescopio:	3,5" LCD
Standard televisivo:	PAL
Frecuencia horizontal:	15625Hz
Frecuencia vertical:	50Hz
Banda pasante:	>5MHz
Amplitud señal video sobre 75Ω:	0,8 ÷ 1,5Vpp
Tiempo de encendido:	1 segundo
Numero timbrazos sonería:	8 (programables)
Temperatura de funcionamiento:	0° ÷ +50°C
Humedad máxima permitida:	90% RH

PT Vídeo-porteiro viva voz a cores com tela LCD

Vídeo-porteiro viva voz a cores para instalações digitais **FN4000**.

Dados técnicos

Alimentação:	12Vcc
Absorção: - em repouso	55mA
- durante o funcionamento	0,3A
Cinescopio:	3,5" LCD
Standard televisivo:	PAL
Frequência horizontal:	15625Hz
Frequência vertical:	50Hz
Banda passante:	>5MHz
Amplitude do sinal video a 75Ω:	0,8 ÷ 1,5Vpp
Tempo de encendimento:	1 segundo
Numero toques de som:	8 (programável)
Temperatura de funcionamento:	0° ÷ +50°C
Humidade máxima admissível:	90% RH

DE Video-Freisprechgerät mit farbigem LCD-Bildschirm

Video-Freisprechgerät zum Einbau für **FN4000** digital System.

Technische Daten

Stromversorgung:	12Vdc
Aufnahme: - bei aufgelegtem Hörer	55mA
- während des Betriebs	0,3A
Bildröhre:	10 cm LCD
Bildstandard:	PAL
Horizontalfrequenz:	15625Hz
Vertikalfrequenz:	50Hz
Bandbreite:	>5MHz
Videosignalpegel auf 75Ω:	0,8 bis 1,5Vss
Einschalzeit:	1 Sek.
8 Klingeltöne (programmierbar)	
Betriebstemperatur:	0° bis +50°C
Max. Luftfeuchtigkeit:	90% RH

IT Installazione

- 1 - Murare la scatola da incasso art. **9083** ad un'altezza dalla pavimentazione di circa 1,5 metri.
- 2 - Togliere le morsettiere dal videocitofono.
- 3 - Effettuare i collegamenti sulle morsettiere come da schema da realizzare.
- 4 - Reinserrire le morsettiere sul videocitofono facendo attenzione a non invertirle per non pregiudicare il funzionamento dell'impianto videocitofonico.
- 5 - Sfilare le due calotte laterali anteriori per accedere ai due punti di fissaggio del videocitofono.
- 6 - Fissare il videocitofono alla scatola da incasso utilizzando le due viti fornite a corredo del prodotto.
- 7 - Rimettere le due calotte al videocitofono.

ES Instalación

- 1 - Colocar en la pared la caja de empotrar art. **9083** a una altitud del pavimento de aprox. 1,5 metros.
- 2 - Extraer las cajas de bornes del videoportero.
- 3 - Realizar las conexiones en las cajas de bornes como en el esquema de realización.
- 4 - Reintroducir las cajas de bornes en el videoportero prestando atención a no invertirlas para no perjudicar el funcionamiento del sistema de videoportero.
- 5 - Extraer las dos chapas laterales anteriores para acceder a los dos puntos de anclaje del videoportero.
- 6 - Asegurar el videoportero a la caja de empotrar por medio de los dos tornillos suministrados con el producto.
- 7 - Aplicar las dos chapas al videoportero.

EN Installation

- 1 - *Wall-up the back box art. **9083** at an height of about 1.5 meters above the floor.*
- 2 *Unplug the terminal blocks from the video intercom.*
- 3 *Make the connections as required by the electric diagram to wire.*
- 4 - *Plug-in back the terminal blocks on the video intercom paying attention to their position and direction in order to avoid degradation of the system.*
- 5 - *Remove the two frontal plastic frames to approach the two fixing points of the video intercom.*
- 6 - *Fix the video intercom to the back box using the two screws supplied with the product.*
- 7 - *Re-insert the two frontal plastic frames to the video intercom.*

PT Instalação

- 1 - Prender a caixa de encaixe art. **9083** a uma altura do chão de aproximadamente 1,5 metros.
- 2 - Retirar a caixa de terminais do vídeo-porteiro.
- 3 - Efectuar as ligações sobre as caixas de terminais de acordo com o esquema a ser realizado.
- 4 - Recolocar as caixas de terminais no vídeo-porteiro, prestando atenção para não invertê-las e não prejudicar o funcionamento da instalação do vídeo-porteiro.
- 5 - Desfiar as duas calotas laterais anteriores para chegar aos dois pontos de fixação do vídeo-porteiro.
- 6 - Fixar o vídeo-porteiro à caixa de encaixe, utilizando os dois parafusos fornecidos com a confecção do produto.
- 7 - Recolocar as duas calotas no vídeo-porteiro.

FR Installation

- 1 - Murer le boîtier d'encastrement art. **9083** à la hauteur d'environ 1,5 mètres du sol.
- 2 - Enlever les borniers du vidéophone.
- 3 - Procéder aux branchements sur les borniers tel que détaillé dans le schéma.
- 4 - Réintroduire les borniers dans le vidéophone; attention: ne pas les inverser car cela peut provoquer des dysfonctionnements de l'installation vidéophonique.
- 5 - Ôter les deux calottes latérales antérieures pour accéder aux deux points de fixation du vidéophone.
- 6 - Fixer le vidéophone au boîtier d'encastrement à l'aide des deux vis fournies.
- 7 - Remettre les deux calottes sur le vidéophone.

DE Installation

- 1 - Unterputzdose Art. **9083** auf einer Höhe von circa 1,5 Meter über dem Boden einbauen.
- 2 - Klemmenbretter vom Videosprechgerät entfernen.
- 3 - Anschlüsse an die Klemmenbretter entsprechend dem auszuführenden Schaltplan vornehmen.
- 4 - Klemmenbretter wieder am Videosprechgerät anbringen; zur Gewährleistung der Funktionstüchtigkeit der Videosprechanlage ist darauf achten, dass sie nicht verwechselt werden.
- 5 - Die beiden vorderen, seitlichen Abdeckungen entfernen, um Zugang zu den Befestigungspunkten des Videosprechgeräts zu erhalten.
- 6 - Videosprechgerät mit Hilfe der beiden mitgelieferten Schrauben an der Unterputzdose befestigen.
- 7 - Die beiden zuvor entfernten Abdeckungen wieder am Videosprechgerät anbringen.

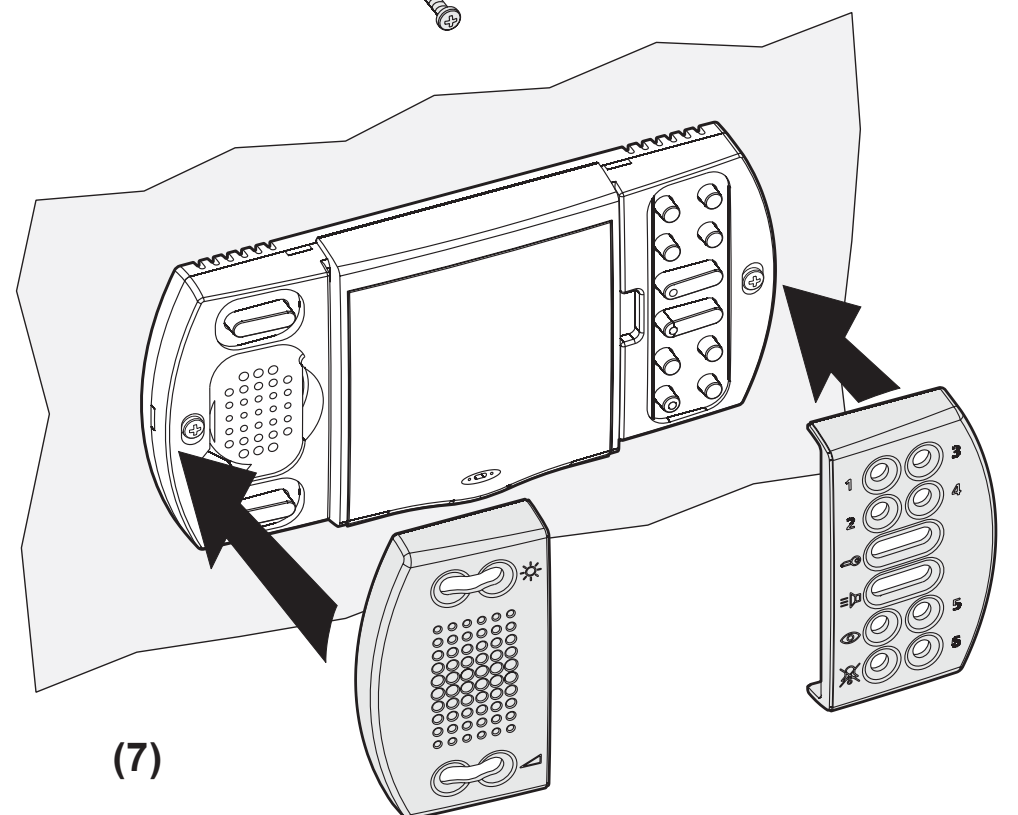
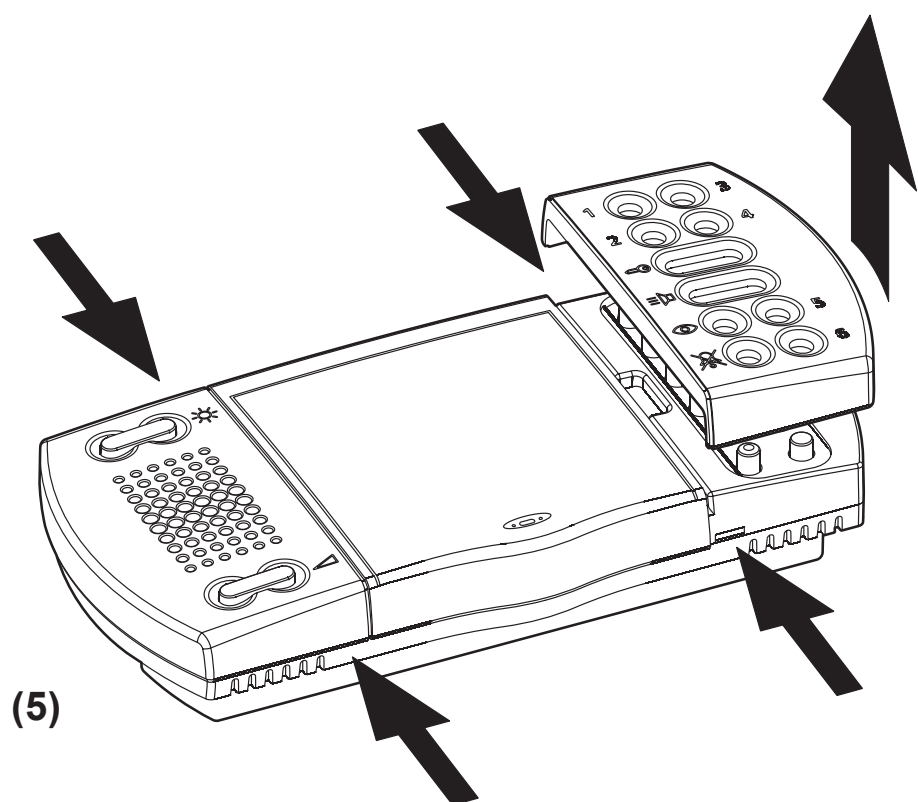
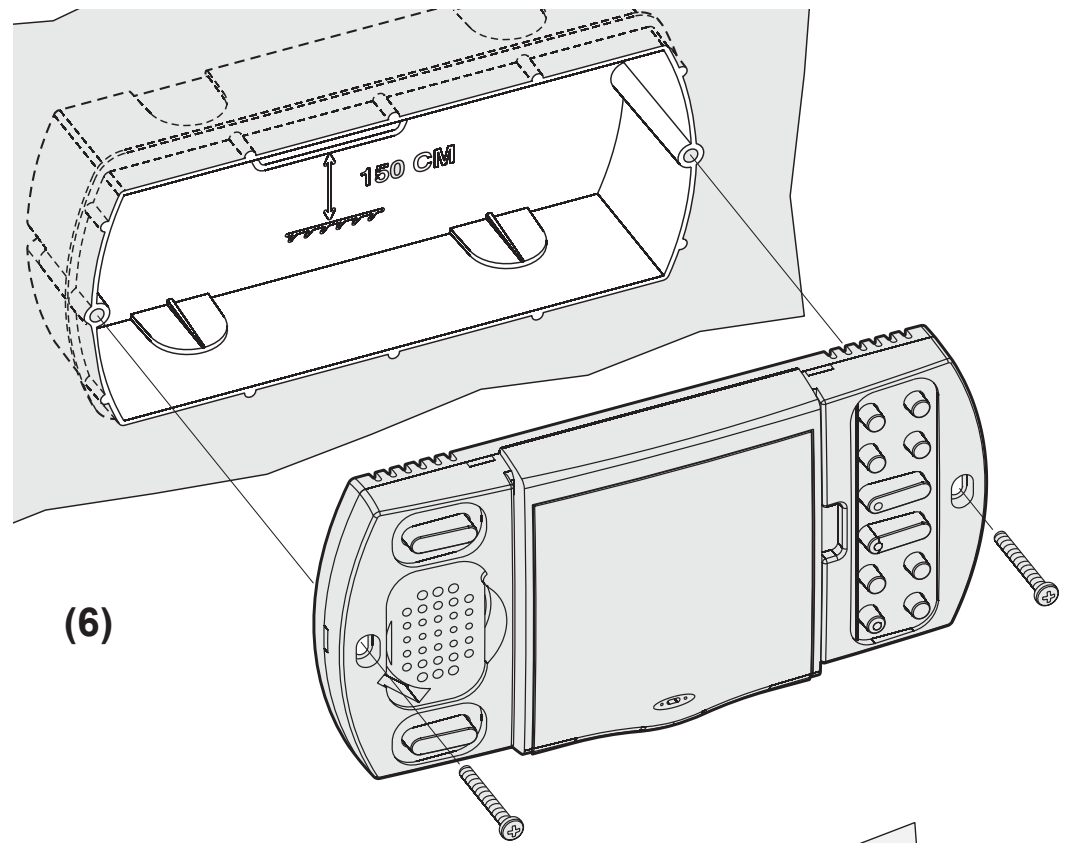
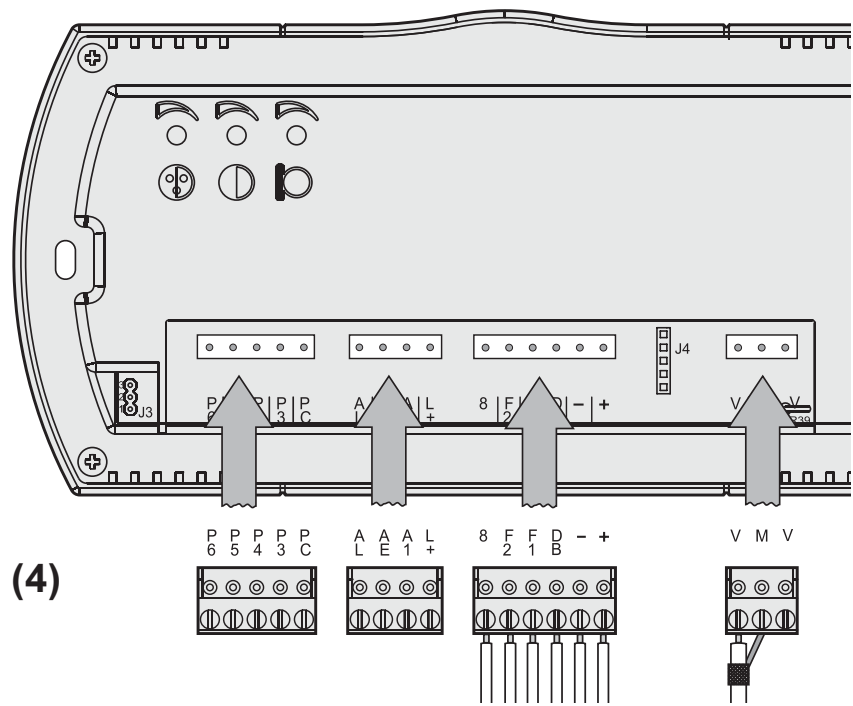
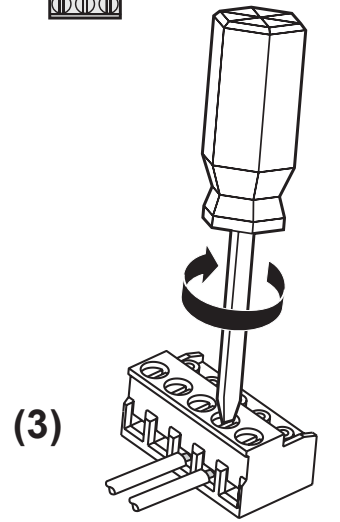
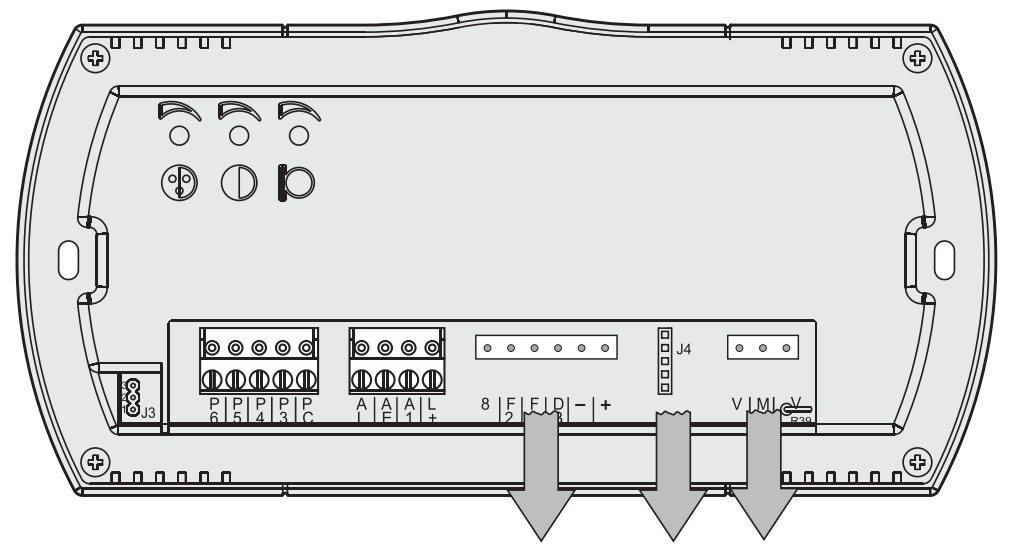
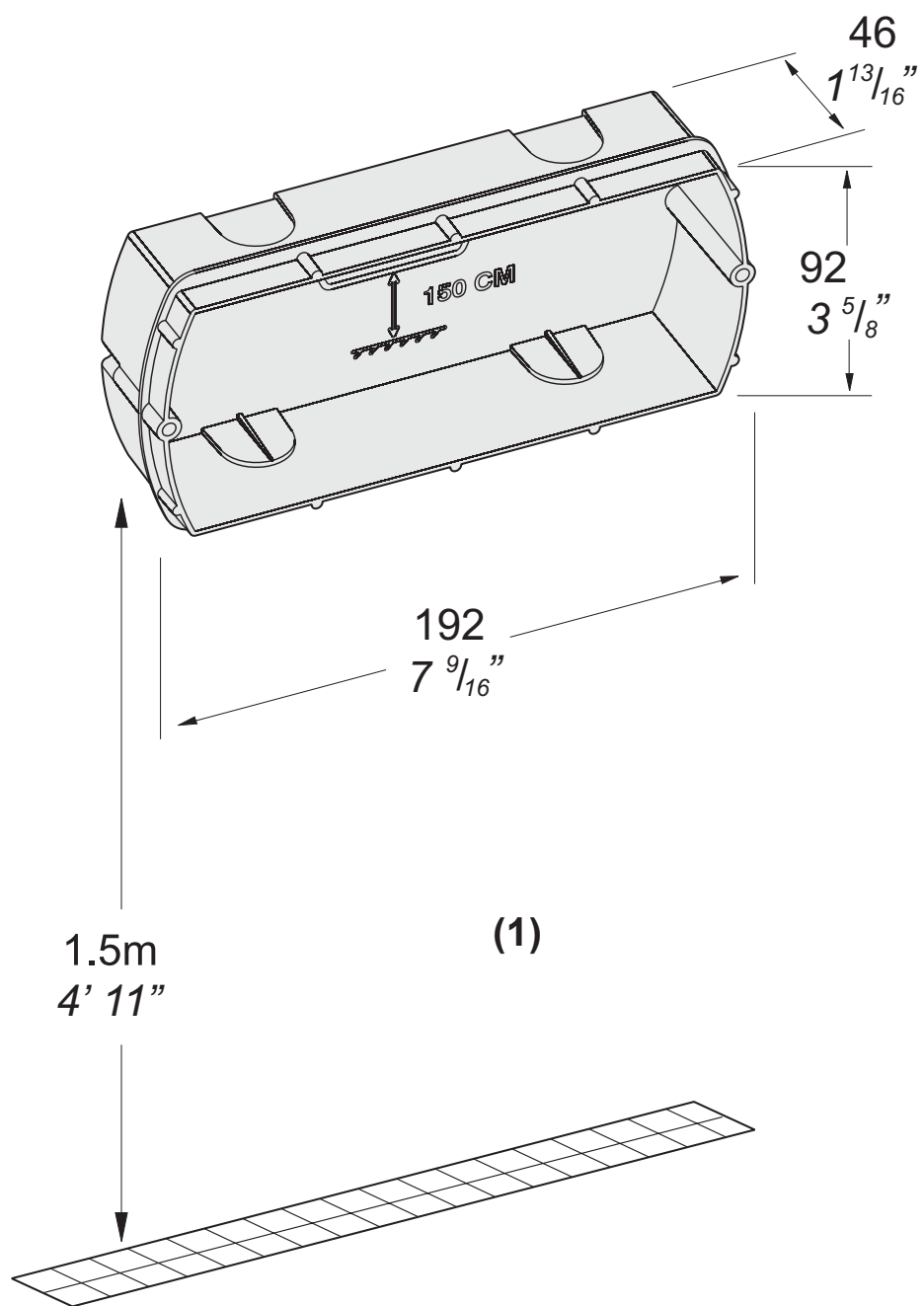

Morsettiera e dati elettrici
Terminal board and electrical data
Bornier et données électriques

Terminales y datos eléctricos
Terminais e dados elétricos
Klemmenbrett und elektrische Daten

V	Ingresso-uscita segnale video (cavo coassiale) Video signal input-output (coaxial cable) Entrée-sortie du signal vidéo (câble coaxial)	Entrada-salida señal vídeo (cable coaxial) Entrada-saída sinal de vídeo (cabo coaxial) Eingang/Ausgang des Videosignals (Koaxialkabel)
M	Massa video (schermo coassiale) Video ground (coaxial shield) Masse vidéo (écran coaxial)	Masa vídeo (pantalla coaxial) Massa vídeo (tela coaxial) Masse Video (Koaxialabschirmung)
-	Massa generale / Ground / Masse générale	Masa general / Massa geral / allgemeine Masse
+	Ingresso alimentazione +12Vcc Positive voltage input +12Vdc Entrée tension positive +12Vcc	Entrada tensión positiva +12Vcc Entrada tensão positiva +12Vcc Eingang Gleichstromversorgung +12Vdc
8	Uscita alimentazione positiva per distributori video 12Vcc Positive power supply output for video distributors 12Vdc Sortie alimentation positive pour distributeurs vidéo 12Vcc	Salida alimentación positiva para distribuidores vídeo 12Vcc Saída alimentação positiva para distribuidores vídeo 12Vcc Ausgang Gleichstromversorgung für Videoverteiler 12Vdc
F1	Canale trasmissione fonia Audio transmission channel Canal transmission phonie	Canal transmisión sonido Canal de transmissão do som Übertragungssprechleitung
F2	Canale ricezione fonia Audio reception channel Canal réception phonie	Canal recepción sonido Canal de recepção do som Empfangssprechleitung
DB	Ingresso linea dati Data line input Entrée ligne de données	Entrada línea datos Entrada linha de dados Datenleitung
AL	Ingresso allarme; comando a massa (vedere pagine 11 e 22) Alarm input; ground command (see pages 11 and 22) Entrée alarme; commande à la masse (voir pages 11 et 22)	Entrada alarma; mando a masa (ver páginas 11 y 23) Entrada alarme; comando à massa (ver páginas 11 e 23) Alarmeingänge; Massekontakt (sehen Seiten 11 und 23)
A1	Ingresso funzioni ausiliarie; comando a massa (vedere pag.20) Auxiliary functions input; ground command (see page 20) Entrée fonctionne auxiliaires; commande à la masse (voir page 20)	Entrada funciones auxiliares; mando a masa (ver pág. 21) Entrada de funções auxiliares; comando à massa (ver pág.21) Eingang Hilfsfunktionen; Massekontakt (sehen Seite 21)
AE	Uscita funzioni ausiliarie; contatto a massa (vedere pag.20) Auxiliary functions output; ground contact (see page 20) Sortie fonctionne auxiliaires; contact à la masse (voir page 20)	Salida funciones auxiliares; contacto a masa (ver pág. 21) Saída de funções auxiliares; contacto à massa (ver pág.21) Ausgang Hilfsfunktionen; Massekontakt (sehen Seite 21)
L+	Chiamata di piano o LED indicazione porta aperta od altre funzioni (vedere a pagina 10) Floor call or LED for open-door signalling or other functions (see page 10) Appel d'étage ou LED d'indication de porte ouverte ou fonctions diverses (voir page 10)	Llamada desde piso o LED de señalización puerta abierta u otras funciones (ver página 10) Chamada de patamar ou LED indicação porta aberta ou outras funções (ver página 10) Etagenruf oder LED für Türöffner-Anzeige oder andere Funktionen (sehen Seite 10)
PC	Comune dei pulsanti P3, P4, P5 e P6 Common contact for buttons P3, P4, P5 and P6 Commun des boutons-poussoirs P3, P4, P5 et P6	Común de los pulsadores P3, P4, P5 y P6 Comum dos botões P3, P4, P5 e P6 Gemeinsamer Leiter der Tasten P3, P4, P5 und P6
P3 ÷ P6	Pulsanti di servizio (max 50mA) Service buttons (max 50mA) Boutons-poussoirs de service (max 50mA)	Pulsadores de servicio (max 50mA) Botões de serviço (máx 50mA) Servicetasten (max. 50mA)

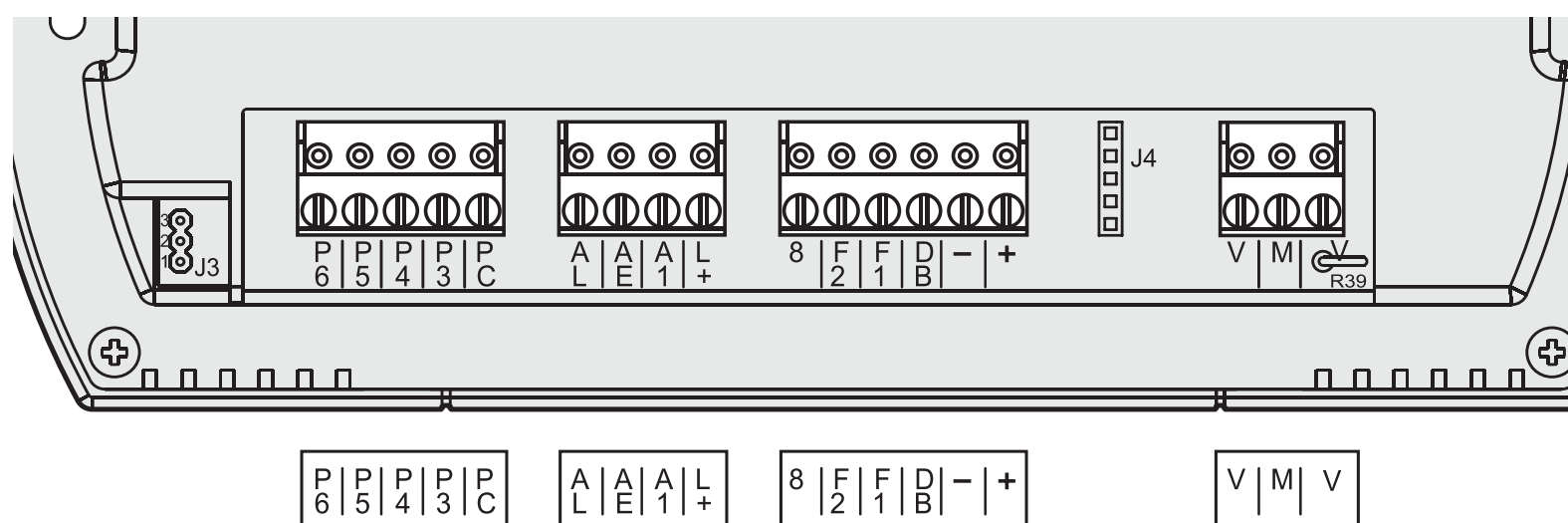

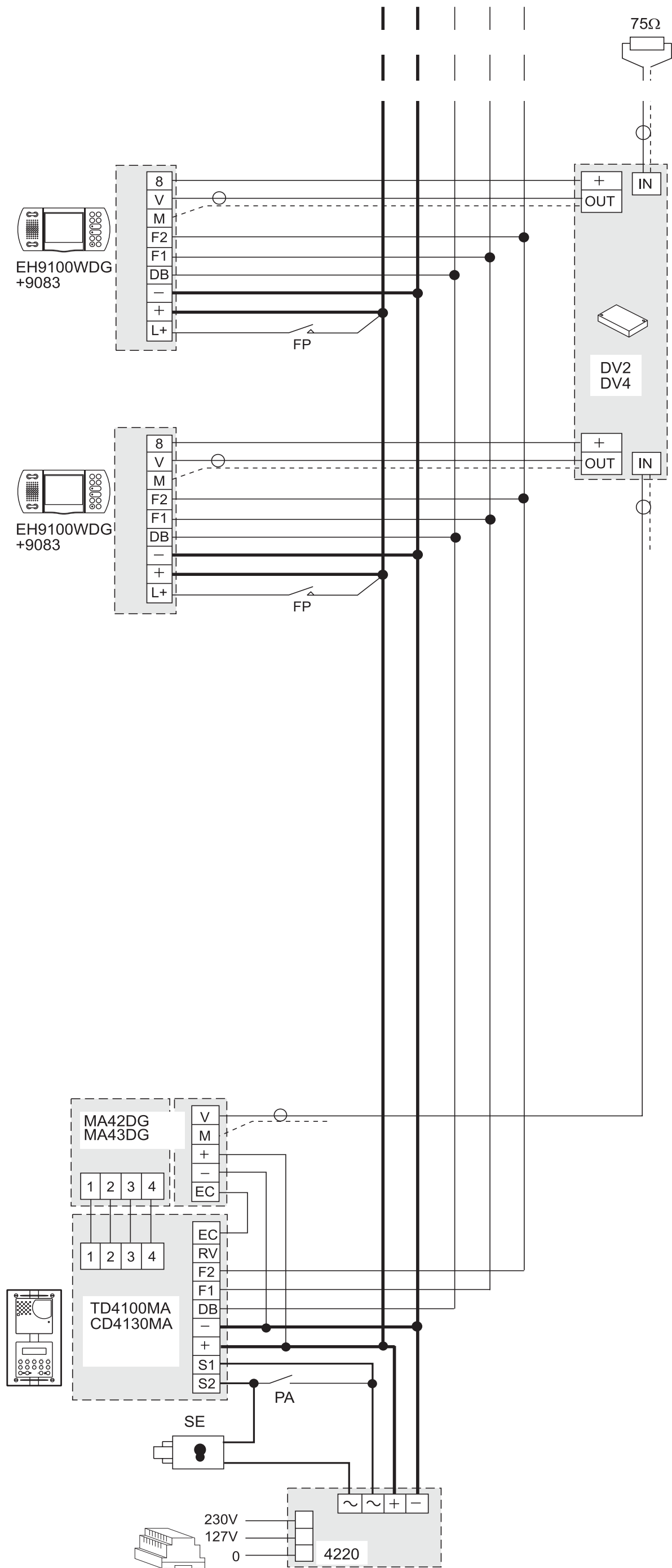

SE = Serratura elettrica (12Vca-1A max.)
 Electric door lock (12VAC-1A max)
 Gâche électrique (12Vca-1A max)
 Cerradura eléctrica (12Vca-1A máx.)
 Fechadura eléctrica (12Vca-1A max)
 elektrisches Türschloss (12VWs-1A max)

PA = Pulsante apriporta (opzionale)
 Door release push-button (optional)
 Bouton-poussoir ouvre porte (optionnel)
 Pulsador abrepuerta (opcional)
 Botão para abrir a porta (opcional)
 Türöffnertaste (Zusatztaete)

FP = Pulsante chiamata di piano (opzionale)
 Floor call push-button (optional)
 Bouton-poussoir de palier (optionnel)
 Pulsador de piso (opcional)
 Botão de patamar (opcional)
 Treppenhausrufaste (Zusatztaete)

Per il segnale video usare un cavo coassiale TV 75Ω a bassa perdita.

For the video signal use a low loss 75Ω TV coaxial cable.

Pour le signal vidéo, utiliser un câble coaxial TV 75Ω à faible perte.

Para la señal de vídeo utilizar un cable coaxial TV 75Ω a baja pérdida

Para o sinal de vídeo usar um cabo coaxial TV 75Ω com baixa perda.

Für das Videosignal ist ein verlustarmes Koaxialkabel TV 75Ω zu benutzen.

(*) Conduttori in **grassetto**.
 Cable in **bold face type**.
 Conducteurs en **caractères gras**.

Condutores en **negrita**.
 Condutores **acentuados**.
Fettgedruckte Leitungen.

CONDUTTORI / CABLES / CONDUCTEURS / CONDUCTORES / CONDUTTORES / KABEL

Morsetti / Terminals Bornes / Terminales Terminais / Klemmen	Distanza / Distance / Distance / Distancia / Abstand							
	50m (mm ²)	165 Ft (AWG)	100m (mm ²)	330 Ft (AWG)	200m (mm ²)	660 Ft (AWG)	300m (mm ²)	990 Ft (AWG)
F1 . F2 . DB . 8	0.35	22	0.35	22	0.5	20	0.75	18
+ . - (*)	0.75	18	1	17	1.5	15	2	14
~ (*)	0.75	18	1.5	15	2	14	3	12

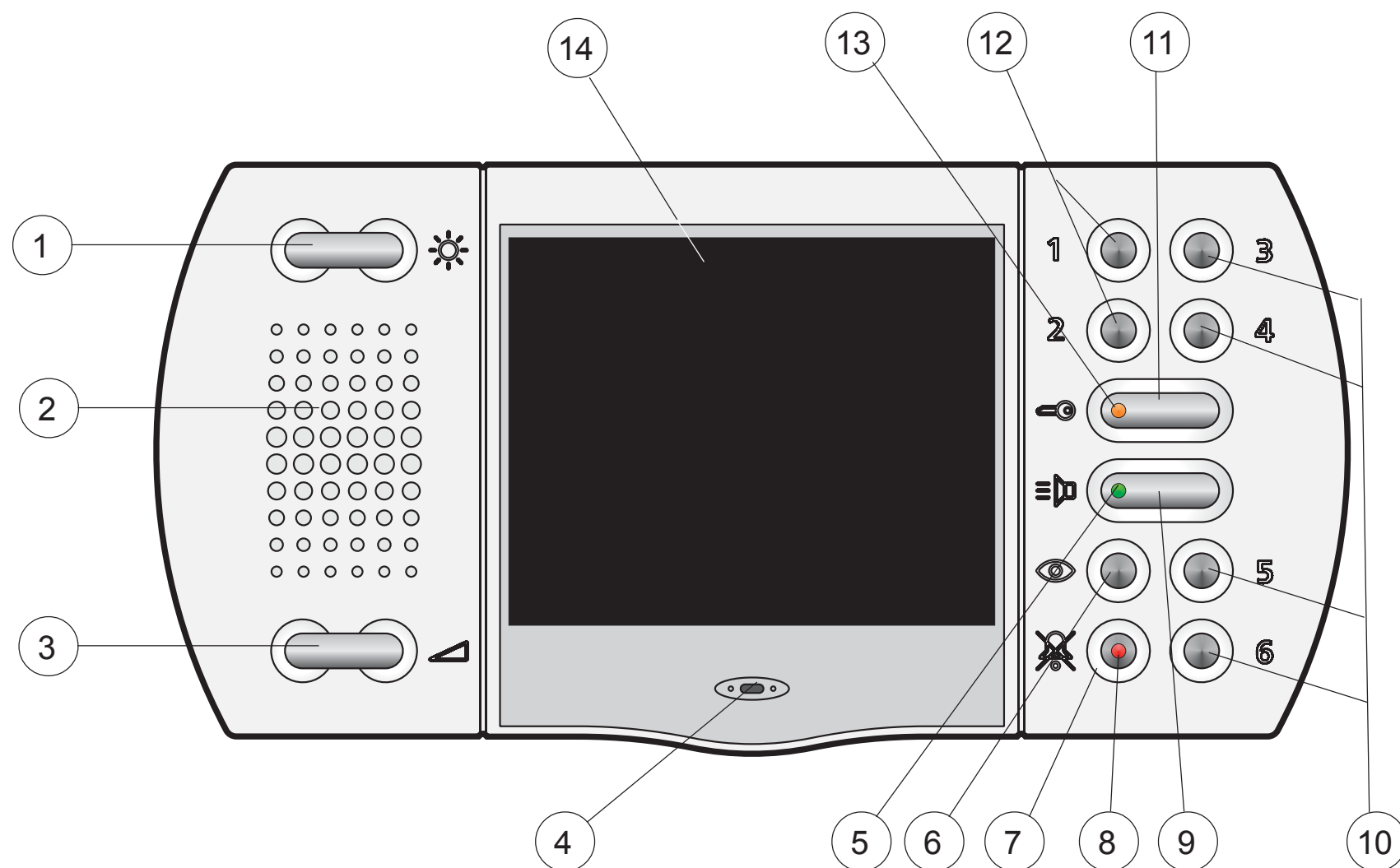







- ① Regolazione della **luminosità** dell'immagine ☀.
- ② **Altoparlante**. Per ascoltare la comunicazione in corso e per ricevere le chiamate da posto esterno, centralino di portineria o da piano.
- ③ Regolazione del **volume** della comunicazione e della soneria ▲.
- ④ **Microfono**. Consente di parlare con il posto esterno.
- ⑤ **Led verde**. Il led segnala:
 - una comunicazione abilitata quando è acceso in modo continuo;
 - la ricezione di una chiamata da posto esterno o centralino quando lampeggia.
- ⑥ Pulsante **accensione di controllo** 👁. Permette di accendere il videocitofono e controllare visivamente l'ingresso.
- ⑦ Pulsante **Mute** ✖. Permette di:
 - **attivare/disattivare la fonia** verso il posto esterno (microfono) durante la conversazione;
 - **attivare/disattivare la soneria** se premuto per un tempo inferiore a 2 secondi;
 - **entrare / uscire dalla modalità programmazione delle sonerie** se premuto per un tempo superiore a 2 secondi.
- ⑧ **Led rosso**. Il led segnala:
 - la temporanea disabilitazione della fonia quando è acceso in modo continuo. Se la fonia viene riattivata riprende il precedente stato di funzionamento;
 - la disattivazione della soneria. Il led lampeggia alla ricezione della chiamata e durante la conversazione col posto ester-







- ① **Image brightness adjustment** ☀.
- ② **Loudspeaker**. It allows to hear the conversation and to receive the calls from the external door station, doorkeeper exchanger or from floor.
- ③ **Call and communication volume adjustment** ▲.
- ④ **Microphone**. It allows to talk with the door station.
- ⑤ **Green LED**. The LED shows:
 - a communication in progress when it lights up continuously;
 - an incoming call from external station or exchanger when flashing.
- ⑥ **Control switching ON button** 👁. It allows to power ON the video intercom and monitoring the entrance.
- ⑦ **Mute button** ✖. It allows to:
 - **enable/disable the audio (microphone) to the door station during a conversation;**
 - **enable/disable the bell rings if pressed for less than 2 seconds after receiving a call or making a control switching ON function;**
 - **enter/exit the programming mode if pressed for more than 2 seconds.**
- ⑧ **Red LED**. The LED shows:
 - temporary disabling of audio when it continuously lights-up. If audio is enabled again the LED recover the previous operating mode;
 - bell rings disabling. The LED flashes when a call is received and during the conversation with an external door station and in stand-by;

- ① Réglage de la **luminosité** de l'image ☀.
- ② **Haut-parleur**. Pour écouter la communication en cours et pour recevoir les appels soit depuis un poste de rue, standard pour portier ou d'étage.
- ③ Réglage du **volume** de la communication et de la sonnerie ▲.
- ④ **Microphone**. Permet de parler avec le poste de rue.
- ⑤ **Led verte**. La diode signale:
 - qu'une communication est activée lorsqu'elle est allumée en mode continu;
 - la réception d'un appel depuis un poste de rue ou depuis un standard pour portier lorsqu'il clignote.
- ⑥ Bouton-poussoir **d'allumage de contrôle** 👁. Permet d'activer le vidéophone et de contrôler visuellement l'entrée.
- ⑦ Bouton-poussoir **Mute** ✖. Permet:
 - d'**activer l'audio** vers le poste de rue (microphone) pendant la conversation;
 - d'**activer/désactiver la sonnerie** si gardé enfoncé pendant moins de 2 secondes après avoir reçu un appel ou avoir effectué un allumage de contrôle;
 - d'**entrer / quitter le mode de programmation** si gardé enfoncé pour plus de 2 secondes.
- ⑧ **Led rouge**. La diode signale:
 - que l'audio est temporairement désactivée lorsqu'elle est allumée en mode continu. Si l'audio est réactivée, la diode se rétablit au précédent état de fonctionnement;







no e a riposo;
- che si è nella modalità di programmazione (acceso in modo continuo).

- ⑨ Pulsante **comunicazione** . Permette di:
- **abilitare la comunicazione fonica** dopo aver ricevuto una chiamata da posto esterno. La comunicazione si può chiudere premendo nuovamente il pulsante o alla fine della temporizzazione del videocitofono o dell'impianto;
- **entrare / uscire dalla modalità programmazione utente** se premuto dopo essere entrato in modalità programmazione tramite il pulsante **Mute** .
- ⑩ Pulsanti **3, 4, 5 e 6** per servizi vari. Pulsanti con contatti liberi (max 50mA).
Attenzione: i pulsanti hanno un comune unico (morsetto PC).
- ⑪ Pulsante **apriporta** . Permette di:
- azionare la serratura elettrica con videocitofono acceso;
- chiamare il centralino di portineria (se presente e in posizione "giorno");
- disattivare l'allarme (se presente nell'impianto e il videocitofono è in funzione "derivato notturno").
- ⑫ Pulsanti **1 e 2** per funzioni di sistema.
- ⑬ **Led arancione.** L'accensione del led può avvenire solo se viene collegata una tensione positiva (8÷12Vcc) al morsetto **L+** e se il **ponticello J3** è nella posizione **1-2**. Per un'eventuale segnalazione di porta aperta applicare alla porta un sensore normalmente chiuso.
- ⑭ **Schermo LCD a colori** da 3,5".
- ⑮ **Ponticelli** per la **programmazione** della chiamata di piano o segnalazione porta aperta.
- ⑯ **Regolazione colore** .
- ⑰ **Regolazione del contrasto** .
- ⑱ **Regolazione sensibilità del microfono** .

- the videointercom is in programming operation mode when it is continuously lit-up.

- ⑨ **Audio communication button** . It allows to enable the audio communication with the door station. The audio communication is end pressing again the button or if the communication time expires;
- **enter / exit the user programming mode** if pressed after entering the programming mode with the **Mute**  button.
- ⑩ **Buttons 3, 4, 5 and 6** are available for supplementary services. Buttons with free voltage contacts (max 50mA).
Attention: buttons have a single common terminal (PC terminal).
- ⑪ **Door lock**  button. It allows to:
- actuate the electric door lock with the videointercom on;
- call the doorkeeper exchanger (if any and in "day" position);
- deactivate the alarm (if present in the installation and the videointercom is in "night extension" function).
- ⑫ **Buttons 1 and 2** for system functions.
- ⑬ **Orange LED.** The LED goes on only if a positive voltage (8÷12Vcc) is connected to terminal **L+** and if the **jumper J3** is in position **1-2**. To signal an open-door state it is necessary to install to the door a proper sensor whose contacts must be a normally closed type.
- ⑭ **3.5" Colour LCD Display.**
- ⑮ **Jumpers used to programme floor call or open door signal.**
- ⑯ **Colour adjustment** .
- ⑰ **Contrast adjustment** .
- ⑱ **Microphone sensitivity adjustment** .

- la désactivation de la sonnerie. La diode clignote lors de la réception de l'appel et pendant la conversation avec le poste de rue et au repos;
- que le mode de programmation est activé (allumée en mode continu).

- ⑨ Bouton-poussoir **communication** . Permet d'activer la communication audio après l'appel depuis le poste de rue. On coupe la conversation soit en appuyant de nouveau sur ce bouton-poussoir, soit à la fin de la temporisation interne ou de l'installation;
- **entrer / quitter le mode de programmation de l'utilisateur** si appuyé après être entré en mode de programmation en appuyant sur le bouton-poussoir **Mute** .
- ⑩ Boutons-poussoirs **3, 4, 5 et 6** pour services divers. Boutons-poussoirs avec contacts libres (max 50mA).
Attention: les boutons-poussoirs ont un commun unique (borne PC).
- ⑪ Bouton-poussoir **ouvre-porte** . Permet de:
- activer la gâche électrique avec le vidéophone allumé;
- appeler le standard pour portier (si présent et prédisposé en mode "jour");
- désactiver l'alarme (si présente dans l'installation et que le vidéophone est prédisposé en fonctionnalité "dérivé nocturne").
- ⑫ Boutons-poussoirs **1 et 2** pour fonctions de système.
- ⑬ **Led orange.** La mise sous tension du led peut s'effectuer uniquement si l'on branche une tension positive (8÷12Vcc) à la borne **L+** et si le **pontet J3** est prédisposé sur la position **1-2**. Pour l'éventuelle indication de porte ouverte, installer un capteur normalement fermé.
- ⑭ **Écran LCD couleurs** de 3,5".
- ⑮ **Pontets** pour la **programmation** de l'appel de palier ou signalisation de porte ouverte.
- ⑯ **Réglage de la couleur** .
- ⑰ **Réglage du contraste** .
- ⑱ **Réglage de la sensibilité du microphone** .

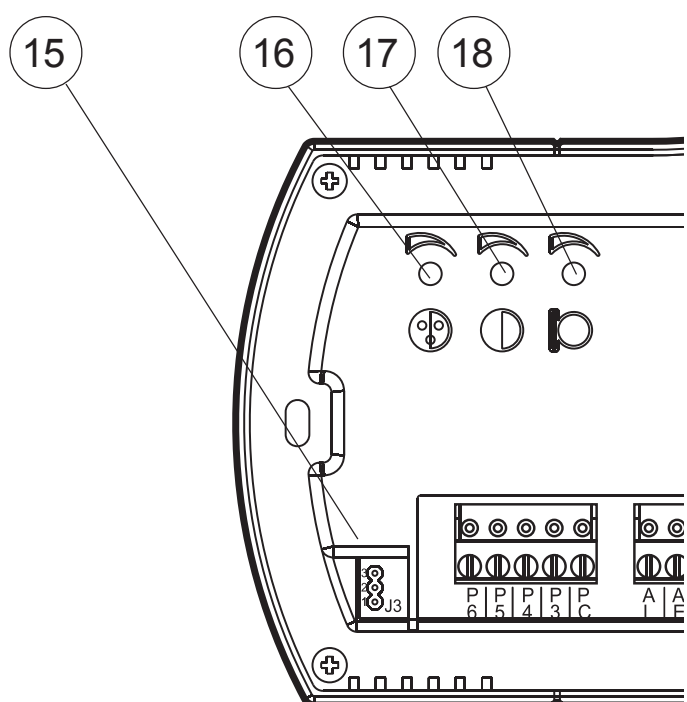

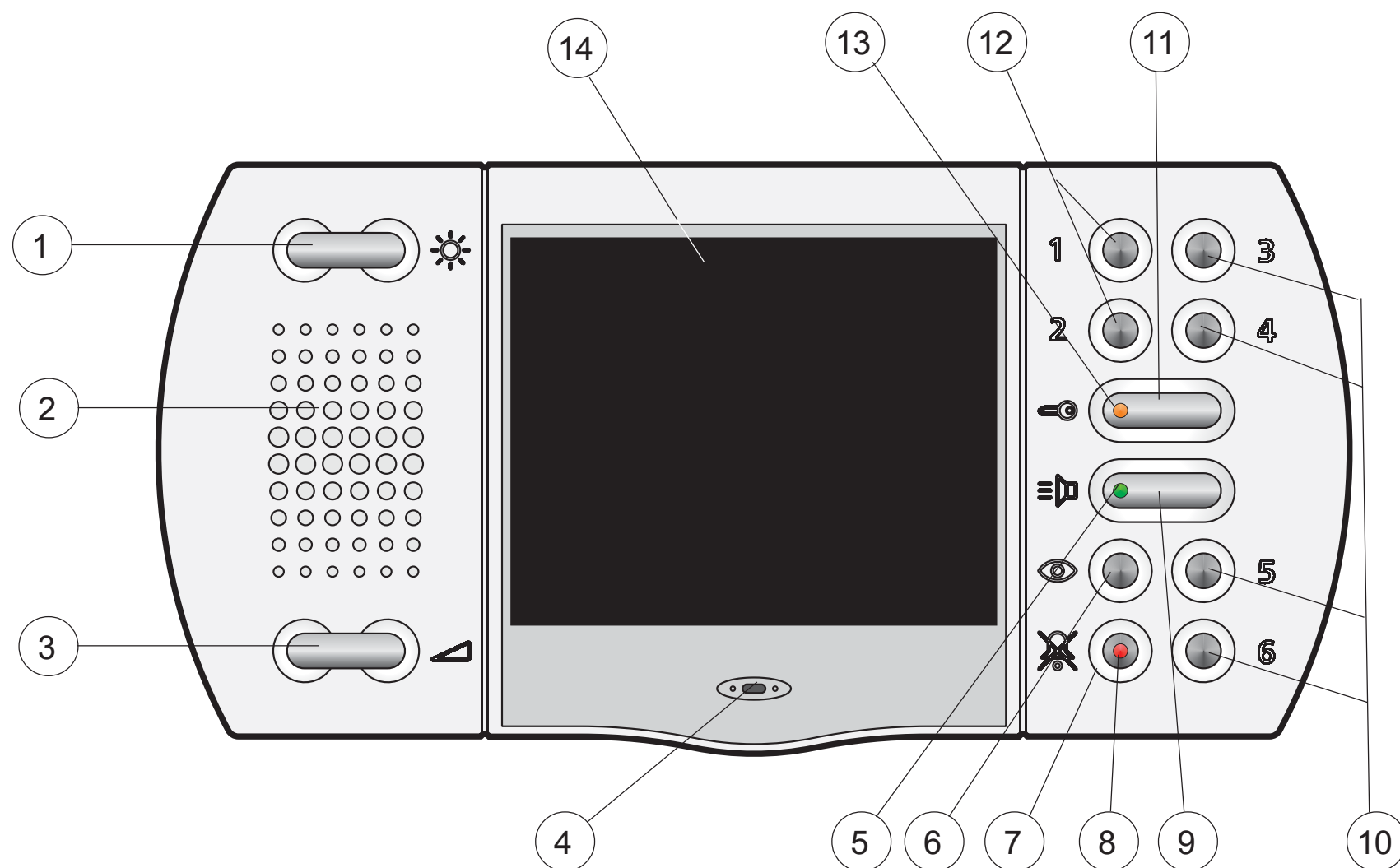







- ① Regulación de la **luminosidad** de la imagen ☀.
- ② **Altavoz**. Para escuchar la comunicación en curso y para recibir las llamadas desde placa de calle, centralita de conserjería o desde piso.
- ③ Regulación del **volumen** de la comunicación y del zumbador ▲.
- ④ **Micrófono**. Permite comunicar con la placa de calle.
- ⑤ **Led verde**. El led indica:
 - una comunicación habilitada, al estar encendido de modo continuo;
 - la recepción de una llamada desde placa de calle o centralita en caso de parpadeo.
- ⑥ Pulsador **encendido de control** 👁. Permite encender el videoportero y controlar visualmente la entrada.
- ⑦ Pulsador **Mute** ✖. Permite:
 - **activar/desactivar la fonía** hacia la placa de calle (micrófono) durante la comunicación;
 - **activar/desactivar el zumbador** al mantenerlo presionado por menos de 2 segundos tras recibir una llamada o realizar un encendido de control;
 - **entrar/salir del modo de programación** al mantenerlo presionado por más de 2 segundos.
- ⑧ **Led rojo**. El led indica:
 - la temporánea inhabilitación de la fonía si se mantiene encendido de modo continuo. Al reactivar la fonía, vuelve al anterior modo de funcionamiento;







- ① Regulagem da **luminosidade** da imagem ☀.
- ② **Alto-falante**. Para ouvir a comunicação em andamento e para receber as chamadas de posto externo, central de portaria ou de patamar.
- ③ Regulagem do **volume** da comunicação e do som ▲.
- ④ **Microfone**. Consente a conversação com o posto externo.
- ⑤ **Led verde**. O led indica:
 - uma comunicação habilitada quando estiver aceso em modo contínuo;
 - o recebimento de uma chamada de um posto externo ou de central da portaria quando lampeja.
- ⑥ Botão **acendimento de controle** 👁. Possibilita acender o vídeo-porteiro e controlar, de maneira visiva o ingresso.
- ⑦ Botão **Mute** ✖. Possibilita:
 - **ativar/desativar a fonía** em direcção ao posto externo (microfone) durante a conversação;
 - **ativar/desativar o som** se pressionado por um tempo inferior a 2 segundos depois de ter recebido uma chamada ou de ter efetuado um acendimento de controle;
 - **entrar / sair da modalidade de programação** se pressionado por um tempo superior a 2 segundos.
- ⑧ **Led vermelho**. O led indica:
 - a temporária desabilitação da fonía quando estiver aceso em modo contínuo. Se a fonía for reativada, retomar o precedente estado de funcionamento;

- ① Einstellung der **Helligkeit** ☀.
- ② **Lautsprecher**. Dient zum Hören des laufenden Gesprächs und Empfangen der Türstations-, Pförtnerzentrale- oder Etagenrufe.
- ③ Einstellung der **Lautstärke** der Sprechrufe und des Läutwerks ▲.
- ④ **Mikrofon**. Dient zum Sprechen mit der Türstation.
- ⑤ **Grüne LED**. Die LED zeigt folgendes an:
 - Freigabe eines Gesprächs bei Dauereinschaltung;
 - Empfang eines Rufes von der Türstation oder Rufzentrale bei Blinken
- ⑥ **Kontrolleinschalttaste** 👁. Dient zum Einschalten des Videosprechgeräts und zur optischen Kontrolle des Eingangs.
- ⑦ **Mute- Taste** ✖. Dient zur:
 - **Freigabe/Unterbrechung** des Sprechverkehrs mit der Türstation (Mikrofon) während des Gesprächs
 - **Freigabe/Unterbrechung des Läutwerks** bei weniger als 2 Sek. dauerndem Drücken nach Empfang eines Rufes oder nach Kontrolleinschaltung.
 - **Verlassen/Aufrufen des Programmiermodus** bei länger als 2 Sek. dauerndem Drücken.
- ⑧ **Rote LED**. Die LED zeigt folgendes an:
 - vorübergehende Unterbrechung des Sprechverkehrs bei Dauereinschaltung; Nach erneuter Freigabe der Sprechleitung kehrt das Gerät zum vorhergehenden Betriebszustand zurück.







-la desactivación del zumbador. El led parpadea al recibir la llamada y durante la comunicación con la placa de calle y a descanso;
 - que el sistema está en el modo de programación (encendido de modo continuo).

- ⑨ **Pulsador comunicación** . Permite habilitar la comunicación fónica tras la llamada desde placa de calle. La comunicación se puede finalizar presionando de nuevo el pulsador o al finalizar la temporización interior o del sistema;
 - **entrar / salir del modo programación de usuario** si presionado después de entrar en modo programación con el pulsador **Mute** 
- ⑩ **Pulsadores 3, 4, 5 y 6** para servicios diversos. Pulsadores con conexiones libres (max 50mA). **Atención:** los pulsadores tienen un común único (terminal PC).
- ⑪ **Pulsador abrepuerta** . Permite:
 - actuar el abrepuerta eléctrico con videoportero encendido;
 - llamar la centralita de portero (si presente y en posición "día");
 - desactivar la alarma (si presente en la instalación y si el videoportero está en función "extensión nocturna").
- ⑫ **Pulsadores 1 y 2** para funciones de sistema.
- ⑬ **LED naranja.** El LED se enciende solamente al conectar una tensión positiva (8÷12Vcc) al terminal **L+** y si el **punte J3** está en la posición **1-2**. Para tener la señal de puerta abierta aplicar a la puerta un sensor normalmente cerrado.
- ⑭ **Pantalla LCD color** de 3,5".
- ⑮ **Puentes** para la programación de la llamada de planta o señal de puerta abierta.
- ⑯ **Regulación color** .
- ⑰ **Regulación contraste** .
- ⑱ **Regulación sensibilidad del micrófono** .

-a desativação do som. O led lampeja no recebimento da chamada e durante a conversação com o posto externo e ao descanso;
 - que se encontra na modalidade de programação (aceso em modo contínuo).

- ⑨ **Botão comunicação** . Possibilita a habilitação da comunicação fônica depois da chamada de posto externo. A comunicação pode ser encerrada, pressionado novamente o botão ou no final da temporização interna ou da instalação;
 - **entrar / sair da modalidade de programação utilizador** se pressionado após ter entrado na modalidade de programação por intermédio do botão **Mute** 
- ⑩ Botões **3, 4, 5 e 6** para serviços vários. Botões com contactos livres (max 50mA). **Atenção:** os botões possuem um comum único (terminal PC).
- ⑪ **Botão abre porta** . Possibilita:
 - accionar a fechadura elétrica com vídeo-porteiro ligado;
 - chamar a central da portaria da portaria (se houver e em posição "dia");
 - desativar o alarme (se houver na instalação e se o vídeo-porteiro estiver em função "derivado noturno").
- ⑫ Botões **1 e 2** para funções de sistema.
- ⑬ **Led laranja.** O acendimento do led pode ocorrer somente se for ligado a uma tensão positiva (8÷12Vcc) ao terminal **L+** e se o **pontinho J3** estiver na posição **1-2**. Para uma eventual indicação de porta aberta, aplicar à porta um sensor normalmente fechado.
- ⑭ **Tela LCD a cores** de 3,5".
- ⑮ **Pontinhos** para a programação da chamada de andar ou indicação porta aberta.
- ⑯ **Regulagem cor** .
- ⑰ **Regulagem do contraste** .
- ⑱ **Regulagem sensibilidade do microfone** .

- Außerstandsetzung des Läutwerks. Die LED blinkt bei Empfang des Anrufs und während der Sprechverbindung mit der Türstation und zu Ruhe;
 - Gerät befindet sich im Programmiermodus (Dauereinschaltung).

- ⑨ **Sprech-Taste** . Dient zur Freigabe des Sprechverkehrs nach einem Ruf seitens der Türstation. Das Gespräch kann durch erneutes Drücken der Taste oder nach Ablauf des internen oder anlagenspezifischen Zeittaktes beendet werden;
 - **Aufrufen/Verlassen des Benutzer-Programmiermodus** bei Drücken der Taste nach Aufrufen des Programmiermodus mit der Taste **Mute** 
- ⑩ Tasten **3, 4, 5 und 6** für verschiedene Funktionen. Tasten mit freien Kontakten (max. 50mA). **Achtung:** die Tasten haben nur einen gemeinsamen Leiter (Klemme PC).
- ⑪ **Türöffner-Taste** . Dient zur:
 - Betätigung des Elektro-Türschlosses bei eingeschaltetem Videohaustelefon;
 - Anrufen der Pförtner-Rufzentrale (falls diese vorhanden ist und sich in „Tag“-Stellung befindet);
 - Deaktivierung des Alarms (falls in der Anlage vorhanden und Videohaustelefon sich in Position „Nacht-Nebenstelle“ befindet).
- ⑫ Tasten **1 und 2** für Systemfunktionen.
- ⑬ **Orangefarbene LED** Die LED kann sich nur dann einschalten, wenn an die Klemme **L+** eine Gleichstromversorgung (8÷12V) angeschlossen wird und der **Jumper J3** sich in Position **1-2** befindet. Zur Türöffner-Anzeige muss die Tür mit einem NC-Sensor ausgestattet werden.
- ⑭ **Farbiger LCD-Bildschirm** zu 3,5".
- ⑮ **Jumper für die Programmierung des Etagenrufes oder „Tür-offen“-Anzeige.**
- ⑯ **Farbeinstellung** .
- ⑰ **Kontrast-Einstellung** .
- ⑱ **Einstellung der Mikrofonempfindlichkeit** .

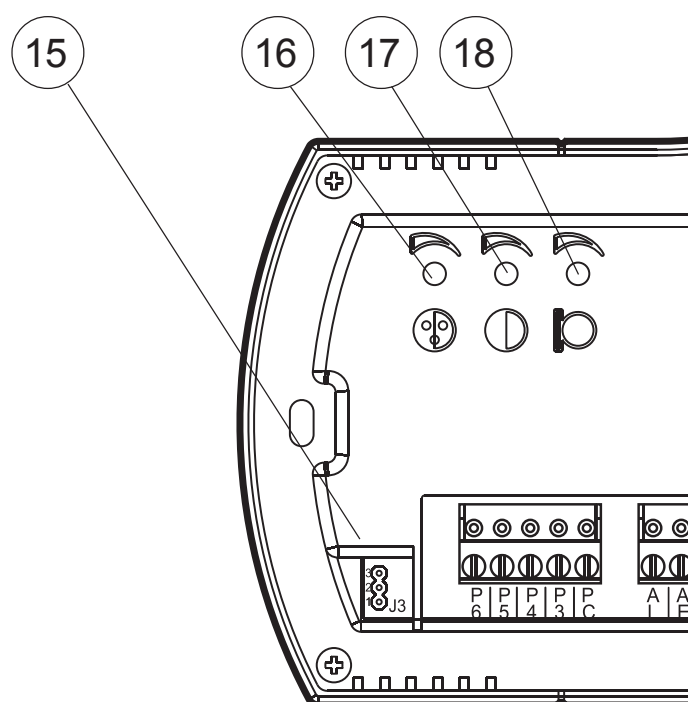

IT Funzioni supplementari
ES Funciones adicionales

Chiamata di piano

Per ricevere una chiamata di piano occorre:
- collegare tra i morsetti **L+** e **+** del videocitofono un pulsante (FP);
- inserire il ponticello mobile **J3** nella posizione **2-3**.

Premendo il pulsante FP, sull'altoparlante del videocitofono si udrà una chiamata differente da quelle provenienti dai posti esterni e dal centralino. La chiamata si riceve anche se il videocitofono è in conversazione.

Llamada de planta

Para recibir una llamada de planta se necesita:
- conectar un pulsador (FP) entre los terminales **L+** y **+** del videoportero;
- insertar el puente mueble **J3** en la posición **2-3**.

Presionando el pulsador FP, el altavoz del videoportero recibe una llamada diferente de las llamadas desde las placas de calle y la centralita. La llamada se recibe incluso si el videoportero está en conversación.

Segnalazione porta-aperta od altre funzioni

Per avere una segnalazione di porta-aperta od altre funzioni similari occorre:
- collegare tra i morsetti **L+** e **+** del videocitofono un contatto normalmente chiuso (NC) di un sensore o relé;
- inserire il ponticello mobile **J3** nella posizione **1-2**.

Quando il contatto è chiuso il led arancione si accende.

Señal puerta-abierta u otras funciones

Para recibir una señal de puerta-abierta u otras funciones similares se necesita:
- conectar un contacto normalmente cerrado (NC) de un sensor o relé entre los terminales **L+** y **+** del videoportero;
- insertar el puente mueble **J3** en la posición **1-2**.

El LED naranja se enciende cuando el contacto está cerrado.

EN Additional functions
PT Funções suplementares

Call floor

To receive a floor call you must:
- connect a button (FP) between terminals **L+** and **+** of the videointercom;
- insert the mobile jumper **J3** in position **2-3**.
When the button FP is pressed, the videointercom speaker will receive a call different from calls from the external stations or exchanger. The call is received also if the videointercom is in conversation.

Chamada de patamar

Para receber uma chamada de patamar, é necessário:
- ligar entre os terminais **L+** e **+** do vídeo-porteiro um botão (FP);
- inserir o pontinho móvel **J3** na posição **2-3**.
Ao pressionar o botão FP, se ouvirá no altofalante do vídeo-porteiro uma chamada diferente daquelas provenientes dos postos externos e da central de portaria. A chamada também pode ser recebida se o vídeo-porteiro estiver em conversação.

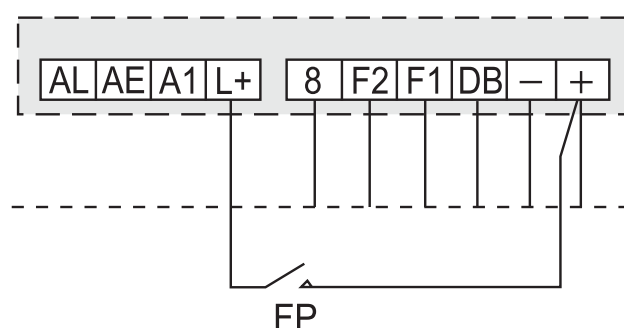

Open door signal or other functions

To receive the open door signal or use other similar functions, you must:
- connect a normally closed contact (NC) of a sensor or relay between terminals **L+** and **+** of the videointercom;
- insert the mobile jumper **J3** in position **1-2**.
The orange LED goes on when the contact is closed.

Indicação porta aberta ou outras funções

Para obter uma indicação de porta aberta ou outras funções semelhantes, é necessário:
- ligar entre os terminais **L+** e **+** do vídeo-porteiro um contacto normalmente fechado (NC) de um sensor ou relé;
- inserir o pontinho móvel **J3** na posição **1-2**.
Quando o contacto estiver fechado, o led laranja se acende.

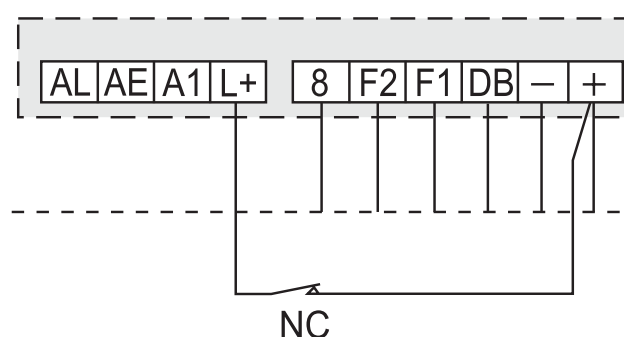

FR Fonctions supplémentaires
DE Zusatzfunktionen

Appel de palier

Pour recevoir un appel de palier, il faut:
- brancher un bouton-poussoir (FP) entre les bornes **L+** et **+** du vidéophone;
- insérer le pontet mobile **J3** sur la position **2-3**.

En appuyant sur le bouton-poussoir FP, on entend sur le haut-parleur un appel différent de ceux qui proviennent depuis les postes de rue ou depuis le standard de conciergerie. On reçoit l'appel même si une conversation est en cours sur le vidéophone.

Etagenruf

Zum Empfangen eines Etagenrufes ist wie folgt vorzugehen:
- eine Taste (FP) zwischen die Klemmen **L+** und **+** des Videohaustelefons anschließen;
- einen beweglichen Jumper **J3** in Position **2-3** einstecken.

Bei Drücken der Taste FP ist im Lautsprecher des Videohaustelefons ein Ruf zu hören, der sich von denen der Türstation und der Rufzentrale unterscheidet. Der Ruf kann auch bei bestehender Sprechverbindung des Videohaustelefons entgegengenommen werden.

Signalisation de porte ouverte ou fonctions diverses

Pour avoir la signalisation de porte ouverte ou d'autres fonctions similaires, il faut:
- brancher un contact normalement fermé (NC) d'un capteur ou d'un relais entre les bornes **L+** et **+** du vidéophone;
- insérer le pontet mobile **J3** sur la position **1-2**.

Lorsque le contact est fermé, le led orange s'allume.

Tür-offen-Anzeige oder andere Funktionen

Um eine Anzeige bei offenstehender Tür oder ähnliche Funktionen zu erhalten, ist wie folgt vorzugehen:
- einen NC-Kontakte eines Sensors oder Relais zwischen die Klemmen **L+** und **+** des Videohaustelefons anschließen;
- einen beweglichen Jumper **J3** in Position **1-2** einstecken.

Wenn der Kontakt geschlossen ist, schaltet sich die orangefarbene LED ein.

Chiamata di allarme

Per inviare una segnalazione di allarme al centralino o al derivato notturno occorre collegare tra i morsetti **AL** e - del videocitofono un pulsante (AL) ed abilitare il codice **9963**. Premendo il pulsante si invia un segnale di allarme al centralino di portineria o al derivato a cui è stata trasferita la funzione di centralinista (derivato notturno). Per disattivare il segnale d'allarme dal derivato notturno occorre premere il pulsante "☎".

Llamada de alarma

Para enviar una señal de alarma a la centralita o a la extensión nocturna se necesita conectar un pulsador (AL) entre los terminales **AL** y - del videoportero y habilitar el código **9963**. Presionando el pulsador se envía una señal de alarma a la centralita de portero o a la extensión a la que se ha transferido la función de centralita (extensión nocturna). Para desactivar la señal de alarma desde la extensión nocturna se necesita presionar el pulsador "☎".

Alarm call

To send an alarm signal to the exchanger or night extension you must connect a button (AL) between terminals **AL** and - of the videointercom and enable code **9963**. When the button is pressed, an alarm signal is sent to the exchanger or to the extension the exchanger function was transferred to (night extension). To deactivate the alarm signal from the night extension you must press the "☎" button.

Chamada de alarme

Para enviar um sinal de alarme à central da portaria ou ao derivado noturno, é necessário ligar entre os terminais **AL** e - do vídeoporteiro um botão (AL) e ativar o código **9963**. Ao pressionar o botão, envia-se um sinal de alarme à central da portaria ou ao derivado ao qual tenha sido transferida a função da central (derivado noturno). Para desativar o sinal de alarme do derivado noturno, é necessário pressionar o botão "☎".

Appel d'alarme

Pour envoyer une signalisation d'alarme au standard pour portier ou au dérivé nocturne, il faut brancher un bouton-poussoir (AL) entre les bornes **AL** et - du vidéophone et activer le code **9963**. En appuyant sur le bouton-poussoir, on envoie une signalisation d'alarme au standard pour portier ou au dérivé auquel la fonction de conciergerie (dérivé nocturne) a été transférée. Pour désactiver la signalisation d'alarme du dérivé nocturne, il faut appuyer sur le bouton-poussoir "☎".

Alarmruf

Um eine Alarmanzeige an die Rufzentrale oder die Nacht-Nebenstelle zu senden, ist eine Taste (AL) zwischen den Klemmen **AL** und - des Videohaustelefons anzuschließen und Aktivierungscode **9963**. Bei Drücken der Taste wird ein Alarmsignal an die Pförtner-Rufzentrale oder an die Nebenstelle gesendet, auf die Rufzentralenfunktion (Nacht-Nebenstelle) übertragen wurde. Zur Deaktivierung des Alarmsignals von der Nacht-Nebenstelle aus ist die Taste "☎" zu drücken.

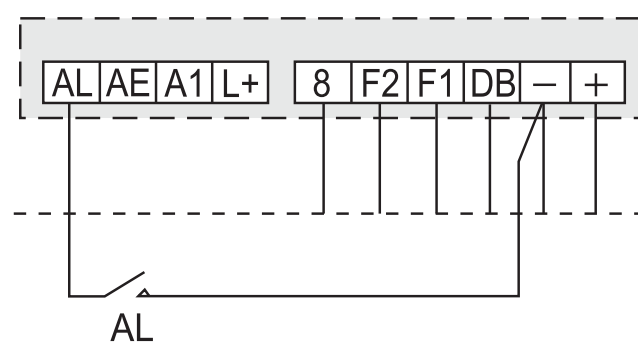

2 - 3 Chiamata di piano
Floor call
Appel du palier
Llamada de planta
Chamada de patamar
Etagenruf

1 - 2 Segnalazione porta-aperta od altri servizi similari
Open door signal or other similar services
Signalisation de porte ouverte ou services similaires divers
Señal puerta-abierta u otros servicios similares
Indicação porta aberta ou outros serviços semelhantes
Tür-offen-Anzeige oder andere Funktionen

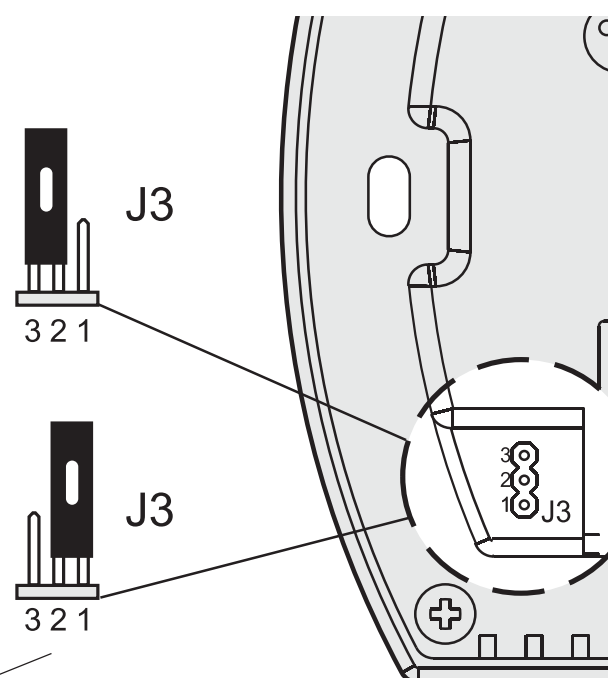

IT PROGRAMMAZIONI

Nella modalità di programmazione è possibile scegliere:

- la durata (massimo 8 squilli) e il tipo di soneria tra i 8 disponibili.
- il codice utente
- funzioni ausiliarie



Entrare in programmazione

Tenere premuto per più di 2 secondi il pulsante ; si udrà un momentaneo tono di conferma e si accende il led rosso per tutta la fase di programmazione. Se per un minuto non si esegue alcuna operazione, il sistema esce automaticamente dalla fase di programmazione.



Programmazione soneria

Dopo essere entrati in modalità programmazione come descritto nel relativo capitolo, è possibile modificare il:

- numero di squilli della soneria (*)

- premere il pulsante  per verificare il numero di squilli attualmente programmato;
- premere lateralmente (a sinistra o a destra) il pulsante  per rispettivamente diminuire o aumentare il numero di squilli. Dopo ciascuna pressione si udrà il numero di squilli programmati;
- dopo aver scelto il numero di squilli preferito, proseguire con la programmazione successiva od uscire tenendo premuto per più di 2 secondi il pulsante ; il led rosso si spegne.

- tipo di soneria (*)

- premere il pulsante  per verificare il tipo di soneria attualmente programmato;
- premere lateralmente (a sinistra o a destra) il pulsante  per selezionare la precedente o successiva soneria;
- dopo aver selezionato la soneria preferita, proseguire con la programmazione successiva ("programmazione codice-utente") od uscire tenendo premuto per più di 2 secondi il pulsante ; il led rosso si spegne.

(*) di fabbrica è selezionata la soneria DIN-DON con una durata di 2 squilli.

EN PROGRAMMING

In the programming mode you can select:

- *the duration (max. 8 rings) and the ring tone among the 8 available ones*
- *the user code*
- *auxiliary functions*



Entering the programming mode

To keep pressed for more than 2 seconds the buttons ; a beep will confirm the correct operation and the red LED lights up. If no operating is carried out during one minute, the system will automatically exit the programming mode.



Programming the ring tone

After you have entered the programming mode as described in the corresponding chapter, you can modify the:

- Number of rings of the bell (*)

- *to press the button  to verify the number of the rings currently programmed;*
- *to press left and right the button  to respectively increase or decrease the number of rings. After each pressure of the button the selected number of rings will be heard.*
- *after you have selected the desired number of rings, proceed with the next programming operation or exit the programming mode by holding the  button for more than 2 seconds; the red LED goes off.*

- Ring tone selection (*)

- *to push the  button in order to check the ring tone now programmed;*
- *to push laterally (left or right side) the  button to select the previous or next ring tone;*
- *after you have selected the desired ring tone, proceed with the next programming operation ("user code programming") or exit the programming mode by holding the  button for more than 2 seconds; the red LED goes off.*

(*) *the DIN-DON ring tone with 2-ring duration is selected by default.*

FR PROGRAMMATIONS

En mode de programmation, on peut choisir :

- la durée (maximum 8 sonneries) et le type de sonnerie parmi les 8 disponibles.
- le code de l'utilisateur
- les fonctions auxiliaires



Entrer en mode de programmation

Garder enfoncé pour plus de 2 secondes le bouton-poussoir ; l'appareil émet une tonalité momentanée de confirmation et la diode rouge s'allume pendant toute la phase de programmation. Le système quitte automatiquement la phase de programmation si aucune opération n'est effectuée pendant une minute.



Programmer la sonnerie

Après être entré en mode de programmation tel que détaillé dans le chapitre correspondant, on peut modifier le :

- Nombre de sonneries (*)

- appuyer sur le bouton-poussoir  pour vérifier le nombre de sonneries programmées pour l'appareil lors de l'arrivée d'un appel;
- appuyer latéralement (à gauche ou à droite) sur le bouton-poussoir  pour respectivement diminuer ou augmenter le nombre de sonneries. Après chaque pression, l'appareil émet le nombre de sonneries programmées.
- après avoir choisi le nombre préféré de sonneries, continuer avec la programmation successive ou quitter en gardant enfoncé pendant plus de 2 secondes le bouton-poussoir ; le led rouge s'éteint.

- Choix de la sonnerie (*)

- appuyer sur le bouton  pour vérifier le type de sonnerie actuellement programmé;
- appuyer latéralement sur le bouton  (à gauche ou à droite) pour choisir la sonnerie précédente ou suivante;
- après avoir sélectionné la sonnerie préférée, continuer avec la programmation successive ("programmer le code-utilisateur") ou quitter en gardant enfoncé pendant plus de 2 secondes le bouton-poussoir ; le led rouge s'éteint.

(*) la sonnerie DIN-DON, de la durée de 2 sonneries, est sélectionnée d'usine.

ES PROGRAMACIONES

En el modo de programación se puede seleccionar:

- la duración (máximo 8 tonos) y el tipo de melodía entre los 8 disponibles.
- el código de usuario
- funciones auxiliares



Entrar en programación

Mantener presionado durante más de 2 segundos el pulsador ; se oye un momentáneo tono de confirmación y el led rojo se mantiene encendido durante toda la fase de programación. Al no efectuar ninguna operación durante un minuto, el sistema sale automáticamente de la fase de programación.



Programación tono de llamada

Después de entrar en el modo de programación según descrito en el capítulo correspondiente se puede modificar el:

- Número de timbres del zumbador (*)

- presionar el pulsador  para verificar el número de timbres ya programados;
- presionar lateralmente (hacia la izquierda o la derecha) el pulsador  respectivamente para reducir o aumentar el número de timbres. Tras cada presión se oye el número de timbres programados;
- después de seleccionar el número de tonos deseado, continuar con la programación siguiente o bien salir manteniendo presionado el pulsador  durante más de 2 segundos; el LED rojo se apaga.

- Selección de la sonería (*)

- presionar el pulsador  para verificar el tipo de sonería actualmente programado;
- presionar lateralmente (a izquierda o a derecha) el pulsador  para seleccionar la precedente o sucesiva sonería;
- después de seleccionar la melodía deseada, continuar con la programación siguiente ("programación código-usuario") o bien salir manteniendo presionado el pulsador  durante más de 2 segundos; el LED rojo se apaga.

(*) por defecto está seleccionada la melodía DIN-DON con duración de dos tonos.

PT PROGRAMAÇÕES

Na modalidade de programação é possível escolher:

- a duração (máximo 8 toques) e o tipo de som entre os 8 à disposição.
- o código utilizador
- funções auxiliares



Entrar em programação

Manter pressionado por mais de 2 segundos o botão ; se ouvirá um momentâneo som de confirmação e o led vermelho se acenderá por toda a fase de programação. Se no espaço de um minuto não for efetuada qualquer operação, o sistema sai, automaticamente, da fase de programação.



Programação som

Após ter entrado na modalidade de programação como descrito no respectivo capítulo, é possível variar o:

- Número de toques do som (*)

- pressionar o botão  para verificar o número de toques actualmente programado;
- pressionar lateralmente (à esquerda ou à direita) o botão  para diminuir ou aumentar, respectivamente, o número de toques. Depois de cada pressão se ouvirá o número de toques programados;
- após ter sido escolhido o número de toques preferido, prosseguir com a programação sucessiva ou sair, mantendo pressionado por mais de 2 segundos o botão ; o led vermelho se apaga.

- Seleção do tom de toque (*)

- premir o botão  a fim de verificar o tom de toque que acabou de programar;
- premir lateralmente (lado esquerdo ou direito) o botão  para seleccionar o tom de toque anterior ou o seguinte;
- após ter sido seleccionado o som preferido, prosseguir com a programação sucessiva ("programação código-utilizador") ou sair mantendo pressionado por mais de 2 segundos o botão ; o led vermelho se apaga.

(*) o som DIN-DON é seleccionado de fábrica com a duração de 2 toques.

DE PROGRAMMIERUNG

Bei der Programmierung können folgende Einstellungen gewählt werden:

- Dauer (max. 8 Klingeltöne) und Art des Läutwerks (8 Auswahlmöglichkeiten).
- Benutzercode
- Nebenfunktionen



Aufrufen des Programmiermodus

Taste  mindestens 2 Sekunden gedrückt halten; daraufhin ist ein kurzer Bestätigungston zu hören und die rote LED schaltet sich ein und bleibt während der gesamten Programmierung eingeschaltet. Wenn eine Minute lang keine Operation vorgenommen wird, verlässt das System automatisch die Programmierphase.



Programmierung des Läutwerks

Nach Aufrufen des Programmiermodus, wie im entsprechenden Kapitel beschrieben ist, können folgende Änderungen vorgenommen werden:

- Anzahl der Klingeltöne des Läutwerkes (*)

- Taste  drücken, um die Anzahl der derzeit programmierten Klingeltöne festzustellen;
- seitliche Taste  (rechts oder links) drücken, um die Anzahl der Klingeltöne zu erhöhen oder zu vermindern. Nach jedem Drücken der Taste ist die Anzahl der programmierten Klingeltöne zu hören;
- nachdem die gewünschte Anzahl von Klingeltönen gewählt wurde, zur nächsten Programmierung übergehen oder Taste  länger als 2 Sek. gedrückt halten, woraufhin die LED erlischt.

- Auswahl des Tones für den Ruforgan (*)

- die Taste  betätigen um den aktuellen eingestellten Ton zu prüfen;
- die Taste  auf den Seiten (links oder rechts) betätigen um den nächsten oder vorherigen Ton auszuwählen;
- nachdem das gewünschte Läutwerk gewählt wurde, zur nächsten Programmierung („Programmierung des Benutzercodes“) übergehen oder Taste  länger als 2 Sek. gedrückt halten, woraufhin die LED erlischt.

(*) werkseitig ist das klassische DING-DONG-Läutwerk mit einer Dauer von 2 Klingeltönen eingestellt

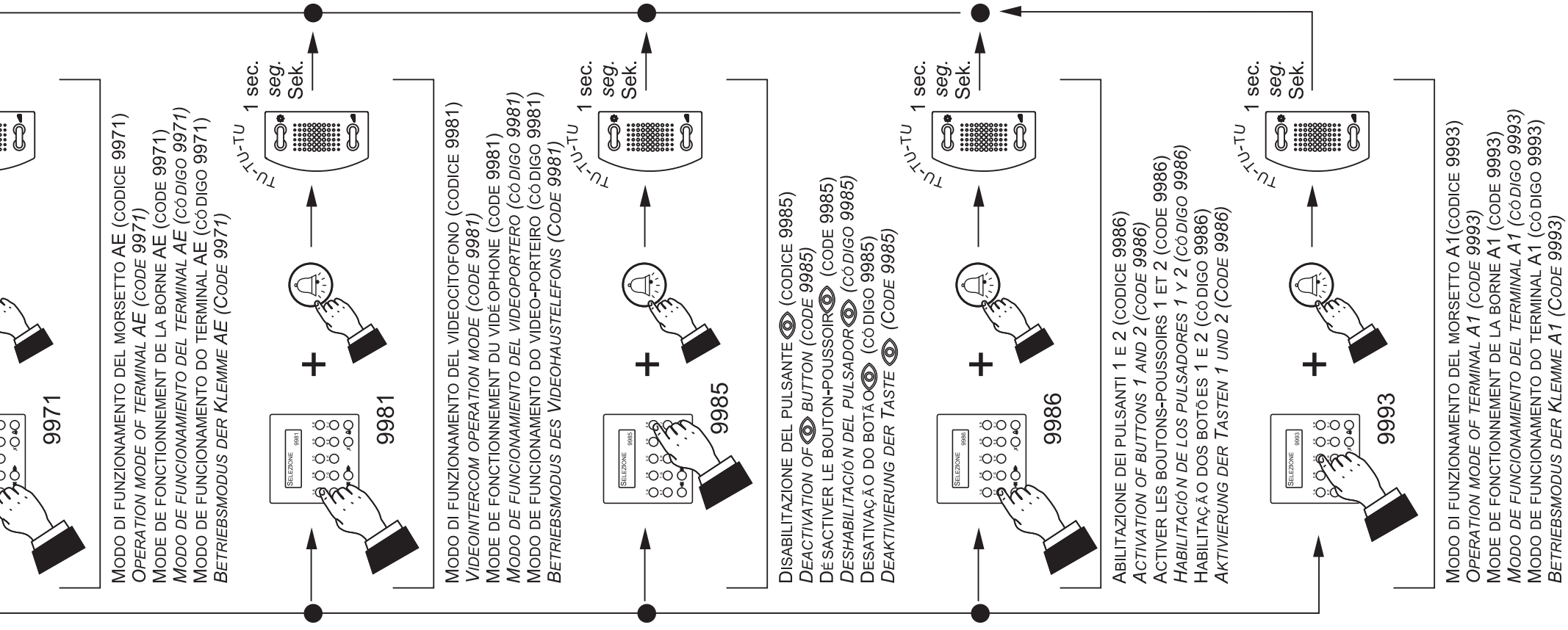



IT Programmazione codice-utente

Per poter ricevere una chiamata da centralino e/o posto esterno, il videocitofono deve essere programmato. I modi possibili per programmare il numero dell'utente sono due:

- invio di un codice dalla pulsantiera digitale o centralino di portineria;
- invio di un codice da una pulsantiera digitale collegata direttamente al videocitofono.

a) - Programmazione da pulsantiera digitale o centralino

Attenzione: usando la pulsantiera dell'ingresso principale occorre tenere il centralino (se presente) in posizione notte.

- Tenere premuto per più di 2 secondi il pulsante ; si udrà un momentaneo tono di conferma e si accende il led rosso per tutta la fase di programmazione. Se per un minuto non si esegue alcuna operazione, il sistema esce automaticamente dalla fase di programmazione.
- Premere il pulsante ; si udrà un tono di invito alla programmazione e si accende il led verde per tutta la fase di programmazione.
- Comporre dalla tastiera della pulsantiera o del centralino il numero dell'interno che si vuol assegnare al videocitofono e premere invio; sull'altoparlante del videocitofono si udrà per un secondo il tono di conferma.
- Proseguire con la **fase 3 della programmazione delle funzioni ausiliarie** o uscire dalla programmazione premendo il pulsante ; i led rosso e verde si spengono.

Nota. Nel caso di invio di più codici viene memorizzato l'ultimo.



EN User-code programming

The videointercom must be programmed to receive a call from exchanger and/or external station. The user number can be programmed in two ways:

- by sending a code from the digital push-button panel or doorkeeper exchanger;
- by sending a code from a digital push-button panel directly connected with the videointercom.

a) - Programming from digital push-button panel or exchanger

Warning: when using the push-button panel of the main entrance, the exchanger (if any) must be in night mode.

- To keep pressed for more than 2 seconds the buttons ; a beep will confirm the correct operation and the red LED lights up. If no operating is carried out during one minute, the system will automatically exit the programming mode.
- Press the  button; you hear the programming invitation tone; the green LED's go ON during the entire programming.
- In the push-button panel or exchanger keyboard dial the extension number you want to give to the videointercom and press Enter; the videointercom speaker receives the confirmation tone for 1 second.
- Continue with **step 3 of auxiliary functions programming** or exit the programming mode by pressing the  button; the red and green LED's go OFF.



Note. The last number is saved when sending more codes.

FR Programmation du code-utilisateur

Pour pouvoir recevoir un appel depuis un PABX et/ou depuis un poste de rue, il faut programmer le vidéophone. On peut procéder de 2 manières différentes pour programmer le numéro de l'utilisateur:

- en adressant le code à la plaque de rue digitale ou au standard de conciergerie;
- en adressant le code depuis une plaque de rue digitale connectée directement au vidéophone.

a) - Programmation depuis la plaque de rue digitale ou depuis standard de conciergerie. **Attention:** il faut commuter le standard de conciergerie (si installé) en position nuit à l'aide de la plaque de rue de l'entrée principale.

- Garder enfoncé pour plus de 2 secondes le bouton-poussoir ; l'appareil émet une tonalité momentanée de confirmation et la diode rouge s'allume pendant toute la phase de programmation. Le système quitte automatiquement la phase de programmation si aucune opération n'est effectuée pendant une minute.
- Appuyer sur le bouton-poussoir ; on entend la tonalité d'invitation à la programmation et la diode vert s'allume pendant toute la phase de programmation.
- Composer sur le clavier de la plaque de rue ou du standard pour porter le numéro de l'interno que l'on veut affecter au vidéophone et appuyer sur le bouton-poussoir envoi; le haut-parleur du vidéophone émet une tonalité de confirmation de la durée d'une seconde.
- Continuer avec la **phase 3 de la programmation des fonctions auxiliaires** ou quitter la programmation en appuyant sur le bouton-poussoir ; les leds rouge et vert s'éteignent.

Note. Si l'on adresse plusieurs codes, c'est le dernier numéro qui est mémorisé.

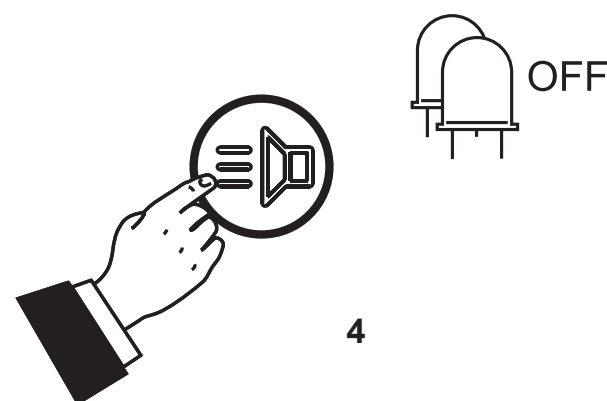
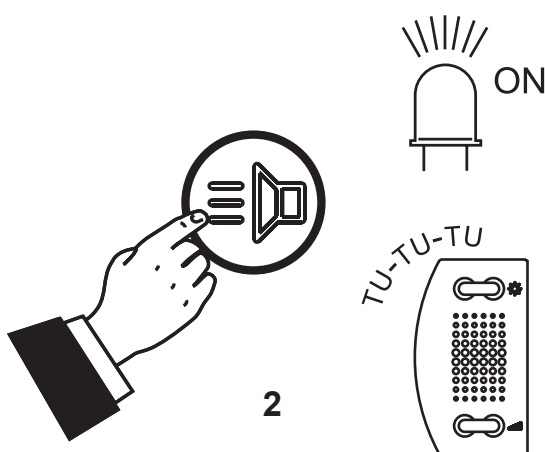
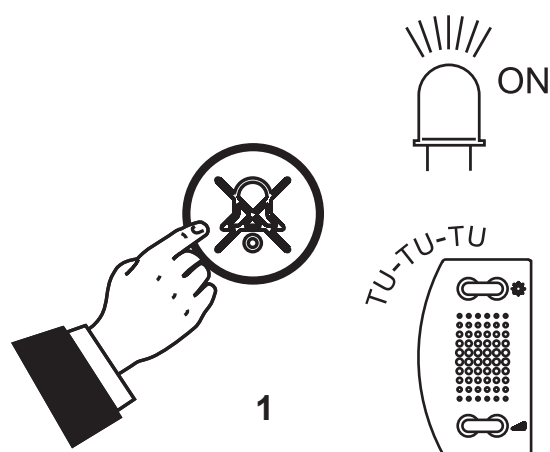



ES Programación código-usuario

Para recibir una llamada desde la centralita y/o la placa de calle, el videoportero tiene que estar programado. Hay dos formas de programar el número del usuario:

- enviando el código desde la placa de calle digital o desde la centralita de conserjería;
- enviando el código desde una placa de calle digital conectada directamente con el videoportero.

a) - Programación desde la placa digital o desde la centralita

Atención: usando la placa de la entrada principal es necesario dejar la centralita (si existe) en posición "noche".

- Mantener presionado durante más de 2 segundos el pulsador ; se oye un momentáneo tono de confirmación y el LED rojo se mantiene encendido durante toda la fase de programación. Al no efectuar ninguna operación durante un minuto, el sistema sale automáticamente de la fase de programación.
- Presionar el pulsador ; se oye un tono de invitación a la programación y el LED verde se mantiene encendido durante toda la fase de programación.
- Marcar en el teclado de la placa o de la centralita el número de la extensión que se quiere asignar al videoportero y presionar Envío; el altavoz del videoportero recibe un tono de confirmación de un segundo.
- Continuar con la fase 3 de la programación de las funciones auxiliares o bien salir de la programación manteniendo presionado el pulsador ; los LED rojo y verde se apagan.

Nota. En el caso de que se envíen varios códigos será memorizado sólo el último.



PT Programação código-usuário

Para que seja possível receber uma chamada da central da portaria e/ou do posto externo, o vídeo-porteiro deve ser programado. São 2 as maneiras possíveis para programar o número do usuário:

- através envio do código da botoneira digital ou da central da portaria;
- através envio do código de uma botoneira digital ligada diretamente ao videoportero.

a) - Programação da botoneira digital ou da central da portaria

Atenção: no caso de ser utilizado a botoneira da entrada principal, é necessário manter a central (se houver) na posição "noite".

- Manter pressionado por mais de 2 segundos o botão ; se ouvirá um momentáneo som de confirmação e o led vermelho se acenderá por toda a fase de programação. Se no espaço de um minuto não for efetuada qualquer operação, o sistema sai, automaticamente, da fase de programação.
- Pressionar o botão ; se ouvirá um som de convite à programação e o led verde se acenderá por toda a fase de programação.
- Compor, do teclado da botoneira ou da central da portaria, o número do apartamento que se deseja indicar ao vídeo-porteiro e pressionar envio; no alto-falante do vídeo-porteiro se ouvirá por um segundo o som de confirmação.
- Prosseguir com a fase 3 da programação das funções auxiliares ou sair da programação, pressionando o botão ; os led vermelho e verde se apagam.

Nota: No caso de serem enviados diversos códigos, o último número fica memorizado.



DE Programmierung des Benutzer-codes

Um Rufe von der Türzentrale und/oder Türstation zu empfangen, muss das Videohaustelefon programmiert sein. Die Nummer des Benutzers kann auf zwei verschiedene Weisen programmiert werden:

- durch Senden des Codes von der Digital-klingelplatte oder der Pförtnerzentrale;
- durch Senden des Codes von einer Digital-klingelplatte direkt an das Video-Freisprechgerät.

a) - Programmierung auf der Digitalklingelplatte oder in der Zentrale



Achtung: bei Benutzung der Klingelplatte des Haupteingangs muss die Zentrale (falls vorhanden) sich in Nachtposition befinden.

- Taste  mindestens 2 Sekunden gedrückt halten; daraufhin ist ein kurzer Bestätigungston zu hören und die rote LED schaltet sich ein und bleibt während der gesamten Programmierung eingeschaltet. Wenn eine Minute lang keine Operation vorgenommen wird, verlässt das System automatisch die Programmierphase.
- Taste  drücken; daraufhin ist ein kurzer Ton zu hören, der zur Programmierung auffordert, anschließend leuchtet die grüne LED schaltet sich ein und bleibt während der gesamten Programmierung eingeschaltet.
- Auf der Tastatur der Klingelplatte oder der Rufzentrale die Nummer eingeben, die dem Videohaustelefon zugewiesen werden soll und Start drücken; aus dem Lautsprecher des Videohaustelefons ertönt ein Bestätigungston von 1 Sekunde.
- Zur Phase 3 der Programmierung der Hilfsfunktionen übergehen oder Programmierphase durch Drücken der Taste  verlassen; die rote und die grüne LED schalten sich aus.

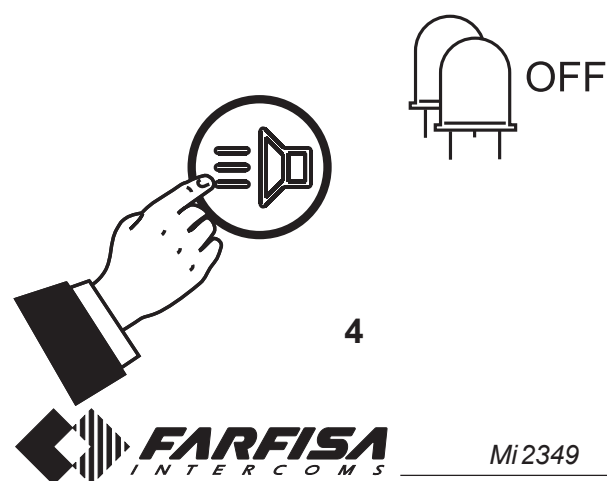
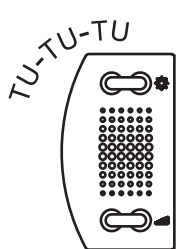
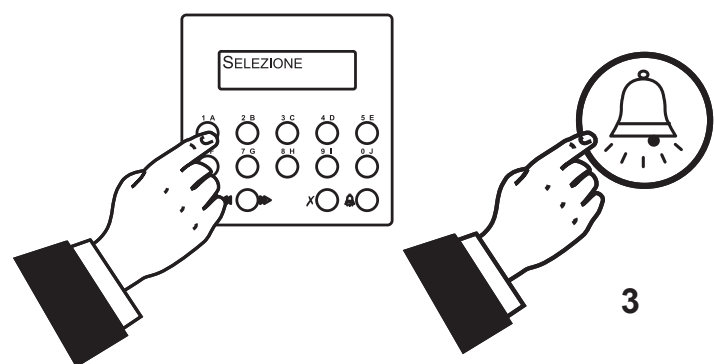
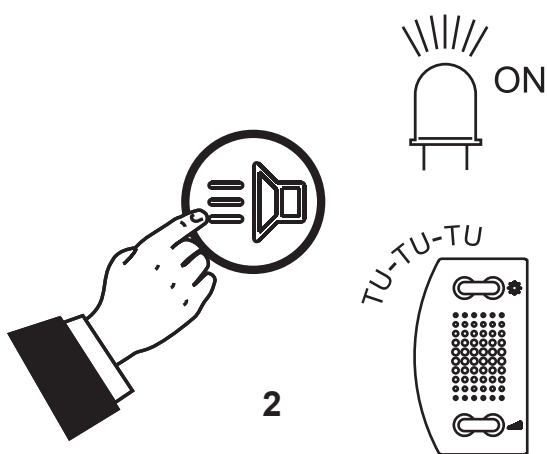
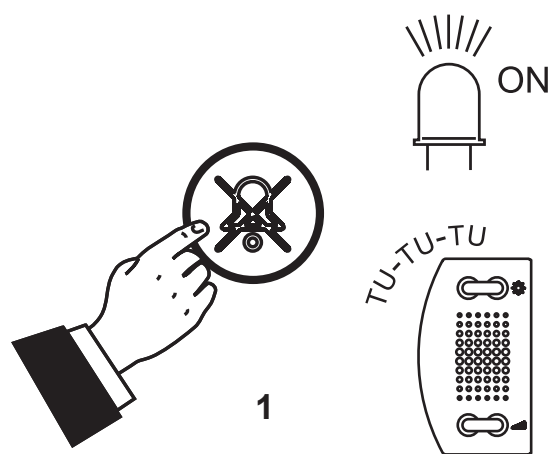
Anmerkung: Wenn mehrere Codenummern gesendet werden, wird die letzte Nummer gespeichert.





b) - Programmazione da pulsantiera digitale collegata direttamente al videocitofono tramite cavetto art. SMT130

- Collegare i morsetti +, - e DB del cavetto art. **SMT130** alla morsettiera della pulsantiera digitale **TD4100** o **TD4100MA**.
 - Inserire il connettore piccolo del cavetto sul connettore **J4** del videocitofono.
- 1 - Tenere premuto per più di 2 secondi il pulsante ; si udrà un momentaneo tono di conferma e si accende il led rosso per tutta la fase di programmazione. Se per un minuto non si esegue alcuna operazione, il sistema esce automaticamente dalla fase di programmazione.
 - 2 - Premere il pulsante ; si udrà un tono di invito alla programmazione e si accende il led verde per tutta la fase di programmazione.
 - 3 - Comporre dalla tastiera della pulsantiera o del centralino il numero dell'interno che si vuol assegnare al videocitofono e premere invio; sull'altoparlante del videocitofono si udrà per un secondo il tono di conferma.
 - 4 - Proseguire con la **fase 3 della programmazione delle funzioni ausiliarie** o uscire dalla programmazione premendo il pulsante ; i led rosso e verde si spengono.

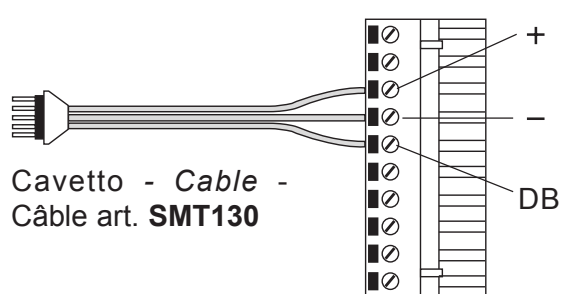
Note. Nel caso di invio di più codici viene memorizzato l'ultimo.
Alla fine della programmazione e ad impianto spento, sconnettere il cavetto dal videocitofono.





b) - Programming from digital push-button panel directly connected with the videointercom with cable art. SMT130

- Connect the +, - and **DB** terminals of the cable art. **SMT130** with the terminal block of the **TD4100** or **TD4100MA** digital push-button panel.
 - Insert the small connector of the cable into the **J4** terminal block of the intercom.
- 1 - To keep pressed for more than 2 seconds the buttons ; a beep will confirm the correct operation and the red LED lights up. If no operating is carried out during one minute, the system will automatically exit the programming mode.
 - 2 - Press the  button; you hear the programming invitation tone; the green LED's go ON during the entire programming.
 - 3 - In the push-button panel or exchanger keyboard dial the extension number you want to give to the videointercom and press Enter; the videointercom speaker receives the confirmation tone for 1 second.
 - 4 - Continue with **step 3 of auxiliary functions programming** or exit the programming mode by pressing the  button; the red and green LED's go OFF.

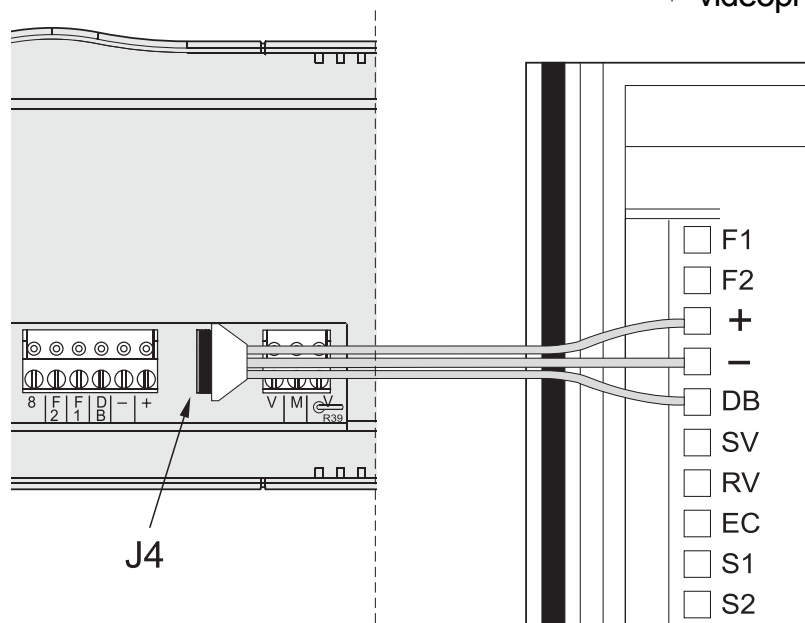
Notes. The last number is saved when sending more codes.
At the end of the programming procedure, turn off the installation and disconnect the cable from the videointercom.





b) - Programmation depuis plaque de rue digitale connectée directement au vidéophone à l'aide du câble art. SMT130

- Connecter les bornes +, - et **DB** du câble art. **SMT130** à la borne de la plaque de rue digitale **TD4100** ou **TD4100MA**.
 - Introduire le petit connecteur du câble sur la borne **J4** du vidéophone.
- 1 - Garder enfoncé pour plus de 2 secondes le bouton-poussoir ; l'appareil émet une tonalité momentanée de confirmation et la diode rouge s'allume pendant toute la phase de programmation. Le système quitte automatiquement la phase de programmation si aucune opération n'est effectuée pendant une minute.
 - 2 - Appuyer sur le bouton-poussoir ; on entend la tonalité d'invitation à la programmation et la diode verte s'allume pendant toute la phase de programmation.
 - 3 - Composer sur le clavier de la plaque de rue ou du standard pour porter le numéro de l'interno que l'on veut affecter au vidéophone et appuyer sur le bouton-poussoir envoi; le haut-parleur du vidéophone émet une tonalité de confirmation de la durée d'une seconde.
 - 4 - Continuer avec la **phase 3 de la programmation des fonctions auxiliaires** ou quitter la programmation en appuyant sur le bouton-poussoir ; les leds rouge et vert s'éteignent.

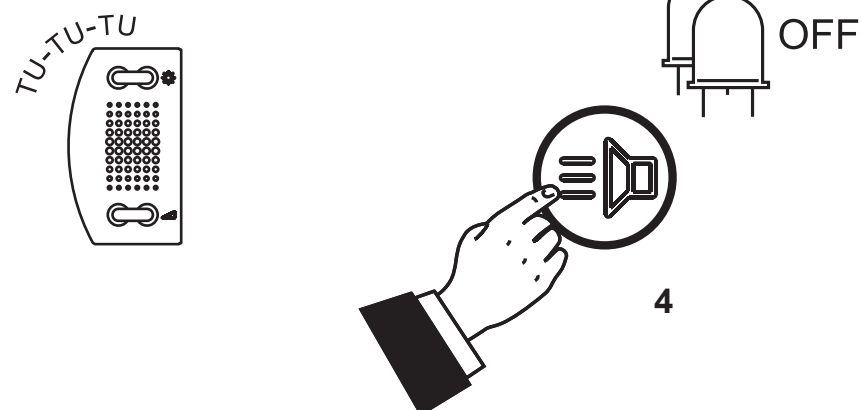
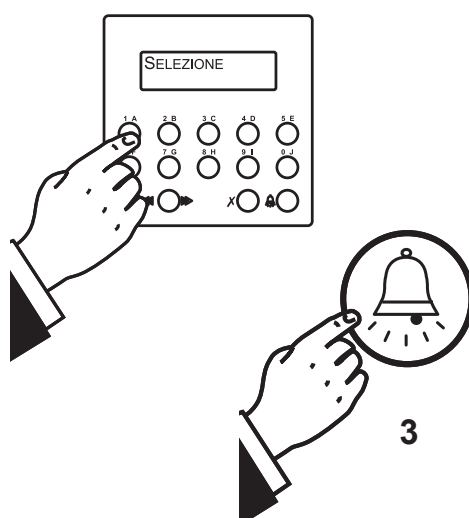
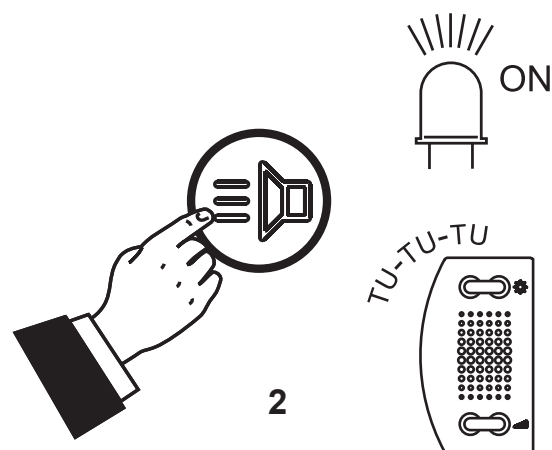
Notes. Si l'on adresse plusieurs codes, c'est le dernier numéro qui est mémorisé.
A la fin de la programmation et avec l'installation hors tension, déconnecter le petit câble du vidéophone.





b) - Programación desde una placa digital conectada directamente al videoportero mediante un cable art. SMT130

- Conectar los bornes +, - y DB del cable art. SMT130 a la placa de bornes de la placa digital TD4100 o TD4100MA.
 - Introducir el conector pequeño del cable en la placa de bornes J4 del videoportero.
- 1 - Mantener presionado durante más de 2 segundos el pulsador ; se oye un momentáneo tono de confirmación y el LED rojo se mantiene encendido durante toda la fase de programación. Al no efectuar ninguna operación durante un minuto, el sistema sale automáticamente de la fase de programación.
 - 2 - Presionar el pulsador ; se oye un tono de invitación a la programación y el LED verde se mantiene encendido durante toda la fase de programación.
 - 3 - Marcar en el teclado de la placa o de la centralita el número de la extensión que se quiere asignar al videoportero y presionar Envío; el altavoz del videoportero recibe un tono de confirmación de un segundo;
 - 4 - Continuar con la fase 3 de la programación de las funciones auxiliares o bien salir de la programación manteniendo presionado el pulsador ; los LED rojo y verde se apagan.



Nota. En el caso de que se envíen varios códigos será memorizado sólo el último. Al final de la programación y con la instalación apagada, desconectar el cable del videoportero.

b) - Programação da botoneira digital ligada directamente ao videoportero através do cabo art. SMT 130

- Ligar os terminais +, - e DB do cabo art. SMT130 à caixa de terminais da botoneira digital TD4100 ou TD4100MA.
 - Colocar o conector pequeno do cabo na caixa de terminais J4 do videoportero.
- 1 - Manter pressionado por mais de 2 segundos o botão ; se ouvirá um momentâneo som de confirmação e o led vermelho se acenderá por toda a fase de programação. Se no espaço de um minuto não for efetuada qualquer operação, o sistema sai, automaticamente, da fase de programação.
 - 2 - Pressionar o botão ; se ouvirá um som de convite à programação e o led verde se acenderá por toda a fase de programação;
 - 3 - Compor, do teclado da botoneira ou da central da portaria, o número do apartamento que se deseja indicar ao vídeo-porteiro e pressionar envio; no alto-falante do vídeo-porteiro se ouvirá por um segundo o som de confirmação.
 - 4 - Prosseguir com a fase 3 da programação das funções auxiliares ou sair da programação, pressionando o botão ; os led vermelho e verde se apagam.

Nota: No caso de serem enviados diversos códigos, o último número fica memorizado. No final da programação e com a instalação desligada, desconectar o cabinho do vídeo-porteiro.

b) - Programmierung auf einer mittels Kabel (Art. SMT130) direkt an das Videohaustelefon angeschlossenen Digitalklingelplatte

- Schließen Sie die Klemmen +, - und DB des Kabels (Art. SMT130) an das Klemmenbrett der Digitalklingelplatte TD4100 oder TD4100MA an.
 - Stecken Sie den kleinen Verbinder des Kabels auf die Klemme J4 des Videohaustelefons.
- 1- Taste  mindestens 2 Sekunden gedrückt halten; daraufhin ist ein kurzer Bestätigungston zu hören und die rote LED schaltet sich ein und bleibt während der gesamten Programmierung eingeschaltet. Wenn eine Minute lang keine Operation vorgenommen wird, verlässt das System automatisch die Programmierphase.
 - 2 - Taste  drücken; daraufhin ist ein kurzer Ton zu hören, der zur Programmierung auffordert, anschließend leuchtet die grüne LED schaltet sich ein und bleibt während der gesamten Programmierung eingeschaltet.
 - 3 - Auf der Tastatur der Klingelplatte oder der Rufzentrale die Nummer eingeben, die dem Videohaustelefon zugewiesen werden soll und Start drücken; aus dem Lautsprecher des Videohaustelefons ertönt ein Bestätigungston von 1 Sekunde.
 - 4 - Zur Phase 3 der Programmierung der Hilfsfunktionen übergehen oder Programmierphase durch Drücken der Taste  verlassen; die rote und die grüne LED schalten sich aus.

Anmerkung: Wenn mehrere Codenummern gesendet werden, wird die letzte Nummer gespeichert.

Nach Beendigung der Programmierung ist bei ausgeschalteter Anlage das Kabel vom Videohaustelefon auszustecken.

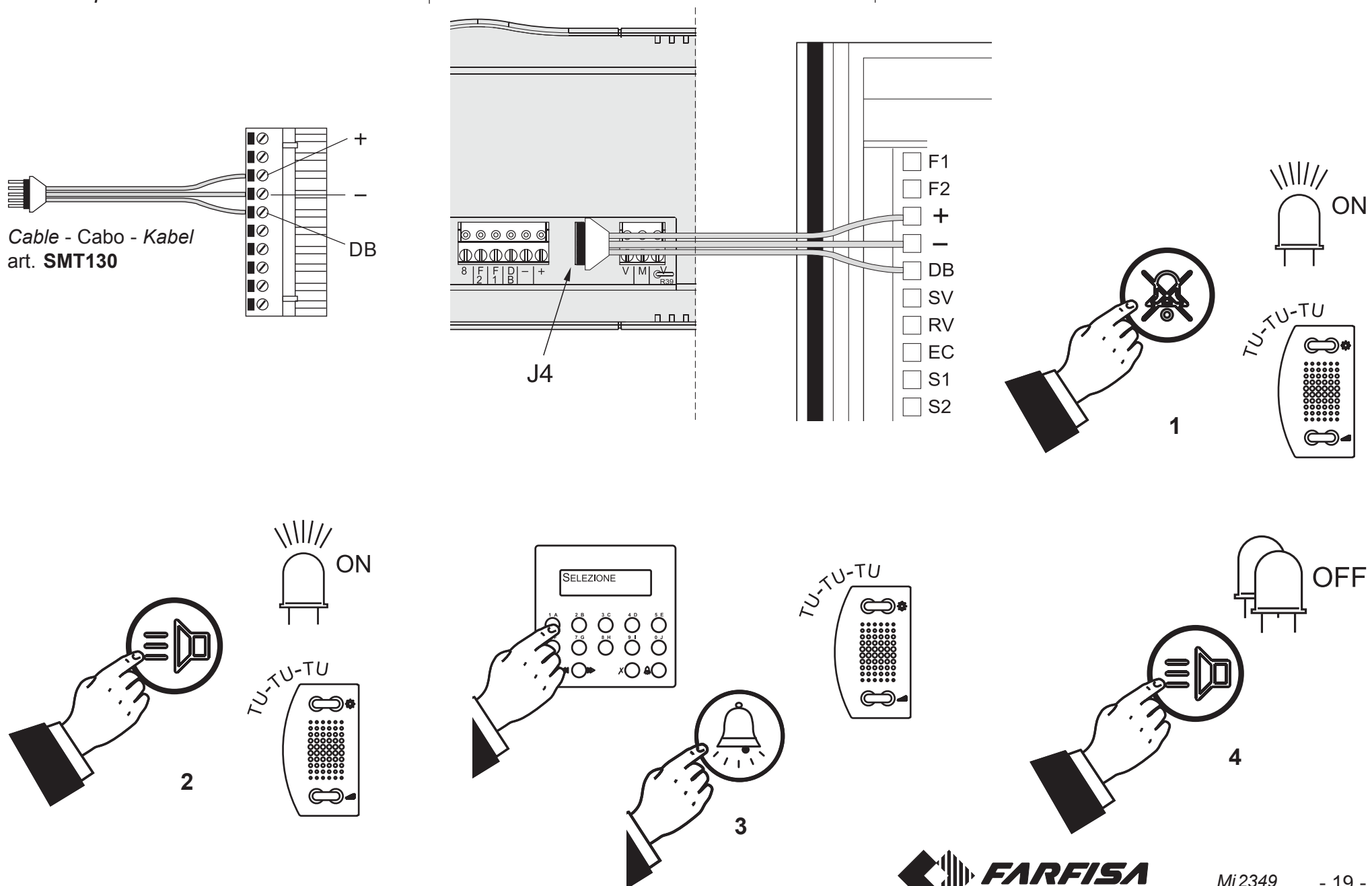

IT Programmazione funzioni ausiliarie
Dopo essere entrati in modalità programmazione come descritto nelle fasi 1 e 2 di pagina 16 o 18, occorre:



- 3 - Comporre dalla tastiera della pulsantiera o del centralino uno dei codici della funzione desiderata presenti nella tabella seguente e premere invio; sull'altoparlante del videocitofono si udrà per un secondo il tono di conferma.
- 4 - Continuare la composizione dei codici che si vuol variare confermandoli con la pressione del tasto invio, oppure uscire dalla programmazione premendo il pulsante ; i led rosso e verde si spengono.

Tabella dei codici delle funzioni ausiliarie

- Modo di funzionamento del videocitofono
(scegliere uno dei codici seguenti)

- 9980** Videocitofono **principale** (programmazione di fabbrica).
9981 Videocitofono **secondario**.

- Abilitazione/disabilitazione dei pulsanti
, **1 e 2**

- 9984** Abilitazione del pulsante  (programmazione di fabbrica).
9985 Disabilitazione del pulsante .
9986 Abilitazione dei pulsanti 1 e 2.
9987 Disabilitazione dei pulsanti 1 e 2 (programmazione di fabbrica).

Nota: per verificare lo stato di programmazione dei pulsanti, premerli durante il normale funzionamento e con il videocitofono acceso; se abilitati, alla loro pressione si udrà un tono di conferma.

- Uscita morsetto AE
(scegliere uno dei codici seguenti)

- 9970** Segnale a massa su chiamata e conversazione con posto esterno secondario individuale (programmazione di fabbrica).
9971 Segnale a massa su chiamata e conversazione con posto esterno principale o secondario comune.
9972 Segnale a massa durante le chiamate (rilancio soneria tramite relè).

- Ingresso morsetto A1
(scegliere uno dei codici seguenti)

- 9990** Ingresso per chiamata da posto esterno secondario individuale. Durata chiamata 25 secondi. Nessun codice di occupato inviato (programmazione di fabbrica).
9991 Ingresso per chiamata da posto esterno secondario individuale. Durata chiamata 5 secondi. Nessun codice di occupato inviato.
9992 Ingresso per chiamata da posto esterno secondario individuale. Durata chiamata 25 secondi. Invio codice di occupato.
9993 Ingresso per chiamata da posto esterno secondario individuale. Durata chiamata 5 secondi. Invio codice di occupato.

EN Programming auxiliary functions
After you have entered the programming mode as described in the steps 1 and 2 of the page 16 or 18, you must:



- 3 - In the push-button or exchanger keyboard dial the desired function code from the table below and press Enter; the videointercom speaker receives the confirmation tone for one second.
- 4 - Continue with the codes you want to change and press the Enter button to confirm, or exit the programming mode by pressing the  button; the red and green LED's go OFF.

Table of the codes of the auxiliary functions

- Operating mode of the videointercom
(select one of the following codes)

- 9980** Master videointercom (default setting).
9981 Slave videointercom.

- Activation/deactivation of buttons , **1 and 2**

- 9984** Activation of button  (default setting).
9985 Deactivation of button .
9986 Activation of buttons 1 and 2
9987 Deactivation of buttons 1 and 2 (default setting).

Note: to check the button programming status, press the buttons during the normal operation when the videointercom is ON; a confirmation tone is received if the buttons are activated.

- AE port (output)
(select one of the following codes)

- 9970** Grounded signal during call and conversation with an individual secondary door station (default)
9971 Grounded signal during call and conversation with a main or common secondary external door station
9972 Grounded signal only during the call ringing (supplementary input for ring tone with relay).

- A1 port (input)
(select one of the following codes)

- 9990** Input for call from individual secondary door station. Call duration 25 seconds. No busy code sent (default).
9991 Input for call from individual secondary door station. Call duration 5 seconds. No busy code sent.
9992 Input for call from individual secondary door station. Call duration 25 seconds. Busy code sent.
9993 Input for call from individual secondary door station. Call duration 5 seconds. Busy code sent.

FR Programmation des fonctions auxiliaires

Après être entré en mode de programmation tel que détaillé dans les phases 1 et 2 de page 16 ou 18, il faut:



- 3 - Composer sur le clavier de la plaque de rue ou du standard pour portier l'un des codes de la fonction désirée présente dans le tableau suivant et appuyer sur le bouton-poussoir envoi; le haut-parleur du vidéophone émet une tonalité de confirmation de la durée d'une seconde.
- 4 - Continuer la composition des codes que l'on veut modifier en les confirmant en appuyant sur le bouton-poussoir envoi ou quitter la programmation en appuyant sur le bouton-poussoir ; les leds rouge et vert s'éteignent.

Tableau des codes des fonctions auxiliaires

- Mode de fonctionnement du vidéophone
(choisir l'un des codes suivants)

- 9980** Vidéophone **principal** (d'usine).
9981 Vidéophone **secondaire**.

- Activer/désactiver des boutons boutons-poussoirs , **1 et 2**

- 9984** Activer le bouton-poussoir  (programmation d'usine).
9985 Désactiver le bouton-poussoir .
9986 Activer les boutons-poussoirs 1 et 2.
9987 Désactiver les boutons-poussoirs 1 et 2 (programmation d'usine).

Note: pour vérifier l'état de la programmation des boutons-poussoirs, il faut les appuyer pendant le fonctionnement normal et avec le vidéophone allumé; en appuyant, on entend une tonalité de confirmation s'ils sont activés.

- Sortie borne AE
(choisir l'un des codes suivants)

- 9970** Signal à masse en cas d'appel et de conversation avec un poste de rue secondaire individuel (d'usine)
9971 Signal à masse en cas d'appel et de conversation avec un poste de rue principal ou secondaire commun
9972 Signal à masse en cas d'appels (relance sonnerie via relais)

- Entrée borne A1
(choisir l'un des codes suivants)

- 9990** Entrée pour appel depuis poste de rue secondaire individuel. Durée appel: 25 secondes. Aucun code de ligne occupée n'est adressé (d'usine).
9991 Entrée pour appel depuis poste de rue secondaire individuel. Durée appel: 5 secondes. Aucun code de ligne occupée n'est adressé.
9992 Entrée pour appel depuis poste de rue secondaire individuel. Durée appel: 25 secondes. Envoi du code de ligne occupée.
9993 Entrée pour appel depuis poste de rue secondaire individuel. Durée appel: 5 secondes. Envoi du code de ligne occupée.

ES Programación de las funciones auxiliares

Después de entrar en el modo de programación como descrito en las fases 1 y 2 de página 17 o 19, se necesita:



- 3 - Marcar en el teclado de la placa o de la centralita uno de los códigos de la función deseada presentes en la tabla siguiente y presionar Envío; el altavoz del videoportero recibe un tono de confirmación de un segundo.
- 4 - Continuar marcando los códigos que se quiere modificar, presionando Envío para confirmar, o bien salir de la programación presionando el pulsador ; los LED rojo y verde se apagan.

Tabla de códigos de las funciones auxiliares

- Modo de funcionamiento del videoportero (seleccionar uno de los códigos siguientes)

- 9980** Videoportero **principal** (por defecto).
- 9981** Videoportero **secundario**.

- Habilitación/deshabilitación de los pulsadores , 1 y 2

- 9984** Habilitación del pulsador  (programación por defecto).
- 9985** Deshabilitación del pulsador .
- 9986** Habilitación de los pulsadores 1 y 2
- 9987** Deshabilitación de los pulsadores 1 y 2 (programación por defecto).

Nota: para verificar el estado de programación de los pulsadores, presionarlos durante el funcionamiento normal con el videoportero encendido; si los pulsadores están habilitados, se oye un tono de confirmación.

- Salida borne AE

(seleccionar uno de los códigos siguientes)

- 9970** Señal de masa en llamada y conversación con placa de calle secundaria individual (por defecto)
- 9971** Señal de masa en llamada y conversación con placa de calle principal o secundaria común
- 9972** Señal de masa durante las llamadas (entrada suplementaria para tono de llamada mediante relé).

- Entrada borne A1

(seleccionar uno de los códigos siguientes)

- 9990** Entrada para llamada desde placa de calle secundaria individual. Duración de la llamada 25 segundos. Código de ocupado no enviado (por defecto).
- 9991** Entrada para llamada desde placa de calle secundaria individual. Duración de la llamada 5 segundos. Código de ocupado no enviado.
- 9992** Entrada para llamada desde placa de calle secundaria individual. Duración de la llamada 25 segundos. Código de ocupado enviado.
- 9993** Entrada para llamada desde placa de calle secundaria individual. Duración de la llamada 5 segundos. Código de ocupado enviado.

PT Programação funções auxiliares

Após ter entrado na modalidade de programação como descrito nas fases 1 e 2 da página 17 ou 19, é necessário:



- 3 - Compor, do teclado da botoneira ou da central da portaria, um dos códigos da função desejada presentes na tabela seguinte e pressionar envio; no altofalante do vídeo-porteiro se ouvirá por um segundo o som de confirmação.
- 4 - Continuar a composição dos códigos que se deseja variar, confirmando-os com a pressão da tecla envio ou sair da programação pressionando o botão ; os led vermelho e verde se apagam.

Tabela dos códigos das funções auxiliares

- Modo de funcionamento do videoporteiro (escolher um dos códigos seguintes)

- 9980** Videoporteiro **principal** (de fábrica).
- 9981** Videoporteiro **secundário**.

- Habilitação/desativação dos botões , 1 e 2

- 9984** Habilitação do botão  (programação de fábrica).
- 9985** Desativação do botão .
- 9986** Habilitação dos botões 1 e 2.
- 9987** Desativação dos botões 1 e 2 (programação de fábrica).

Nota: para verificar o estado de programação dos botões, pressioná-los durante o funcionamento normal como o vídeo-porteiro ligado; se forem habilitados mediante a sua pressão, se ouvirá um som de confirmação.

- Saída terminal AE

(escolher um dos códigos seguintes)

- 9970** Sinal a massa em chamada e conversação com posto externo secundário individual (de fábrica)
- 9971** Sinal a massa em chamada e conversação com posto externo principal ou secundário comum
- 9972** Sinal a massa durante as chamadas (reativação do som por intermédio do relé).

- Entrada terminal A1

(escolher um dos códigos seguintes)

- 9990** Entrada para chamada de posto externo secundário individual. Duração da chamada 25 segundos. Nenhum código de ocupado enviado (de fábrica)
- 9991** Entrada para chamada de posto externo secundário individual. Duração da chamada 5 segundos. Nenhum código de ocupado enviado.
- 9992** Entrada para chamada de posto externo secundário individual. Duração da chamada 25 segundos. Envio código de ocupado.
- 9993** Entrada para chamada de posto externo secundário individual. Duração da chamada 5 segundos. Envio código de ocupado.

DE Programmierung der Nebenfunktionen

Nach Aufrufen des Programmiermodus wie beschreibt in den Phasen 1 und 2 von Seite 17 oder 19, es ist notwendig:



- 3- Auf der Tastatur der Klingelplatte oder der Rufzentrale die Nummer eingeben, die dem Videohaustelefon zugewiesen werden soll und Start drücken; aus dem Lautsprecher des Videohaustelefons ertönt ein Bestätigungston von 1 Sekunde.
- 4- Eingabe der zu ändernden Codes fortsetzen und durch Drücken der Enter-Taste bestätigen oder Programmierphase durch Drücken der Taste  verlassen; die rote und die grüne LED schalten sich aus.

Tabelle der Nebenfunktionscodes

- Betriebsmodus des Video-haustelefons (einen der folgenden Codes wählen)

- 9980** **Haupt**-videohaustelefon (werkseitige Einstellung).
- 9981** Videohaustelefon **sekundär**.

- Aktivierung/Deaktivierung der Tasten , 1 und 2

- 9984** Aktivierung der Taste  (werkseitige Programmierung)
- 9985** Deaktivierung der Taste 
- 9986** Aktivierung der Tasten 1 und 2
- 9987** Deaktivierung der Tasten 1 und 2 (werkseitige Programmierung)

Hinweis um den Programmierzustand der Tasten zu kontrollieren, sind diese während des normalen Betriebs bei eingeschaltetem Videohaustelefon zu drücken; wenn sie aktiviert sind, ist ein Bestätigungston zu hören.

- Ausgang Klemme AE

(einen der folgenden Codes wählen)

- 9970** Geerdetes Signal bei Anruf und Gespräch mit individueller Neben-Türstation (werkseitig)
- 9971** Geerdetes Signal bei Anruf und Gespräch mit individueller Neben-Türstation
- 9972** geerdetes Signal während der Anrufe (Wiederanlauf des Läutwerks mittels Relais).

- Eingang Klemme A1

(einen der folgenden Codes wählen)

- 9990** Eingang für Anruf von individueller Neben-Türstation. Dauer des Läutwerks: 25 Sekunden. Es wird kein Besetz-Code gesendet (werkseitige Einstellung)
- 9991** Eingang für Anruf von individueller Neben-Türstation. Dauer des Läutwerks: 5 Sekunden. Es wird kein Besetz-Code gesendet
- 9992** Eingang für Anruf von individueller Neben-Türstation. Dauer des Läutwerks: 25 Sekunden. Besetz-Code wird gesendet.
- 9993** Eingang für Anruf von individueller Neben-Türstation. Dauer des Läutwerks: 5 Sekunden. Besetz-Code wird gesendet.

- Ingresso morsetto AL

- 9960** Disabilita suoneria su allarme (*programmazione di fabbrica*).
- 9961** Abilita suoneria su allarme.
- 9962** Disabilita invio allarme al centralino di portineria (*programmazione di fabbrica*).
- 9963** Abilita invio allarme al centralino di portineria.

IT REGOLAZIONI

Regolazione della luminosità.

A videocitofono acceso, premere lateralmente il pulsante ☀ per regolare la luminosità dell'immagine. Premere il pulsante ≡ per memorizzare e spegnere il videocitofono.

Regolazione del colore ⚙ e contrasto

Tali regolazioni sono posizionate nel retro del videocitofono e sono accessibili tramite un giravite di piccole dimensioni. Per effettuare le regolazioni occorre:

- smontare il videocitofono dal muro per accedere alle regolazioni;
- accendere il videocitofono;
- inserire il giravite nel foro della regolazione da effettuare;
- ruotare il giravite in senso orario o antiorario per ottenere la qualità d'immagine desiderata;
- fissare il videocitofono al muro.

Regolazione del volume o disattivazione della soneria (privacy)

Durante la ricezione di una chiamata da esterno è possibile regolare il livello del volume della soneria premendo lateralmente il pulsante ▲. Per memorizzarlo premere il pulsante ≡.

Per disattivare la soneria occorre premere momentaneamente il pulsante ✖; inizia a lampeggiare il led rosso per tutto il tempo della disattivazione.

Lo stato (abilitata o disabilitata) ed i livelli del volume della soneria sono memorizzati e verranno usati per le successive chiamate.

Taratura dei livelli fonici.

- Dopo la ricezione di una chiamata, premere il pulsante ≡ per attivare la comunicazione. Per regolare il livello audio del canale proveniente dal posto esterno (altoparlante) premere lateralmente il pulsante ▲. Premere il pulsante ≡ per memorizzare e spegnere il videocitofono.
- Se durante la conversazione si ode un audio eccessivamente intermittente o se durante una chiamata l'altoparlante tende a distorcere si consiglia di ritoccare leggermente la sensibilità del microfono agendo

- AL port (input)

- 9960** Disable ringer alarm (default).
- 9961** Enable ringer alarm.
- 9962** Disable sending alarm to the door keeper exchanger (default).
- 9963** Enable sending alarms door keeper exchanger.

EN ADJUSTMENTS

Brightness adjustment.

With the video intercom switched ON, press left and right the button ☀ to adjust the brightness of the image. To store the current setting press the button ≡. The pressure of this button switches OFF the video intercom.

Colour ⚙ and Contrast ⌚ adjustment.

The trimmers are located on the back of the video intercom and can be operated by means of a small screwdriver. To adjust the trimmers is required:

- *dismount the video intercom from the wall to accede to the adjustment points;*
- *power ON the video intercom;*
- *insert the screwdriver in the hole marked with the symbol of the adjustment required;*
- *rotate the screwdriver clock or anti-clock wise to find the desired image quality;*
- *fix again the video intercom to the wall.*

Enabling, disabling and level of the ringing sound.

When you receive a call from the door station it is possible to adjust the level of the ringing sound pressing left and right the button ▲. To store the current setting press the button ≡.

To disable the ringing sound it is necessary, during a receiving call, to press momentarily the button ✖; the red LED flashes during the call and the conversation. The status (enabled or disabled) and the level of the ringing sound are stored and they are used for next calls.

Setting of the audio level

- *With the video intercom switched ON, press the button ≡ to enable the communication. To set the receiving audio level (loudspeaker) press left and right the button ▲. To store the selected level press the button ≡. The pressure of this button switches OFF the video intercom.*
- *If required the communication the audio is intermittent or distorted it is advisable to adjust the microphone sensitivity by acting on the trimmer ⌚ located on the back of the video intercom.*

- Entrée borne AL

- 9960** Désactive la sonnerie d'alarme (*par défaut*).
- 9961** Active sonnerie d'alarme.
- 9962** Désactive l'envoi d'alarme au standard de conciergerie (*par défaut*).
- 9963** Active l'envoi d'alarmes au standard de conciergerie.

FR REGLAGES

Réglage de la luminosité.

Avec le vidéophone activé, appuyer latéralement sur le bouton-poussoir ☀ pour régler la luminosité de l'image. Pour mémoriser le réglage désiré appuyer sur le bouton-poussoir ≡. La pression sur le bouton-poussoir désactive le vidéophone.

Réglage de la couleur ⚙ et du contraste ⌚.

Ces réglages sont positionnés en face arrière du vidéophone et on y accède à l'aide d'un tournevis de dimensions réduites. Pour procéder aux réglages, il faut:

- démonter le vidéophone du mur pour accéder aux réglages;
- activer le vidéophone;
- introduire le tournevis dans le trou du réglage désiré;
- tourner le tournevis dans le sens des aiguilles d'une montre, ou au contraire, pour obtenir la qualité d'image désirée;
- fixer le vidéophone au mur.

Réglage du volume ou désactivation de la sonnerie (confidentialité)

Lors de la réception d'un appel depuis l'externe, on peut régler le niveau du volume de la sonnerie en appuyant latéralement sur le bouton-poussoir ▲. Pour mémoriser le réglage, appuyer sur le bouton-poussoir ≡.

Pour désactiver la sonnerie, il faut, lors de la réception de l'appel, appuyer sur le bouton-poussoir ✖; la diode rouge commence à clignoter pendant toute la durée de l'appel et de la conversation.

L'état (activé ou désactivé), ainsi que les niveaux, du volume de la sonnerie sont mémorisés et seront utilisés pour les appels successifs.

Réglage des niveaux audio.

- Avec le vidéophone activé, appuyer sur le bouton-poussoir ≡ pour activer la communication. Pour régler le niveau audio du canal provenant du poste de rue (haut-parleur), appuyer latéralement sur le bouton-poussoir ▲. Pour mémoriser le réglage désiré, appuyer sur le bouton-poussoir ≡. La pression de ce bouton-poussoir désactive le vidéophone.
- Si lors d'une conversation l'audio se révèle excessivement intermittent ou si pendant un appel le haut-parleur tend à une distorsion, on conseille de retoucher légèrement la sensibilité du

- Entrada borne AL

- 9960** Desactiva el tono de llamada de alarma (por defecto).
9961 Activa el tono de llamada de alarma.
9962 Desactiva el envío de alarma a la centralita de conserjería (por defecto).
9963 Habilita el envío de alarmas a la centralita de conserjería.

- Entrada terminal AL



- 9960** Desabilita o tom de alarme (de fábrica).
9961 Habilita o tom de alarme.
9962 Desabilita o envio de alarme para a central de portaria (de fábrica).
9963 Habilita o envio de alarme para a central de portaria.

- Eingang Klemme AL

- 9960** Deaktivieren Klingelalarm (werkseitige Programmierung).
9961 Aktivieren Klingelalarm.
9962 DeAktivieren Alarmierung an die Pförtnerzentrale (werkseitige Programmierung).
9963 Aktivieren Alarmierung an die Pförtnerzentrale.

ES REGULACIONES

Regulación de la luminosidad.



Con el videoportero encendido, presionar lateralmente el pulsador  para regular la luminosidad de la imagen. Para memorizar la regulación deseada presionar el pulsador . La presión del pulsador apaga el videoportero.

Regulación del color y contraste .

Estas regulaciones se encuentran en la parte posterior del videoportero y se puede acceder a las mismas con un pequeño destornillador. Para hacer las regulaciones hay que:



- extraer el videoportero de la pared para poder acceder a las regulaciones;
- encender el videoportero;
- introducir el destornillador en el orificio de la regulación a realizar;
- girar el destornillador en sentido horario o antihorario para lograr la calidad deseada de la imagen;
- asegurar el videoportero a la pared.

Regulación del volumen o desactivación del zumbador (privacidad)

Al recibir una llamada desde la placa de calle es posible regular el nivel de volumen del zumbador presionando lateralmente el pulsador . Para memorizarlo presionar el pulsador .



Para desactivar el zumbador durante una llamada en curso hay que presionar momentáneamente el pulsador ; el led rojo se pone a parpadear durante toda la duración de la llamada y la conversación. El estado (habilitación o inhabilitación) y los niveles del volumen del zumbador se memorizan y se utilizarán en las llamadas siguientes.

Calibrado de los niveles fónicos.

- Con el videoportero encendido, presionar el pulsador  para activar la comunicación. Para regular el nivel audio del canal proveniente de la placa de calle (altavoz) presionar lateralmente el pulsador . Para memorizar la regulación deseada presionar el pulsador . La presión de este pulsador apaga el videoportero.
- Si la voz durante la conversación es muy intermitente o si el altavoz tiene la tendencia durante una llamada a distorsionar la voz se aconseja ajustar ligeramente la sensibilidad del micrófono actuando en el

PT REGULAGENS

Regulagem da luminosidade.



Com o vídeo-porteiro aceso, pressionar lateralmente o botão  para regular a luminosidade da imagem. Para memorizar a regulagem desejada, pressionar o botão . A pressão do botão desliga o vídeo-porteiro.

Regulagem da cor e contraste .

Estas regulagens são posicionadas na parte posterior do vídeo-porteiro e são acessíveis por intermédio de uma chave de parafusos de pequenas dimensões. Para efectuar as regulagens, é necessário:



- desmontar o vídeo-porteiro da parede para obter as regulagens
- acender o vídeo-porteiro;
- inserir a chave de parafusos no furo da regulagem a ser efectuada;
- girar a chave de parafusos em sentido horário ou anti-horário para obter a qualidade da imagem desejada;
- fixar o vídeo-porteiro na parede.

Regulagem do volume ou desativação do som (privacy)

Durante o recebimento de uma chamada do exterior, é possível regular o nível do volume do som por intermédio da pressão lateral do botão . Para memorizá-lo pressionar o botão .



Para desativar o som é necessário, durante o recebimento da chamada, pressionar momentaneamente o botão ; o led vermelho começa a lampear por todo o tempo da chamada e da conversação. O estado (habilitado ou desabilitado) e os níveis do volume do som são memorizados e serão usados para as sucessivas chamadas.

Calibragem dos níveis fónicos.

- Com o vídeo-porteiro aceso, pressionar o botão  para ativar a comunicação. Para regular o nível do áudio do canal proveniente do posto externo (alto-falante) pressionar lateralmente o botão . Para memorizar a regulagem desejada, pressionar o botão . A pressão deste botão desliga o vídeo-porteiro.
- Caso durante a conversação se ouça um áudio excessivamente intermitente ou se durante uma chamada o alto-falante tender a distorcer, aconselha-se retocar, levemente, a sensibilidade do microfone,

DE EINSTELLUNGEN

Helligkeitseinstellung



Zur Einstellung der Bildhelligkeit seitliche Taste  bei eingeschaltetem Videosprechgerät drücken. Zur Speicherung der vorgenommenen Einstellung Taste  drücken. Durch Drücken der Taste wird das Videosprechgerät ausgeschaltet.

Einstellung der Farbe und des Kontrasts .

Diese Einstellungen befinden sich auf der Rückseite des Videosprechgeräts und können mit einem kleinen Schraubenzieher betätigt werden. Zur Einstellung ist wie folgt vorzugehen:

- Videosprechgerät von der Wand abnehmen, um Zugang zu den Einstellungen zu erhalten;
- Videosprechgerät einschalten;
- Schraubenzieher in das Loch der gewünschten Einstellung stecken;
- Schraubenzieher im Uhrzeiger- oder Gegenuhrzeigersinn drehen, bis die gewünschte Bildqualität eingestellt ist;
- Videosprechgerät wieder an der Wand befestigen.





Einstellung der Lautstärke oder Unterbrechung des Lätwerkes (Privacy)

Während des Empfangs eines Rufes von der Türstation kann die Lautstärke des Lätwerkes durch Drücken der seitlichen Taste  eingestellt werden. Zur Speicherung der vorgenommenen Einstellung Taste  drücken.



Zur Unterbrechung des Lätwerkes ist während des Eingangs eine Rufes die Taste  kurz zu drücken; daraufhin beginnt die rote LED während des gesamten Sprechverkehrs zu blinken.

Der Zustand (Freigabe oder Unterbrechung) und die eingestellte Lautstärke des Lätwerkes werden gespeichert und bleiben bei den nächsten Rufes eingeschaltet.

Eichung der Sprechleitungslautstärke

- Zur Einstellung der Sprechverbindung Taste  bei eingeschaltetem Videosprechgerät drücken. Zur Einstellung der Lautstärke des von der Türstation eingehenden Kanals (Lautsprecher) seitliche Taste  drücken. Zur Speicherung der vorgenommenen Einstellung Taste  drücken. Durch Drücken der Taste wird das Videosprechgerät ausgeschaltet.
- Sollte während des Sprechverkehrs ein Störgeräusch zu hören sein oder der Lautsprecher während des Rufes zu Verzerrungen neigen, empfiehlt es sich, die Mikrofonempfindlichkeit durch Betätigen des auf der Rückseite des Videosprechgeräts befindlichen Trimmers  nachzuregulieren.



sul trimmer  posto sul retro del videocitofono.

- In caso di difficoltà a prendere la linea in una delle due direzioni, aumentare leggermente il livello del canale in difficoltà e diminuire leggermente l'altro agendo sul pulsante  o sul trimmer  del videocitofono.

- **Attenzione.** Per agevolare la taratura dei livelli fonici sul videocitofono si raccomanda di regolare il livello del microfono sul posto esterno al minimo; il livello dell'altoparlante deve essere invece regolato su un valore intermedio.

Regolazione dello schermo

Per ottimizzare l'immagine secondo le esigenze dell'utilizzatore è possibile ruotare lo schermo nel senso verticale (15°).

- *In case of incorrect automatic switching of the video intercom between talk and listening function decrease the level of the preferred function and increase the other one by acting on the button  or on the trimmer  of the video intercom.*



- **Attention.** For a better setting of the audio levels on the video intercom adjust the microphone sensitivity of the door station to the minimum value and the loudspeakers volume to an intermediate value.

Display adjustment

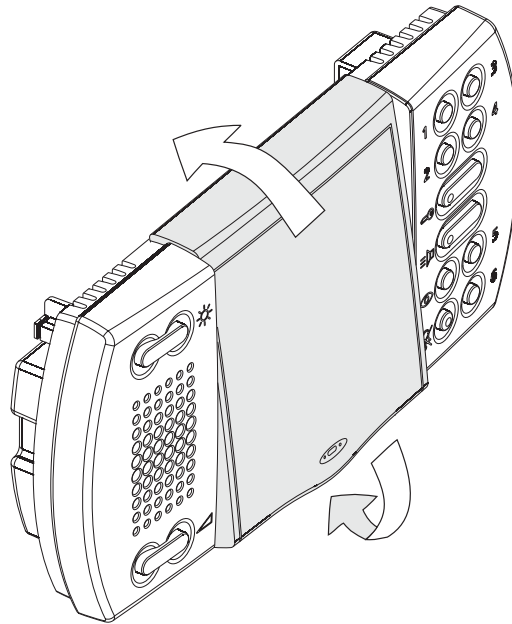
To optimize the angle of view of the display it can be adjusted up and down for about 15°.



microphone en agissant sur le micro-interrupteur  positionné en face arrière du vidéophone.

- Si des difficultés se présentent pour prendre la ligne dans l'une des deux directions, augmenter légèrement le niveau du canal qui présente des difficultés et diminuer légèrement l'autre en agissant sur le bouton-poussoir  ou sur le micro-interrupteur  du vidéophone.

- **Attention.** Pour faciliter le réglage des niveaux audio du vidéophone, on conseille de régler au minimum le niveau du microphone du poste de rue; quant à la valeur du haut-parleur, elle doit être réglée sur une position intermédiaire.

Réglage de l'écran

Pour optimiser l'image en fonction des exigences de l'utilisateur, l'écran peut être pivoté dans la direction verticale (15°).

Tabella dei toni - Tone table - Tableau des signaux - Tabla de los tonos - Tabela dos sons - Hörbarer Tonplan

Invito alla selezione - *Dialling tone* - Invitation à la sélection - *Selección* - Convite à seleção - *Aufforderung zum Wählen*



Indica che la linea è libera - *Indicates that the line is free* - Indique que la ligne est libre - *Indica que la línea está libre* - Indica que a linha não está ocupada - *Zeigt an, daß die Leitung frei ist*

Libero - *Free* - Libre - *Libre* - Livre - *Frei*

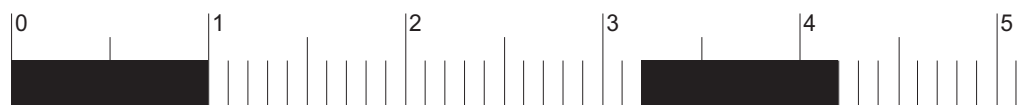

Indica che il centralino è senza prenotazioni - *Indicates that the exchanger has no reservations* - Indique qu'aucune réservation n'est en cours sur le standard de conciergerie - *Indica que la centralita no tiene llamadas en lista de espera* - Indica que a central não possui reservas - *Zeigt an, daß keine Vormerkung in der Zentrale vorliegt*

Occupato - *Busy* - Occupé - *Ocupado* - Ocupado - *Besetzt*



Indica che la linea è occupata - *Indicates that the line is busy* - Indique que la ligne est occupée - *Indica que la línea está ocupada* - Indica que a linha está ocupada - *Zeigt an, daß die Leitung besetzt ist*

Dissuasione - *Dissuasion* - Dissuasion - *Disuasión* - Desistência - *Warnton*



Indica l'impossibilità ad effettuare prenotazioni - *Indicates that no reservations can be made* - Indique l'impossibilité d'effectuer des réservations - *Indica la imposibilidad de ponerse en lista de espera* - Indica a impossibilidade de efectuar reservas - *Zeigt an, daß keine Vormerkungen vorgenommen werden können*

Programmazione e attesa interna - *Programming and waiting* - Programmation et attente interne - *Programación y espera interna* - Programação e espera interna - *Programmierung und interne Warteposition*

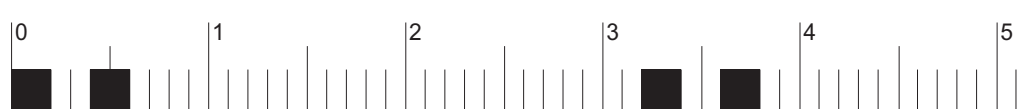

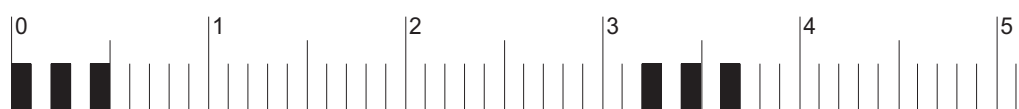

Indica che si è in modalità programmazione o che l'utente interno è stato messo in attesa - *Indicates the programming mode or the waiting status of the external user* - Indique que l'on est en mode de programmation ou que l'utilisateur interne a été mis en attente - *Indica que se está en el modo de programación o que el usuario interno ha sido puesto en espera* - Indica que está em modalidade programação ou que o usuário interior foi colocado à espera - *Zeigt an, daß die Anlage sich im Programmierungsmodus befindet oder der Innenteilnehmer auf Warteposition geschaltet wurde*

Conferma - *Confirmation* - Confirmation - *Confirmación* - Confirmação - *Bestätigung*



Indica la programmazione eseguita - *Indicates that programming was executed* - Indique que la programmation a été exécutée - *Indica que la programación ha sido efectuada* - Indica a programação efetuada - *Zeigt an, daß die Programmierung ausgeführt wurde*

trimmer  que se encuentra en la parte posterior del videoportero.



-Si hay problemas en ocupar la línea en una de las dos direcciones, hay que aumentar ligeramente el nivel del canal con problemas y reducir ligeramente el otro actuando en el pulsador  o el trimmer  del videoportero.

-**Atención.** Para realizar fácilmente el calibrado de los niveles fónicos en el videoportero se aconseja regular al mínimo el nivel del micrófono de la placa de calle; el nivel del altavoz se deberá regular a un valor intermedio.

Regulación de la pantalla

Para optimizar la imagen según las exigencias del usuario se puede girar la pantalla en dirección vertical (15°).



agindo no trimmer  posicionado na parte posterior do vídeo-porteiro.

-Se houver dificuldade para prender a linha em uma das duas direcções, aumentar levemente o nível do canal em dificuldade e diminuir levemente o outro, agindo no botão  ou no trimmer  do vídeo-porteiro.

-**Atenção.** Para agilizar a calibragem dos níveis fónicos no vídeo-porteiro, recomenda-se regular o nível do microfone no posto externo no mínimo; o nível do alto-falante deve ser, por outro lado, regulado em um valor intermediário.

Regulagem da tela

Para otimizar a imagem de acordo com as exigências do utilizador, é possível girar a tela em sentido vertical (15°).

-Falls Schwierigkeiten mit dem Freiwerden der Leitung in eine der beiden Richtungen auftreten, sollte der Pegel der betroffenen Leitung leicht erhöht, der anderen Leitung hingegen leicht vermindert werden; hierzu ist die Taste  oder der Trimmer  des Videosprechgeräts zu betätigen.

-**Achtung:** Um die Eichung der Sprechleitungs-lautstärke zu vereinfachen, empfiehlt es sich, den Pegel des Türstationsmikrofons auf das Minimum einzustellen, während der Pegel des Lautsprechers auf mittlere Höhe einzustellen ist.

Einstellung des Bildschirms

Zur Optimierung des Bildes entsprechend den Wünschen des Benutzers kann der Bildschirm in vertikaler Richtung gedreht werden (15°).



Tabella delle chiamate - Call table - Tableau des appels - Tabla de las llamadas - Tabela das chamadas - Tonrufplan

Chiamata citofonica digitale - Digital intercom call - Appel interphonique digital - Llamada del portero automático digital - Chamada de porteiro digital - Digitalsprechgerät-Ruf

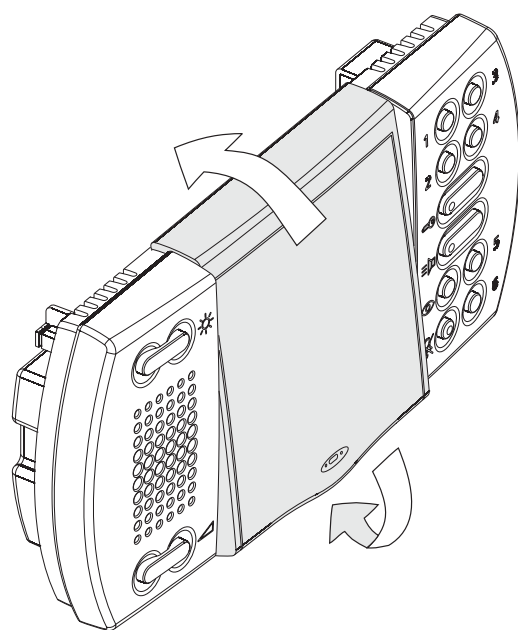
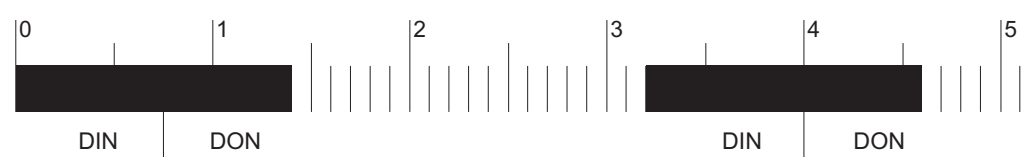

Indica la chiamata proveniente dagli ingressi digitali o dal centralino. Il timbro ed il numero di squilli dipende dalla programmazione scelta - Indicates the call from the digital entrances or the exchanger. The ring tone and number of rings depend on the programming you have selected - Indique l'appel en provenance depuis les entrées digitales ou depuis le standard de conciergerie. Le timbre et le nombre de sonneries dépendent de la programmation choisie -

Indica la llamada procedente de las entradas con equipo digital o desde la centralita. La melodía y el número de tonos de llamada dependen de la programación seleccionada - Indica a chamada proveniente das entradas digitais ou da central. O timbre e o número de toques dependem da programação escolhida - Zeigt an, daß der Anruf von den Digitaltürstationen oder der Zentrale kommt. Der Klang und die Anzahl der Klingeltöne hängen von der gewählten Programmierung

Chiamata di piano - Floor call - Appel de palier - Llamada desde el piso - Chamada de patamar - Ruf vom Stockwerk



Indica la chiamata proveniente dal piano - Indicates the call from the floor - Indique l'appel en provenance depuis le palier - Indica la llamada procedente de un piso - Indica a chamada proveniente do patamar - Zeigt an, daß der Ruf vom Stockwerk

Chiamata da ingresso secondario analogico - Analogue secondary entrance call - Appel d'entrée secondaire analogique - Llamada desde una entrada secundaria analógica - Chamada de entrada secundária análoga - Ruf von der analogen Nebentürstation.

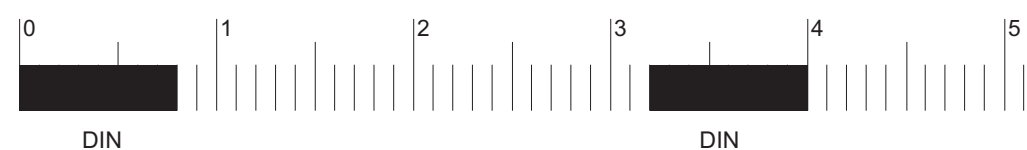

Indica la chiamata proveniente da un ingresso secondario analogico. Il numero di squilli dipende dalla programmazione scelta - Indicates the call from the analogue secondary entrance. The number of rings depends on the programming you have selected - Indique l'appel en provenance depuis l'entrée secondaire analogique. Le nombre de sonneries dépend de la programmation choisie -

Indica la llamada procedente de una entrada secundaria analógica. El número de tonos de llamada depende de la programación seleccionada - Indica a chamada proveniente do entrada secundária análoga. O número de toques depende da programação escolhida - Zeigt an, daß der Ruf von einer analogen Nebentürstation kommt. Die Anzahl der Klingeltöne hängt von der gewählten Programmierung ab

Chiamata di allarme - Alarm call - Appel d'alarme - Llamada de alarma - Chamada de alarme - Alarmruf



Indica la chiamata proveniente da un allarme; solo nel videocitofono in derivato notturno - It indicates a call from alarm; only in videointercom in night extension - Indique l'appel qui provient depuis une alarme; uniquement sur vidéophone prédisposé en dérivé nocturne -



Indica una llamada procedente de una alarma; sólo en el videoportero en extensión nocturna - Indica a chamada proveniente de um alarme; somente no vídeo-porteiro com derivado noturno - Zeigt einen Alarmruf an; nur bei Videohaustelefonen im Modus „Nacht-Nebestelle“

IT FUNZIONAMENTO

Chiamata da posto esterno

Effettuando una chiamata dal posto esterno sull'altoparlante del videocitofono si udranno gli squilli della soneria (come da programmazione), inizia a lampeggiare il led verde e sullo schermo appare l'immagine del chiamante. Se la soneria è stata disabilitata lampeggia anche il led rosso.



Per conversare con il posto esterno premere il pulsante ; si accende in modo continuo il led verde.

Qualora si desideri disattivare la fonia verso il posto esterno, continuando ad ascoltare l'audio proveniente dall'esterno, premere brevemente il pulsante ; per tutto il periodo della disabilitazione rimane acceso in modo continuo il led rosso. Per ripristinare l'audio con l'esterno premere nuovamente ; il led rosso riprende il precedente stato di funzionamento.

Per azionare l'apertura della serratura elettrica premere il pulsante .

Per terminare la conversazione e spegnere il videocitofono premere ; il led verde si spegne. Il videocitofono si spegne anche a fine temporizzazione.

Accensione di controllo

Con impianto a riposo, premendo il pulsante  (se abilitato; vedere il paragrafo "abilitazione/disabilitazione dei pulsanti , 1 e 2" a pagina 20) il videocitofono si accende e, se consentito dall'impianto, visualizza l'immagine del posto esterno principale o secondario ad esso connesso. Se il posto esterno lo permette, è possibile conversare con l'esterno premendo . Premerlo nuovamente per spegnere il videocitofono.



In impianti particolarmente complessi è possibile avere più accensioni di controllo utilizzando i pulsanti da 3 a 6; per le schematiche fare riferimento al manuale tecnico n. 10.

EN OPERATIONS

Call from the door station

When a call is made from the external station, the videointercom speaker receives the rings (according to programming), the green LED starts flashing and the calling user is displayed on the screen. Also the red LED flashes if the ring has been deactivated.

To start the conversation with the external station press the  button; the green LED goes ON.



If it is desired to disable the audio to the door station, but continuing hearing the audio from the door station press shortly the button ; in this status the red LED will light up continuously. To restore the audio to the door station press again the button ; the red LED will recover the previous status.

To operate the electric door lock release press the button .

To end the communication and switch OFF the video intercom press the button .

The video intercom switches OFF automatically when the communication time expires.

Control switching ON

When the installation is in idle condition, press the  button (if activated; see "activation/deactivation of buttons , 1 and 2" of page 20) to switch ON the videointercom; if permitted by the installation, the main or secondary external station connected to the videointercom is displayed. If the external station allows it, you can start the external conversation by pressing the  button. Press this button again to switch OFF the videointercom.



In complex installations you can have multiple videointercom-ON test functions using buttons from 3 to 6; for information on installation diagrams refer to technical manual no. 10.

FR FONCTIONNEMENT

Appel depuis un poste de rue

En effectuant un appel depuis le poste de rue, on entend la sonnerie (telle que programmée) sur le haut-parleur, le led vert commence à clignoter et l'écran affiche l'image de celui qui appelle. Si la sonnerie a été désactivée, le led rouge clignote lui aussi.

Pour parler avec le poste de rue, appuyer sur le bouton-poussoir ; le led vert s'allume en mode continu.



Si l'on désire désactiver l'audio vers le poste de rue, tout en continuant à écouter l'audio en provenance de l'externe, appuyer brièvement sur le bouton-poussoir . La diode rouge reste allumée en mode continu pendant toute la durée de la désactivation. Pour rétablir l'audio avec le poste de rue, appuyer de nouveau sur le bouton-poussoir ; la diode rouge se rétablit à son précédent état de fonctionnement.

Pour activer l'ouverture de la gâche électrique, appuyer sur le bouton-poussoir .

Pour couper la conversation et désactiver le vidéophone, appuyer sur le bouton-poussoir .

Le vidéophone se désactive également à la fin de la temporisation.

Allumage de contrôle

Avec l'installation au repos, en appuyant sur le bouton-poussoir  (si activé; voir le paragraphe "activer/désactiver des boutons-poussoirs , 1 et 2" de page 20) le vidéophone se met sous tension et, si autorisé par l'installation, visualise l'image du poste de rue principal ou secondaire qui lui est branché. Si le poste de rue le permet, on peut parler avec l'externe en appuyant sur le bouton-poussoir . Appuyer de nouveau sur ce bouton-poussoir pour mettre hors tension le vidéophone.



Dans des installations particulièrement complexes, on peut avoir plusieurs allumages de contrôle en utilisant les boutons-poussoirs de 3 à 6; voir les schémas de référence dans le manuel technique n.10.

ES FUNCIONAMIENTO

Llamada desde placa de calle

Al realizar una llamada desde la placa de calle, el altavoz del videoportero recibe los tonos de llamada (según programado), el LED verde empieza a parpadear y la pantalla visualiza la imagen del usuario llamante. También el LED rojo parpadea si el tono de llamada está deshabilitado.



Para conversar con la placa de calle presionar el pulsador ; el LED verde se enciende de manera continua.

Si se desea desactivar la fonía de la placa de calle aunque continuando con el audio proveniente de la misma, hay que presionar brevemente el pulsador ; durante todo el periodo de inhabilitación se mantiene encendido de modo continuo el led rojo. Para retomar el audio de la placa de calle presionar de nuevo ; el led rojo retoma su anterior estado de funcionamiento.

Para accionar la apertura de la cerradura eléctrica presionar el pulsador .

Para finalizar la comunicación y apagar el videoportero hay que presionar . El videoportero se apaga también al final de la temporización.

Encendido de control

Con la instalación en estado de reposo, presionando el pulsador  (si habilitado; véase la sección "habilitación/deshabilitación de los pulsadores , 1 y 2" de página 21) el videoportero se enciende y, si la instalación lo permite, visualiza la imagen de la placa de calle principal o secundaria conectada. Si la placa de calle lo permite, se puede empezar una conversación externa presionando . Volver a presionar el pulsador para apagar el videoportero.



En instalaciones complejas se puede disponer de varios encendidos de control mediante los pulsadores de 3 a 6; para los esquemas de conexión véase el manual técnico n. 10.

PT FUNCIONAMENTO

Chamada de posto externo

Ao efectuar uma chamada do posto externo, se ouvirá no alto-falante do vídeo-porteiro os toques do som (como previsto na programação), o led verde começa a lampejar e na tela aparece a imagem de quem chama. Se o som tiver sido desativado, o led vermelho também lampeja.



Para conversar com o posto externo, pressionar o botão ; o led verde se acende em modo contínuo.

Quando se desejar desativar a fonia em direção ao posto externo, continuando a ouvir o áudio proveniente do exterior, pressionar brevemente o botão ; Por todo o período da desabilitação o led vermelho permanece aceso em modo contínuo; para recuperar o áudio externo, pressionar novamente ; o led vermelho retoma o estado de funcionamento precedente.

Para accionar a abertura da fechadura elétrica, pressionar o botão .

Para terminar a conversação e desligar o vídeo-porteiro, pressionar . O vídeo-porteiro desliga-se também no final da temporização.

Acendimento de controle



Com a instalação na posição de repouso, e por intermédio da pressão do botão  (se habilitado; ver o parágrafo "habilitação/desativação dos botões , 1 e 2" de página 21) o vídeo-porteiro se acende e, se for permitido pela instalação, visualiza a imagem do posto externo principal ou secundário a ele conectado. Se o posto externo permitir, será possível conversar com o externo por intermédio da pressão . Pressioná-lo novamente para desligar o vídeo-porteiro.

Em instalações particularmente complexas, é possível obter diversos acendimentos de controle por intermédio da utilização dos botões de 3 a 6; para as esquemáticas fazer referência ao manual técnico n.10.

DE BETRIEB

Ruf von Türstation



Bei einem Ruf von der Türstation sind über den Lautsprecher des Videohaustelefons die (programmgemäßen) Klingeltöne des Lätwerkes zu hören; die grüne LED beginnt zu blinken und auf dem Bildschirm erscheint das Bild des Anrufers. Wenn das Lätwerk deaktiviert wurde, blinkt auch die rote LED. Zur Sprechverbindung mit der Türstation ist die Taste  zu drücken; daraufhin schaltet sich die grüne LED fest ein.

Wenn die Sprechverbindung zur Türstation unterbrochen werden soll, ist unter Aufrechterhaltung der von der Türstation eingehenden Hörverbindung kurz die Taste  zu drücken; daraufhin bleibt während des gesamten Unterbrechungszeitraumes die rote LED eingeschaltet. Zur Wiederherstellung der Audioverbindung mit der Türstation ist erneut die Taste  zu drücken, woraufhin die rote LED wieder zu ihrem vorhergehenden Betriebszustand zurückkehrt.

Zur Betätigung des elektrischen Türschließers ist die Taste  zu drücken.

Zur Beendigung des Gesprächs und zum Ausschalten des Videosprechgeräts Taste  drücken. Das Videosprechgerät schaltet sich auch nach Ablauf des Zeittaktes aus.

Kontrolleinschaltung

Im aufgelegten Zustand der Anlage schaltet sich bei Drücken der Taste  (sofern aktiviert; siehe Abschnitt „Aktivierung/Deaktivierung der Tasten , 1 und 2" von Seite 21) das Videohaustelefon ein und das Bild der daran angeschlossenen Haupt- oder Nebentürstation erscheint, wenn die Anlage es gestattet. Wenn die Türstation es gestattet, kann durch Drücken der Taste  eine Sprechverbindung mit ihr hergestellt werden. Zum Ausschalten des Videohaustelefons dieselbe Taste nochmals drücken.

In besonders komplexen Anlagen können durch Drücken der Tasten 3 bis 6 auch mehrere Kontrolleinschaltungen vorgenommen werden; die entsprechenden Installationsschaltpläne finden sich in den Technischen Unterlagen Nr. 10.



CERTIFICATO DI GARANZIA
(condizioni valide solo per il Territorio Italiano)

La garanzia ha la durata di **24** mesi dalla data di acquisto, accertata o accertabile, e viene esercitata dalla Ditta rivenditrice e, tramite questa, dai Centri Assistenza Tecnica Autorizzati FARFISA.

La garanzia deve essere esercitata, pena la decadenza, entro **otto** giorni dalla scoperta del difetto.

LA GARANZIA NON E' VALIDA SE NON DATATA E VIDIMATA CON TIMBRO E FIRMA DEL RIVENDITORE ALL'ATTO DELL'ACQUISTO. CERTIFICATO UNICO ED INSOSTITUIBILE.

MATRICOLA - SET NUMBER - MATRICULE APPAREIL -
N° MATRICULA - N° DE MATRICULA - SERIENNUMMER

DATA DI ACQUISTO - DATE OF PURCHASE - DATE D'ACHAT - FECHA
DE COMPRA - DATA DE COMPRA - EINKAUFSDATUM

TIMBRO E FIRMA DEL RIVENDITORE
DEALER'S NAME AND ADDRESS
NOM ET ADRESSE DU REVENDEUR
NOMBRE Y DIRECCION DEL DISTRIBUIDOR
CARIMBO E ASSINATURA DO REVENDEDOR
STÄMPEL DES HÄNDLERS

CE

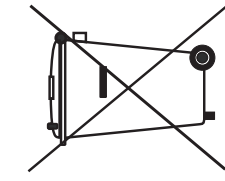

Smaltire il dispositivo secondo quanto prescritto dalle norme per la tutela dell'ambiente.

Dispose of the device in accordance with environmental regulations.

Écouler le dispositif selon tout ce qu'a été prescrit par les règles pour la tutelle du milieu.

Eliminar el aparato según cuánto prescrito por las normas por la tutela del entorno.

Disponha do dispositivo conforme regulamentos ambientais.

Werden Sie das Gerät in Übereinstimmung mit Umweltregulierungen los.

Cod.
M527039510

La ACI Srl Farfisa Intercoms si riserva il diritto di modificare in qualsiasi momento i prodotti qui illustrati.
ACI Srl Farfisa Intercoms reserves the right to modify the products illustrated at any time.

La ACI Srl Farfisa Intercoms se réserve le droit de modifier à tous moments les produits illustrés.

La ACI Srl Farfisa Intercoms se reserva el derecho de modificar en cualquier momento los productos ilustrados aquí.
E' reservada à ACI Srl Farfisa intercoms o direito de modificar a qualquer momento os produtos aqui ilustrados.

Änderungen vorbehalten.

ACI srl Farfisa Intercoms

Via E. Vanoni, 3 • 60027 Osimo (AN) • Italy

Tel: +39 071 7202038 (r.a.) • Fax: +39 071 7202037 • e-mail: info@farfisa.com • www.farfisa.com