

Italiano
English
Français

Art. DV2422A

Mi 2440

I DISTRIBUTORE DI LINEA PER SISTEMA DUO

In impianti digitali DUO il distributore di linea DV2422A distribuisce il segnale video di una chiamata ai soli videocitofoni collegati alle linee L1 ed L2 il cui indirizzo è stato precedentemente programmato come appartenente alle stesse; il segnale audio e quello di chiamata sono invece distribuiti a tutti i dispositivi collegati alle linee L1 ed L2 senza tener conto del loro indirizzo.

Dati tecnici

Alimentazione direttamente dalla linea
Assorbimento: - a riposo 8mA
- con carico 40mA
Temperatura di funzionamento: 0° ÷ +50°C
Massima umidità ammissibile: 90% RH

Morsetti

LI - LI Ingresso di linea
L1 - L1 Uscita linea derivata 1
L2 - L2 Uscita linea derivata 2
LO - LO Uscita di linea

GB LINE DISTRIBUTOR FOR DUO SYSTEM

In DUO digital systems the line distributor DV2422A delivers the video signal, after a call, only to those videointercoms connected to the line L1 and L2 whose address has been previously programmed as belonging to them; audio and call signals, on the contrary, are delivered to all the devices connected to the lines L1 and L2 without considering their address.

Technical features

Power supply directly from the line
Stand-by current: 8mA
Operating current: 40mA
Operating temperature: 0° ÷ +50°C
Maximum humidity acceptable: 90% RH

Terminals

LI - LI Line input
L1 - L1 Output shunted line 1
L2 - L2 Output shunted line 2
LO - LO Line output

F DISTRIBUTEUR DE LIGNE POUR SYSTÈME DUO

En installations numériques DUO, le distributeur de ligne DV2422A distribue le signal vidéo d'un appel uniquement aux interphones vidéo reliés aux lignes L1 et L2 dont l'adresse a été précédemment programmée comme leur appartenant; le signal audio et celui d'appel sont en revanche distribués à tous les dispositifs reliés aux lignes L1 et L2 sans tenir compte de leur adresse.

Données techniques

Alimentation directe depuis la ligne
Absorption: - à repos 8mA
- pendant le charge 40mA
Température de fonctionnement: 0° ÷ +50°C
Humidité maximale admissible: 90% HR

Bornes

LI - LI Entrée de ligne
L1 - L1 Sortie de ligne dérivée 1
L2 - L2 Sortie de ligne dérivée 2
LO - LO Sortie de ligne

Installazione

Installation

Installation

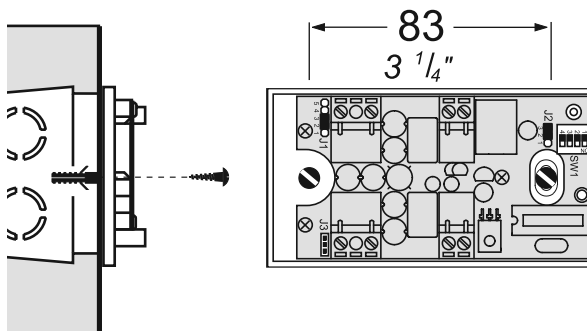

Smaltire il dispositivo secondo quanto prescritto dalle norme per la tutela dell'ambiente.
Dispose of the device in accordance with environmental regulations.
Écouler le dispositif selon tout ce qu'a été prescrit par les règles pour la tutelle du milieu.

ACI srl Farfisa Intercoms
Via E. Vanoni, 3 • 60027 Osimo (AN) • Italy
Tel: +39 071 7202038 (r.a.)
Fax: +39 071 7202037
e-mail: info@acifarfisa.it • www.acifarfisa.it

cod. 52704720

La ACI Srl Farfisa Intercoms si riserva il diritto di modificare in qualsiasi momento i prodotti qui illustrati.
ACI Srl Farfisa Intercoms reserves the right to modify the products illustrated at any time.
La ACI Srl Farfisa Intercoms se réserve le droit de modifier à tous moments les produits illustrés.

I PROGRAMMAZIONE

Informazioni preliminari

- Se nell'installazione è presente il separatore di linea art.2230 è necessario programmarlo prima del distributore di linea DV2422A.
- Per la gestione degli indirizzi dei videocitofoni collegati sulle linee L1 ed L2 sono disponibili 5 fasce numeriche (F1÷F5) per ogni linea (L1-L2). In ciascuna fascia numerica può essere memorizzato l'indirizzo di un singolo dispositivo oppure il primo e l'ultimo indirizzo di un gruppo di videocitofoni, con indirizzi sequenziali, che fanno capo alla stessa linea. Per esempio se nella fascia F1 della linea L1 si memorizza solo l'indirizzo 100, su L1 sarà inoltrato il segnale video per le chiamate indirizzate al solo videocitofono 100; se invece nella stessa fascia numerica F1 si memorizzano i numeri 100 e 120, sulla linea L1 sarà inoltrato il segnale video per le chiamate indirizzate a tutti i videocitofoni che hanno indirizzo compreso tra 100 e 120.
- I citofoni collegati alle linee derivate L1 ed L2 non richiedono invece alcuna programmazione del distributore DV2422A
- **Attenzione:** se nel corso della programmazione si commette un **errore** o se in un secondo momento si vogliono **modificare gli indirizzi memorizzati** nel distributore DV2422A, è necessario **cancellare tutta la memoria del dispositivo** eseguendo la procedura di cancellazione memoria e quindi ri-programmare completamente il dispositivo.

Ingresso modalità di programmazione

- Spostare il ponticello mobile **J2** dalla posizione **1-2** alla **2-3**; il Led rosso inizia a lampeggiare velocemente.

Uscita modalità di programmazione

- Spostare il ponticello mobile **J2** dalla posizione **2-3** alla **1-2**; il Led rosso ritorna a lampeggiare lentamente (ogni 2 secondi). Si consiglia di portare su OFF anche tutti i microinterruttori di **SW1**.

Modalità funzionamento

Posizione 1-2

(Led rosso lampeggia lentamente)

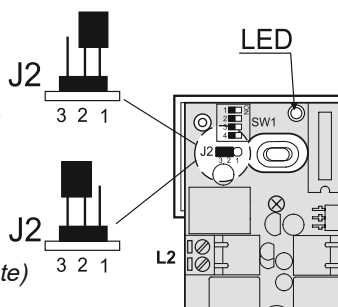

Modalità programmazione

Posizione 2-3

(Led rosso lampeggia velocemente)

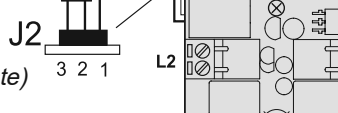

Programmazione fasce numeriche

Per la programmazione delle fasce numeriche **F1÷F5**, occorre:

- 1) entrare in modalità programmazione spostando il **ponticello mobile J2** dalla posizione **1-2** alla **2-3**; il LED rosso lampeggia velocemente
- 2) programmare l'indirizzo del videocitofono che si vuole assegnare alla **fascia F1** della **linea L1** o l'indirizzo del primo videocitofono del gruppo di dispositivi che appartiene a tale fascia. Per eseguire questa operazione occorre:
 - posizionare in **ON** il **microinterruttore 1** di **SW1** lasciando in OFF i microinterruttori 2, 3 e 4 (vedi tabella 1)
 - sul videocitofono **myLogic** collegato alla **linea L1**, il cui indirizzo deve essere memorizzato nella **fascia F1**, o sul videocitofono **myLogic** il cui indirizzo deve essere memorizzato come primo indirizzo della fascia F1, premere il tasto (sui modelli della serie **Echos**, **Exhito** e **Compact** premere il tasto); il

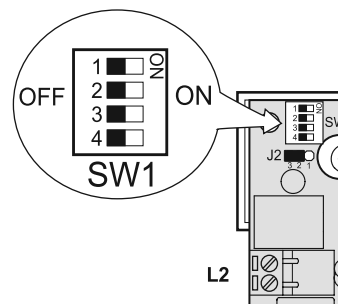

videocitofono si accende senza immagine ed il LED del distributore si spegne per un secondo per poi ritornare a lampeggiare velocemente. Il distributore ha acquisito l'indirizzo del primo videocitofono.

- 3) se alla **fascia F1** appartiene solo il videocitofono programmato in precedenza passare al punto 4) altrimenti è necessario programmare l'indirizzo dell'ultimo videocitofono appartenente al gruppo. Per eseguire questa operazione occorre:
 - sul videocitofono **myLogic** collegato alla **linea L1**, il cui indirizzo deve essere programmato come ultimo indirizzo della **fascia F1**, premere il tasto (sui modelli della serie **Echos**, **Exhito** e **Compact** premere il tasto); il videocitofono si accende senza immagine ed il LED del distributore si spegne per un secondo per poi ritornare a lampeggiare velocemente. Il distributore ha acquisito l'indirizzo dell'ultimo videocitofono appartenente al gruppo
- 4) riportare in **OFF** il microinterruttore **1** di **SW1**. Con questa operazione si conclude la fase di programmazione della fascia **F1** della **linea L1**
- 5) se richiesto, proseguire in modo analogo per la programmazione delle fasce **F2**, **F3**, **F4** ed **F5** della **linea L1** ripetendo i punti 2) e 3) con l'avvertenza di spostare i microinterruttori di **SW1** in accordo con la fascia che si intende programmare (vedi tabella 1)
- 6) se richiesto, programmare in modo analogo le fasce **F1**, **F2**, **F3**, **F4** ed **F5** della **linea L2** ripetendo i punti 2) e 3) con l'avvertenza di spostare i microinterruttori di **SW1** in accordo con la fascia della **linea L2** che si intende programmare (vedi tabella 1)
- 7) riportare tutti i microinterruttori di **SW1** in posizione **OFF** ed uscire dalla modalità programmazione spostando il ponticello mobile **J2** dalla posizione **2-3** alla **1-2**; il LED rosso ritorna a lampeggiare lentamente
- 8) verificare il corretto funzionamento del videocitofono o dei videocitofoni collegati alle linee **L1** ed **L2**.

Tabella 1

Posizione dei microinterruttori di SW1 con relativa funzione di programmazione

Posizione micro-interruttori SW1	Funzione di programmazione
	fascia numerica F1 della linea L1
	fascia numerica F2 della linea L1
	fascia numerica F3 della linea L1
	fascia numerica F4 della linea L1
	fascia numerica F5 della linea L1
	fascia numerica F1 della linea L2
	fascia numerica F2 della linea L2
	fascia numerica F3 della linea L2
	fascia numerica F4 della linea L2
	fascia numerica F5 della linea L2
	Cancellazione memoria

Cancellazione della memoria

- Per cancellare i dati inseriti nella memoria del dispositivo, occorre:
- spostare il ponticello mobile **J2** dalla posizione **1-2** alla **2-3**. Il Led rosso inizia a lampeggiare velocemente;
 - posizionare in **ON** i microinterruttori **1, 2 e 4** di **SW1** (vedere tabella 1);
 - attendere circa 4 secondi; il led rosso rimane acceso in modo continuo;
 - entro 4 secondi portare in **ON** il microinterruttore **3**; il led si spegne per circa 2 secondi, poi, ritorna a lampeggiare velocemente;
 - tutti i dati memorizzati nel dispositivo sono stati cancellati;
 - riportare in **OFF** tutti i microinterruttori;
 - spostare il ponticello **J2** dalla posizione **2-3** alla **1-2**; il led ritorna a lampeggiare lentamente.

Selezione impedenza di chiusura

Nel distributore di linea **DV2422A** è presente un ponticello **J1** che, posizionato correttamente, permette di riadattare il segnale proveniente dalla montante e quindi consentire un corretto funzionamento degli apparati ad esso collegati.

J1

Ponticello per la selezione dell'impedenza di chiusura della linea

1 - 2	2 - 3	3 - 4	4 - 5
chiusura	linea aperta	chiusura	chiusura
47Ω	(di fabbrica)	70Ω	100Ω

GB PROGRAMMING

Preliminary notes

- If in the installation it is present the line buffer art.2230 it is mandatory to program it before programming the line distributor DV2422A.
- To manage videointercom addresses connected to the lines L1 and L2 are available 5 numerical intervals (F1÷F5) for each line (L1-L2). In each numerical interval can be stored the address of a single device or the first and the last address of a group of videointercoms, with sequential addresses, related to the same line. For example if in the numerical interval F1 of the line L1 is stored the address 100, on the line L1 only the video signal of the calls addressed to the videointercom 100 is delivered. Vice-versa if on the same numerical interval F1 are stored the addresses 100 and 120, on the line L1 are delivered the video signal of the call addressed to all the videointercoms whose address is between 100 and 120.
- Audio Intercoms connected to the line L1 and L2 do not require any programming of the line distributor DV2422A.
- **Attention:** if during the programming some **error** are made or if later it is necessary to **modify some addresses already stored in the memory** of the line distributor DV2422A, it is necessary to **erase the whole memory of the device** executing the "memory erasing" procedure and then reprogramming completely the device.

Entering the programming mode

- Move the **jumper J2** from the position **1-2** to **2-3**; the red LED flashes quickly

Exiting the programming mode

- Move the **jumper J2** from the position **2-3** to **1-2**; the red LED come back to flashing slowly (every 2 seconds). You should set **OFF** also all microswitches **SW1**.

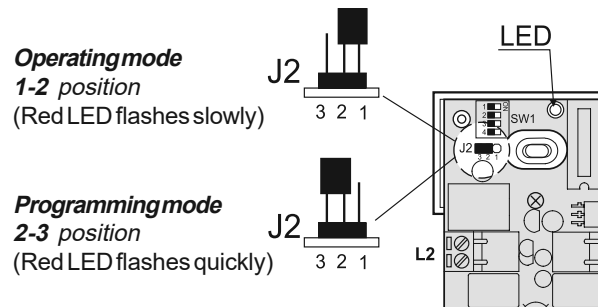

Programming the numerical intervals

To program the numerical intervals **F1÷F5** it is necessary:

- 1) enter the programming mode moving the **jumper J2** from position **1-2** to **2-3**; the red LED flashes quickly

- 2) program the address of the videointercom to assign to the **first numerical interval F1** of **L1** line or the address of the first videointercom belonging to the group of devices which belongs to the numerical interval **F1**. To make this operation it is necessary:

- set **ON** the microswitch **1** of **SW1** leaving **OFF** microswitches 2, 3 and 4 (see table 1)

- on the videointercom **myLogic** connected to the **L1** line whose address should be stored in the **numerical interval F1**, or on the videointercom **myLogic** whose address should be stored as the first address in the numerical interval **F1**

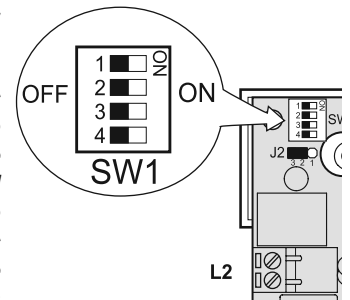

press the button (on the videointercoms series **Echos**, **Exhito** and **Compact**, press the button); videointercom turns **ON** without any image on the display and the LED of the line distributor turns **OFF** for about 1 sec. and then starts flashing again quickly. Line distributor have stored correctly the address of the first videointercom.

- 3) If to the **numerical interval F1** belongs only the videointercom programmed above, move to the point 4), if not, it is necessary to program the address of the last videointercom belonging to the group. To execute this operation it is necessary:

- on the videointercom **myLogic** connected to the **L1** line whose address should be stored as the last address in the **numerical interval F1**, press the button (on the videointercoms series **Echos**, **Exhito** and **Compact**, press the button); videointercom turns **ON** without any image on the display and the LED of the line distributor turns **OFF** for about 1 sec. and then starts flashing again quickly. Line distributor have stored correctly the address of the last videointercom belonging to the group

- 4) set **OFF** the microswitch **1** of **SW1**. This operation ends the programming phase of the numerical interval **F1** of line **L1**

- 5) if required proceed in a similar way to program numerical intervals **F2, F3, F4** and **F5** of line **L1** repeating the instructions reported on points 2) and 3) and paying attention to set properly the microswitches of **SW1** according to the numerical interval to be programmed (see table 1)

- 6) if required proceed in a similar way to program numerical intervals **F1, F2, F3, F4** and **F5** of line **L2** repeating the instructions reported on points 2) and 3) and paying attention to set properly the

microswitches of **SW1** according to the numerical interval to be programmed (see table 1)

- 7) set **OFF** all the microswitches of **SW1** and exit the programming mode moving jumper **J2** from position **2-3** to **1-2**; red LED comes back flashing slowly
- 8) verify the correct operations of videointercoms connected to lines **L1** and **L2**.

Table 1
Position of SW1's microswitches and related programming function

Position of SW1's microswitches	Programming function
	numerical interval F1 of the line L1
	numerical interval F2 of the line L1
	numerical interval F3 of the line L1
	numerical interval F4 of the line L1
	numerical interval F5 of the line L1
	numerical interval F1 of the line L2
	numerical interval F2 of the line L2
	numerical interval F3 of the line L2
	numerical interval F4 of the line L2
	numerical interval F5 of the line L2
	memory erasing

Memory erasing

To erase all the data stored in the memory of the device it is necessary:

- move the jumper **J2** from position **1-2** to **2-3**; red LED starts flashing quickly;
- set **ON** the microswitches **1, 2** and **4** of **SW1** (see table 1);
- wait for about 4 sec.; red LED lights up continuously
- within 4 sec. set **ON** the microswitch **3**; red LED turns OFF for about 2 sec. and then starts again flashing quickly
- at this stage all the data have been erased
- set **OFF** all the **SW1** microswitches
- move the jumper **J2** from position **2-3** to **1-2**; red LED comes back flashing slowly.

Jumper to select impedance termination line

The line distributor **DV2422A** is provided with the jumper **J1** that, when placed in the correct position, allows to readapt the signal from the riser for the correct operation of the connected devices.

J1 Jumper to select impedance termination line

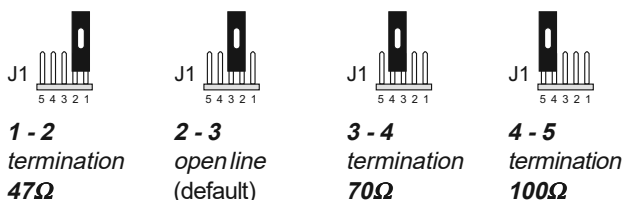

F PROGRAMMATION

Informations préliminaires

- Si le séparateur de ligne art.2230 est présent dans l'installation, il faut le programmer avant le distributeur de ligne DV2422A.
- Pour la gestion des adresses des moniteurs branchés sur les lignes **L1** et **L2**, 5 tranches numériques (**F1**+**F5**) sont disponibles pour chaque ligne (**L1**-**L2**). Dans chaque tranche numérique, on peut mémoriser l'adresse d'un seul dispositif ou bien la première et la dernière adresse d'un groupe de moniteurs, avec adresses séquentielles, qui sont à la tête de la même ligne. *Par exemple*, si dans la tranche **F1** de la ligne **L1**, on mémorise uniquement l'adresse 100, le signal vidéo pour les appels adressés uniquement au moniteur 100 sera passé sur **L1**; si en revanche on mémorise les numéros 100 et 120 sur la tranche **F1**, le signal vidéo pour les appels adressés à tous les moniteurs qui ont une adresse comprise entre 100 et 120 sera passé sur la ligne **L1**.
- Les combinés reliés aux lignes dérivées **L1** et **L2** ne nécessitent en revanche aucune programmation du distributeur DV2422A.
- **Attention:** si au cours de la programmation, on commet une **erreur** ou si, dans un second temps, on veut **modifier les adresses mémorisées** dans le distributeur DV2422A, il faut **effacer toute la mémoire du dispositif** en effectuant la procédure d'effacement mémoire et donc reprogrammer complètement le dispositif.

Entrée mode de programmation

- Déplacer le pontage mobile **J2** de la position **1-2** à la **2-3**; la LED rouge commence à clignoter rapidement.

Sortie mode de programmation

- Déplacer le pontage mobile **J2** de la position **2-3** à la **1-2**; la LED rouge recommence à clignoter lentement (toutes les 2 secondes). On conseille d'amener également sur OFF tous les micro-interrupteurs **SW1**.

Mode fonctionnement

Position **1-2**
(LED rouge clignote lentement)

Mode programmation

Position **2-3**
(LED rouge clignote rapidement)

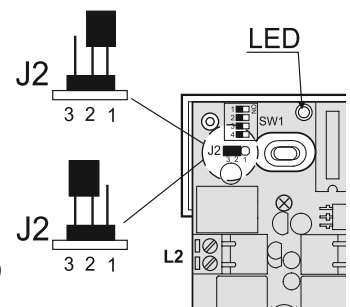

Programmation tranches numériques





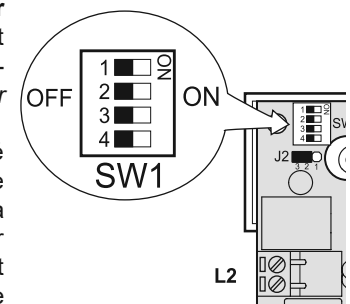





Pour la programmation des tranches numériques **F1**+**F5**, il faut:

- 1) entrer en mode programmation en amenant le **pontage mobile J2** de la position **1-2** à la **2-3**; la LED rouge clignote rapidement;
- 2) programmer l'adresse du moniteur que l'on veut assigner à la **tranche F1** de la **ligne L1** ou l'adresse du premier moniteur du groupe de dispositifs qui appartient à cette tranche. Pour effectuer cette opération, il faut:
 - amener le **micro-interrupteur 1** de **SW1** sur **ON** en laissant sur **OFF** les micro-interrupteurs **2, 3** et **4** (voir tableau 1)
 - sur le moniteur **myLogic** relié à la ligne **L1**, dont l'adresse doit être mémorisée dans la **tranche F1**, ou sur le moniteur **myLogic** dont l'adresse doit être mémorisée comme première adresse de la tranche



- F1, appuyer sur la touche  (sur les modèles de la série **Echos**, **Exhito** et **Compact** appuyer sur la touche ); le moniteur s'allume sans image et la LED du distributeur s'éteint une seconde pour recommencer ensuite à clignoter rapidement. Le distributeur a pris l'adresse du premier moniteur;
- 3) si uniquement le moniteur programmé précédemment appartient à la **tranche F1**, passer directement au point 4), sinon il faut programmer l'adresse du dernier moniteur appartenant au groupe. Pour effectuer cette opération, il faut:
- sur le moniteur **myLogic** relié à la ligne **L1**, dont l'adresse doit être programmée comme dernière adresse de la **tranche F1**, appuyer sur la touche  (sur les modèles de la série **Echos**, **Exhito** et **Compact** appuyer sur la touche ); le moniteur s'allume sans image et la LED du distributeur s'éteint une seconde pour recommencer ensuite à clignoter rapidement. Le distributeur a pris l'adresse du dernier moniteur appartenant au groupe;
- 4) ramener sur **OFF** le micro-interrupteur **1** de **SW1**. Avec cette opération, la phase de programmation de la tranche **F1** de la ligne **L1** est terminée;
- 5) si demandé, effectuer de façon analogue pour la programmation des tranches **F2**, **F3**, **F4** et **F5** de la **ligne L1** en répétant les points 2) et 3) en ayant soin de déplacer les micro-interrupteurs de **SW1** en accord avec la tranche que l'on veut programmer (voir **tableau 1**);
- 6) si demandé, programmer de façon analogue les tranches **F1**, **F2**, **F3**, **F4** et **F5** de la **ligne L2** en répétant les points 2) et 3) en ayant soin de déplacer les micro-interrupteurs de **SW1** en accord avec la tranche de la **ligne L2** que l'on veut programmer (voir **tableau 1**);
- 7) ramener tous les micro-interrupteurs de **SW1** en position **OFF** et quitter le mode programmation en déplaçant le pontage mobile **J2** de la position **2-3** à la **1-2**; la LED rouge recommence à clignoter lentement;
- 8) vérifier le fonctionnement correct du moniteur ou des moniteurs reliés aux lignes **L1** et **L2**.

Tableau 1
Position des micro-interrupteurs de SW1 avec fonction de programmation relative

Position micro-interrupteurs SW1	Fonction de programmation
	tranche numérique F1 de la ligne L1
	tranche numérique F2 de la ligne L1
	tranche numérique F3 de la ligne L1
	tranche numérique F4 de la ligne L1
	tranche numérique F5 de la ligne L1
	tranche numérique F1 de la ligne L2
	tranche numérique F2 de la ligne L2
	tranche numérique F3 de la ligne L2
	tranche numérique F4 de la ligne L2
	tranche numérique F5 de la ligne L2
	Effacement mémoire

Effacement de la mémoire

- Pour effacer les données entrées dans la mémoire du dispositif, il faut:
- déplacer le pontage mobile **J2** de la position **1-2** à la **2-3**. La LED rouge commence à clignoter rapidement;
 - amener les micro-interrupteurs **1**, **2** et **4** de **SW1** sur **ON** (voir **tableau 1**);
 - attendre environ 4 secondes; la LED rouge reste allumée de façon continue;
 - dans les 4 secondes, amener sur **ON** le micro-interrupteur **3**; la LED s'éteint pendant environ 2 secondes, puis recommence à clignoter rapidement;
 - toutes les données mémorisées dans le dispositif ont été effacées;
 - ramener sur **OFF** tous les micro-interrupteurs;
 - amener le pontage **J2** de la position **2-3** à la **1-2**; la LED recommence à clignoter lentement.

Sélection impédance de fermeture

Dans le distributeur de ligne **DV2422A**, un pontage **J1** est présent qui, positionné correctement, permet de réadapter le signal provenant de l'amont et donc de permettre un fonctionnement correct des appareils qui y sont reliés.

J1

Pontet pour sélection impédance de fermeture de la ligne

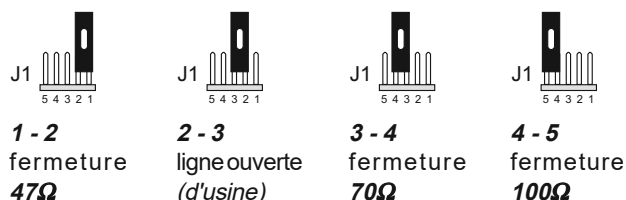

1 videocitofono collegato ad ognuna delle 2 linee

1 videointercom connected to each of the line L1 and L2

1 moniteur relié à chacune des 2 lignes

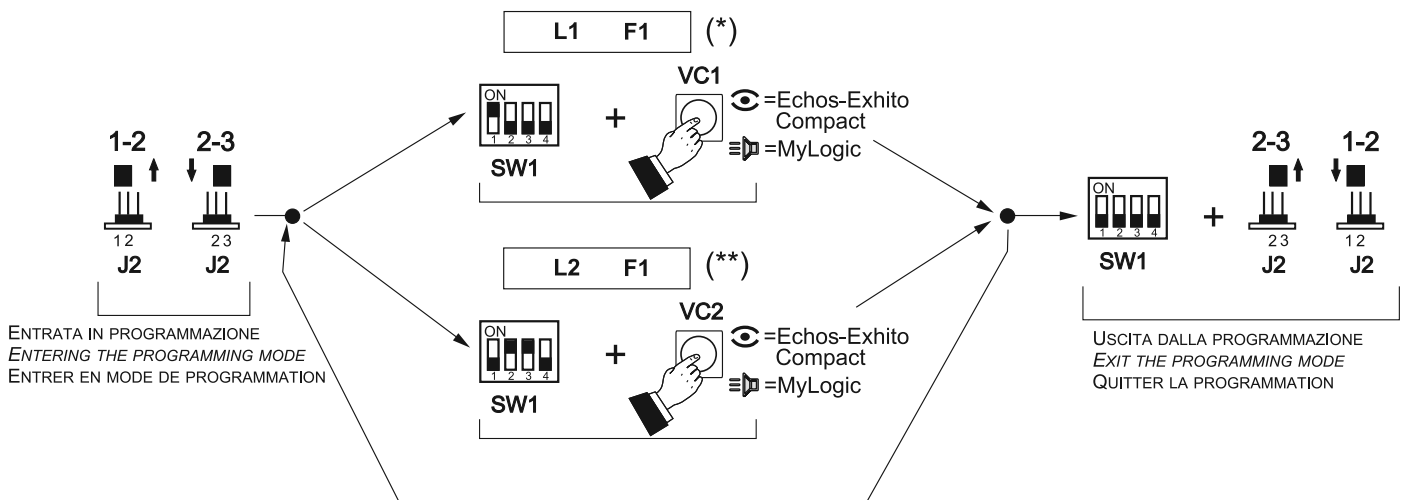

(*) Sulla linea L1 (fascia F1) il segnale video è distribuito al videocitofono VC1.
 (**) Sulla linea L2 (fascia F1) il segnale video è distribuito al videocitofono VC2.

(*) On the line L1 (numerical interval F1) video signal is delivered to VC1 videointercom.
 (**) On the line L2 (numerical interval F1) video signal is delivered to VC2 videointercom.

(*) Sur la ligne L1 (tranche F1) le signal vidéo est distribué par le moniteur VC1.
 (**) Sur la ligne L2 (tranche F1) le signal vidéo est distribué par le moniteur VC2.

4 videocitofoni, con indirizzi utente progressivi, collegati alla linea L1 ed 1 videocitofono collegato alla linea L2

4 videointercoms, with sequential addresses, connected to L1 line and 1 videointercom connected to line L2

4 moniteurs, avec adresses utilisateur progressives, reliés à la ligne L1 et 1 moniteur relié à la ligne L2

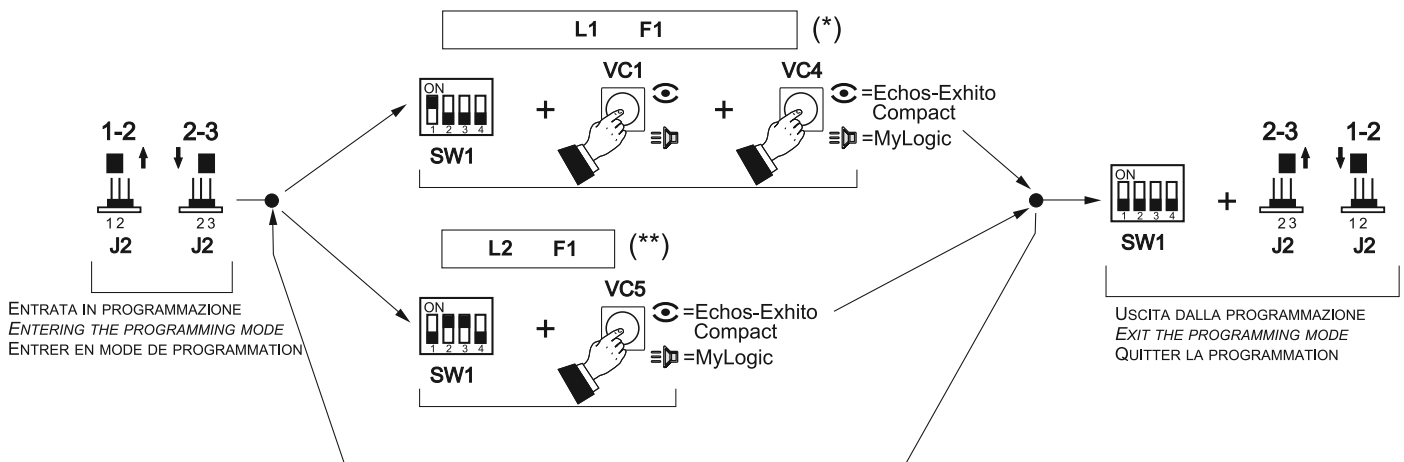

(*) Sulla linea L1 (fascia F1) il segnale video è distribuito ai videocitofoni con indirizzi utente progressivi: VC1, VC2, VC3 e VC4.
 (**) Sulla linea L2 (fascia F1) il segnale video è distribuito al videocitofono VC5.

(*) On the line L1 (numerical interval F1) video signal is delivered to VC1, VC2, VC3 and VC4 videointercoms with sequential addresses.
 (**) On the line L2 (numerical interval F1) video signal is delivered to VC5 videointercom.

(*) Sur la ligne L1 (tranche F1) le signal vidéo est distribué aux moniteurs avec adresses utilisateur progressives: VC1, VC2, VC3 et VC4.
 (**) Sur la ligne L2 (tranche F1) le signal vidéo est distribué par le moniteur VC5.

I Tipo e sezione dei conduttori

L'utilizzo del cavo art.2302, opportunamente studiato dalla ACI Farfisa, è raccomandato per la realizzazione di impianti digitali DUO System. L'impiego di conduttori inadeguati potrebbe non garantire tutte le prestazioni ed influenzare il corretto funzionamento del sistema.

Dati tecnici del cavo art. 2302

Numero dei conduttori 2 (rosso/nero)
Sezione dei conduttori 2x1mm²
Materiale dei conduttori rame stagnato
Passo di cordatura 40mm
Impedenza caratteristica 100Ω

GB Type and cross-section of conductors

The cable art.2302 is the ideal solution for wiring DUO digital systems. The use of inappropriate cables may have an adverse effect on the performance of the system.

Technical characteristics of cable art.2302

Number of conductors 2 (red/black)
Cross-section of conductors 2x1mm²
Material of conductors tinned copper
Twisting pitch 40mm
Nominal impedance 100Ω

F Type et section des conducteurs

L'usage du câble art.2302, opportunément étudié par l'ACI Farfisa, il est recommandé pour la réalisation d'installations digitales DUO System. L'utilisation de câbles différents peut influencer le fonctionnement correct du système et n'en garantit pas les performances.

Données techniques du câble art. 2302

Nombre de conducteurs 2 (rouge/noir)
Section des conducteurs 2x1mm²
Matériau des conducteurs cuivre étamé
Pas de câblage 40mm
Impédance caractéristique 100Ω

Distanze massime garantite con il cavo art.2302

Maximum distances guaranteed by cable art.2302

Distances maximum garanties avec le câble art.2302

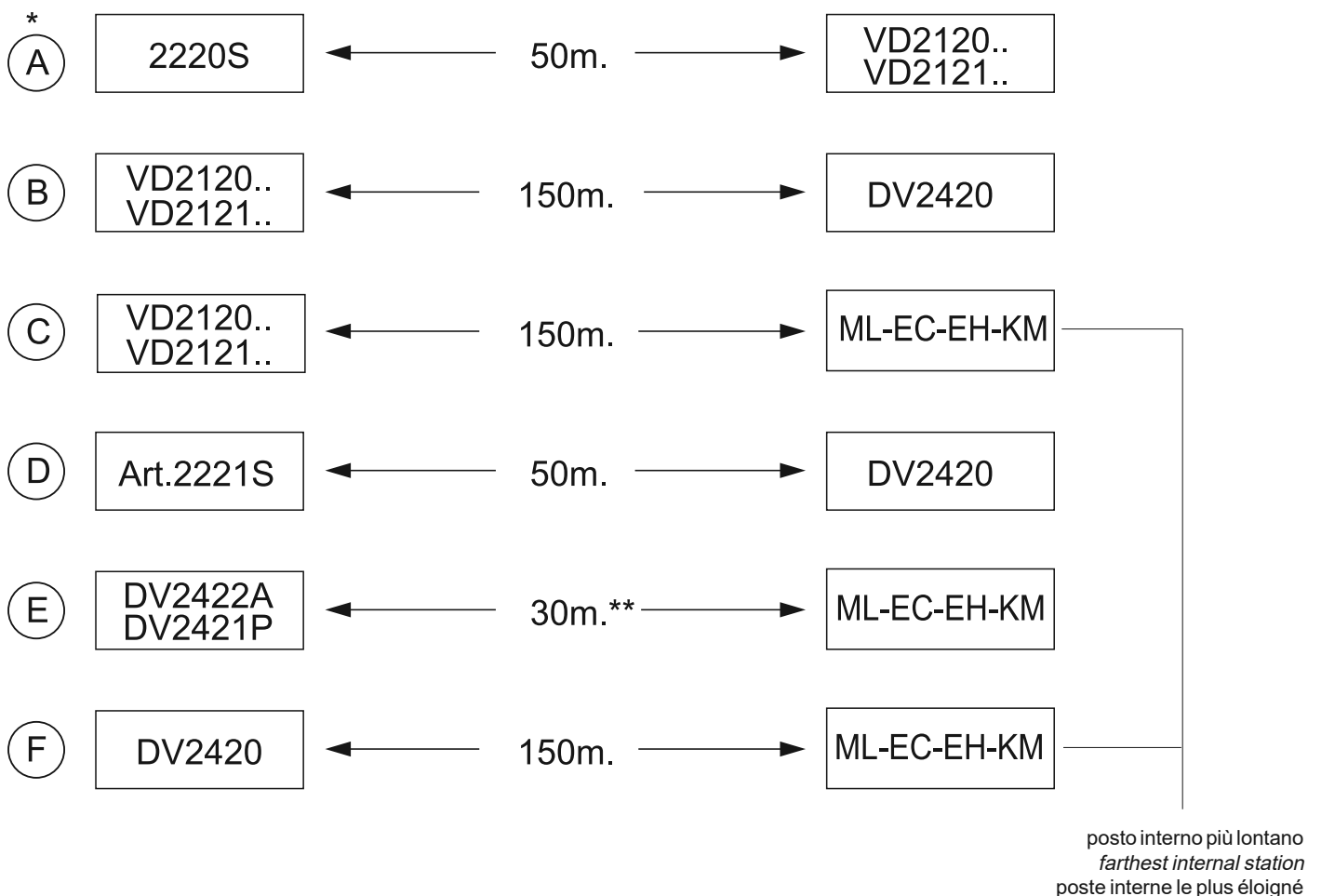

Note

- * Lettere di riferimento presenti nello schema installativo.
- ** La lunghezza totale dei cavi dal derivatore ai posti interni non deve superare i 300 metri (somma di tutte le tratte "E").

Notes

- * Letters for reference on the diagram.
- ** The total length of cables from line distributors to internal stations should not exceed 300m. (adding all the "E" sections).

Notes

- * Lettres de référence schématique.
- ** La longueur totale des câbles du derivateur aux postes internes ne doit pas dépasser 300 mètres (somme de tous les tronçons "E").

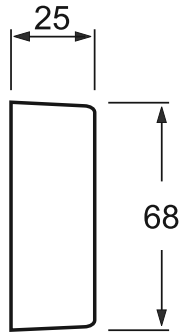
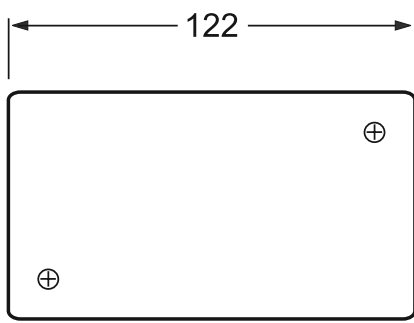

Español
Português
Deutsch

Art. DV2422A

Mi 2440

E DISTRIBUIDOR DE LÍNEA PARA SISTEMA DUO

En las instalaciones digitales DUO, el distribuidor de línea DV2422A envía la señal de vídeo de una llamada solamente a los videoporteros conectados a las líneas L1 y L2 cuya dirección ha sido previamente programada como perteneciente a las mismas; en cambio la señal de audio y la de llamada se envían a todos los dispositivos conectados a las líneas L1 y L2 sin tener en cuenta su dirección.

Datos técnicos

Alimentación directa desde la línea

Consumo: - en reposo 8mA
- durante el funcionamiento 40mA

Temperatura de funcionamiento: 0° + 50°C

Humedad máxima permitida: 90% RH

Bornes

LI - LI Entrada de línea

L1 - L1 Salida de la línea derivada 1

L2 - L2 Salida de la línea derivada 2

LO - LO Salida de línea

P DISTRIBUIDOR DE LINHA PARA SISTEMA DUO

Em sistemas digitais DUO o distribuidor de linha DV2422A distribui o sinal de vídeo de uma chamada aos videoporteiros conectados às linhas L1 e L2 cujo endereço foi anteriormente programado como pertencentes às mesmas; o sinal de áudio e de chamada, ao contrário, são distribuídos em todos os dispositivos conectados às linhas L1 e L2 sem ter conta do seu endereço.

Dados técnicos

Alimentação directamente da linha

Absorção: - em repouso 8mA
- durante o funcionamento 40mA

Temperatura de funcionamento: 0° + 50°C

Umidade máxima admissível: 90% RH

Terminais

LI - LI Entrada de linha

L1 - L1 Saída de linha derivada 1

L2 - L2 Saída de linha derivada 2

LO - LO Saída de linha

D LINIENVERTEILER FÜR DUO-SYSTEMS

Bei den digitalen DUO Anlagen verteilt der Verteiler der DV2422A Linie, das Videosignal eines Anrufes nur an die Videosprechanlagen, die mit den Linien L1 und L2 verbunden sind und deren Adresse vorher so programmiert wurde, dass sie zu diesen gehören; das Audiosignal und das Anrufsignal hingegen werden auf alle Apparate verteilt, die mit den Linien L1 und L2 verbunden sind, ohne deren Adresse in Betracht zu ziehen.

Technische Daten

Versorgung direkt über die Leitung

Aufnahme: - bei aufgelegtem Hörer 8mA
- während des Betriebs 40mA

Betriebstemperatur: 0° bis +50°C

Max. Luftfeuchtigkeit: 90% RH

Klemmen

LI - LI Leitungseingänge

L1 - L1 Ausgang abgeleitete Linie 1

L2 - L2 Ausgang abgeleitete Linie 2

LO - LO Leitungsausgänge

Instalación

Instalação

Installation

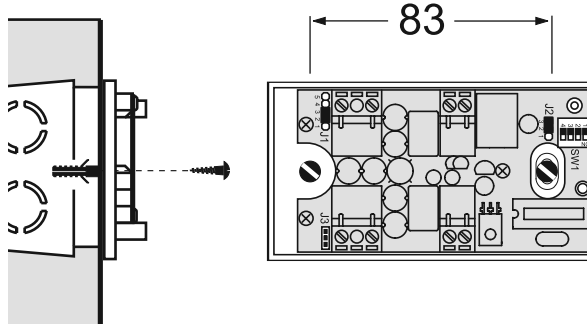

Eliminar el aparato según cuánto prescrito por las normas por la tutela del entorno.
Disponha do dispositivo conforme regulamentos ambientais.
Werden Sie das Gerät in Übereinstimmung mit Umweltregulierungen los.

ACI srl Farfisa Intercoms

Via E. Vanoni, 3 • 60027 Osimo (AN) • Italy

Tel: +39 071 7202038 (r.a.)

Fax: +39 071 7202037

e-mail: info@acifarfisa.it • www.acifarfisa.it

cod. 52704720

E' reservada à ACI Srl Farfisa intercoms o direito de modificar a qualquer momento os produtos aqui ilustrados.
ACI Srl Farfisa intercoms se reserva el derecho de modificar en cualquier momento los productos ilustrados aquí.
Änderungen vorbehalten.

E PROGRAMACIÓN

Informaciones preliminares

- Si en la instalación se encuentra el separador de línea art.2230 será necesario programarlo antes del distribuidor de línea DV2422A.
- Para la gestión de las direcciones de los videoporteros conectados a las líneas L1 y L2 hay 5 bandas numéricas disponibles (F1÷F5) para cada línea (L1-L2). En cada banda numérica es posible memorizar la dirección de un solo dispositivo o la primera y la última dirección de un grupo de videoporteros, con direcciones secuenciales, que pertenecen a la misma línea. Por ejemplo si en la banda F1 de la línea L1 se memoriza solamente la dirección 100, en la L1 se reenviará la señal de vídeo para las llamadas direccionadas solamente al videoportero 100; en cambio si en la misma banda numérica F1 se memorizan los números 100 y 120, en la línea L1 se reenviará la señal de vídeo para las llamadas direccionadas a todos los videoporteros cuya dirección está comprendida entre 100 y 120.
- Los teléfonos conectados a las líneas derivadas L1 y L2 en cambio no requieren ningún tipo de programación del distribuidor DV2422A
- **Atención:** si durante la programación se comete un **error** o si en un segundo momento se quieren **modificar las direcciones memorizadas** en el distribuidor DV2422A, será necesario **borrar toda la memoria del dispositivo** ejecutando el procedimiento de borrado de la memoria y luego volver a programar totalmente el dispositivo.

Entrada en el modo de programación

- Desplazar el puente móvil J2 de la posición 1-2 hacia la 2-3; el Led rojo comienza a parpadear rápidamente.

Salida del modo de programación

- Desplazar el puente móvil J2 de la posición 2-3 hacia la 1-2; el Led rojo vuelve a parpadear lentamente (cada 2 segundos). Se aconseja colocar en OFF también todos los microinterruptores de SW1.

Modo funcionamiento

Posición 1-2

(Led rojo parpadea lentamente)

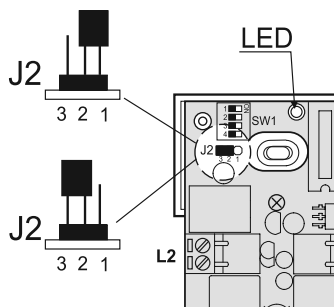

Modo programación

Posición 2-3

(Led rojo parpadea rápidamente)

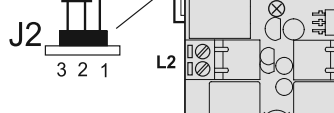

Programación de las bandas numéricas

Para programar las bandas numéricas F1÷F5, hay que:

- 1) acceder a la modalidad de programación desplazando el **puente móvil J2** de la posición 1-2 hacia la 2-3; el LED rojo parpadea rápidamente
- 2) programar la dirección del videoportero que se quiere asignar a la **banda F1** de la **línea L1** o la dirección del primer videoportero del grupo de dispositivos que pertenece a dicha banda. Para efectuar esta operación hay que:
 - colocar en **ON** el **micro-interruptor 1** de **SW1** dejando en OFF los microinterruptores 2, 3 y 4 (ver tabla 1)
 - en el videoportero **myLogic** conectado a la línea **L1**, cuya dirección deberá ser memorizada en la **banda F1**, o en el videoportero **myLogic** cuya dirección deberá ser memorizada como primera dirección de la banda F1, presionar la tecla (en los modelos de la serie **Echos**, **Exhito** y **Compact** presionar la tecla); el videoportero se enciende sin imagen y el LED del distribuidor se apaga por un segundo para

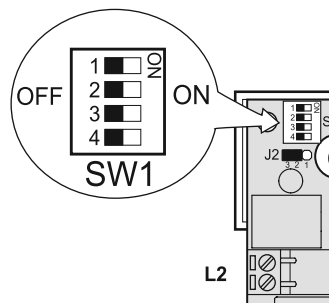

luego volver a parpadear rápidamente. El distribuidor ha adquirido la dirección del primer videoportero.

- 3) si a la **banda F1** pertenece solo el videoportero programado anteriormente, pasar al punto 4), de lo contrario será necesario programar la dirección del último videoportero que pertenece al grupo. Para efectuar esta operación hay que:
 - en el videoportero **myLogic** conectado a la línea **L1**, cuya dirección deberá ser memorizada como última dirección de la **banda F1**, presionar la tecla (en los modelos de la serie **Echos**, **Exhito** y **Compact** presionar la tecla); el videoportero se enciende sin imagen y el LED del distribuidor se apaga por un segundo para luego volver a parpadear rápidamente. El distribuidor ha adquirido la dirección del último videoportero que pertenece al grupo
- 4) volver a colocar en **OFF** el microinterruptor 1 de **SW1**. Con esta operación se termina la fase de programación de la banda **F1** de la línea **L1**
- 5) si se desea, continuar de manera análoga para la programación de las bandas **F2**, **F3**, **F4** y **F5** de la **línea L1** repitiendo los puntos 2) y 3) con la advertencia de desplazar los microinterruptores de **SW1** de acuerdo con la banda que se quiere programar (tabla 1)
- 6) si se desea, programar de manera análoga las bandas **F1**, **F2**, **F3**, **F4** y **F5** de la **línea L2** repitiendo los puntos 2) y 3) con la advertencia de desplazar los microinterruptores de **SW1** de acuerdo con la banda de la **línea L2** que se quiere programar (ver tabla 1)
- 7) volver a colocar todos los microinterruptores de **SW1** en la posición **OFF** y salir de la modalidad de programación desplazando el puente móvil **J2** de la posición 2-3 hacia la 1-2; el LED rojo vuelve a parpadear lentamente
- 8) comprobar el correcto funcionamiento del videoportero o de los videoporteros conectados a las líneas **L1** y **L2**.

Tabla 1

Posición de los microinterruptores de SW1 con relativa función de programación

Posición micro-interruptores SW1	Función de programación
	banda numérica F1 de la línea L1
	banda numérica F2 de la línea L1
	banda numérica F3 de la línea L1
	banda numérica F4 de la línea L1
	banda numérica F5 de la línea L1
	banda numérica F1 de la línea L2
	banda numérica F2 de la línea L2
	banda numérica F3 de la línea L2
	banda numérica F4 de la línea L2
	banda numérica F5 de la línea L2
	Borrado de la memoria

Borrado de la memoria

Para borrar los datos introducidos en la memoria del dispositivo hay que:

- desplazar el puente móvil **J2** de la posición **1-2** hacia la **2-3**. El Led rojo comienza a parpadear rápidamente;
- colocar en **ON** los microinterruptores **1, 2 y 4** de **SW1** (ver tabla 1);
- esperar aproximadamente 4 segundos; el led rojo quedará encendido de manera continua;
- dentro de 4 segundos colocar en **ON** el microinterruptor **3**; el led se apaga por 2 segundos aproximadamente, luego vuelve a parpadear rápidamente;
- todos los datos memorizados en el dispositivo se han borrado;
- volver a colocar en **OFF** todos los microinterruptores;
- desplazar el puente **J2** de la posición **2-3** hacia la **1-2**; el led rojo vuelve a parpadear lentamente.

Selección impedancia de cierre

En el distribuidor de línea **DV2422A** se encuentra un puente **J1** que, colocado correctamente, permite readaptar la señal proveniente de la general y por tanto permite el correcto funcionamiento de los aparatos conectados a éste.

J1

Puentecillo por selección impedancia de cierre línea

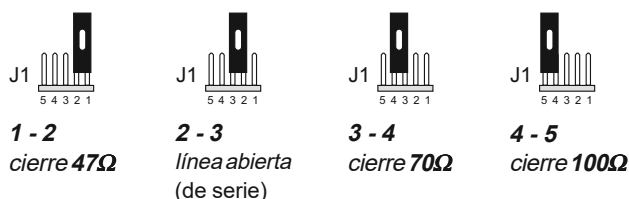

PROGRAMAÇÃO

Informações preliminares

- Se na instalação existe o separador de linha art.2230 é necessário programá-lo antes do distribuidor de linha DV2422A.
- Para a gestão dos endereços dos video-porteiros conectados às linhas L1 e L2 estão disponíveis 5 faixas numéricas (F1+F5) para cada linha (L1-L2). Em cada faixa numérica pode ser memorizado o endereço de um único dispositivo ou então o primeiro e o último de um grupo de video-porteiros, com endereços sequenciais, que se referem à mesma linha. Por exemplo, se na faixa F1 da linha L1 memoriza-se apenas o endereço 100, para a L1 será encaminhado o sinal de vídeo para as chamadas endereçadas apenas ao video-porteiro 100; se ao contrário na mesma faixa numérica F1 for memorizado os números 100 e 120, para a linha L1 será encaminhado o sinal de vídeo para as chamadas endereçadas a todos os video-porteiros que têm endereço compreendido entre 100 e 120.
- Os telefones conectados às linhas derivadas L1 e L2, ao contrário, não requerem qualquer programação do distribuidor DV2422A
- **Atenção:** se no curso da programação comete-se um erro ou se em um segundo momento se quer **modificar os endereços memorizados** no distribuidor DV2422A, é necessário **cancelar toda a memória do dispositivo** executando o procedimento de cancelamento da memória e, então, re-programar completamente o dispositivo.

Entrada na modalidade de programação

- Deslocar o pontinho móvel **J2** da posição **1-2** à **2-3**; o Led vermelho começa a piscar rapidamente.

Saída da modalidade de programação

- Deslocar o pontinho móvel **J2** da posição **2-3** à **1-2**; o Led vermelho recomeça a piscar lentamente (a cada 2 segundos). Aconselha-se

colocar também todos os micro-interruptores de **SW1** para **OFF**.

Modalidade funcionamento

Posição **1-2**
(Led vermelho pisca lentamente)

Modalidade programação

Posição **2-3**
(Led vermelho pisca rapidamente)

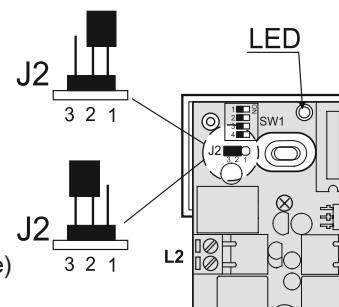

Programação das faixas numéricas

Para a programação das faixas numéricas **F1+F5**, é necessário:

- 1) entrar na modalidade de programação movendo o pontinho móvel **J2** da posição **1-2** à **2-3**; o LED vermelho pisca rapidamente
- 2) programar o endereço do video-porteiro que se quer atribuir à **faixa F1** da **linha L1** ou o endereço do primeiro video-porteiro do grupo de dispositivos que pertence a tal faixa. Para executar essa operação é necessário:

- posicionar em **ON** o **micro-interruptor 1** de **SW1** deixando em **OFF** os micro-interruptores 2, 3 e 4 (ver tabela 1)

- no video-porteiro **myLogic** conectado à linha **L1**, cujo endereço deve estar memorizado na **faixa F1**, ou no video-porteiro **myLogic** cujo endereço deve estar memorizado como primeiro

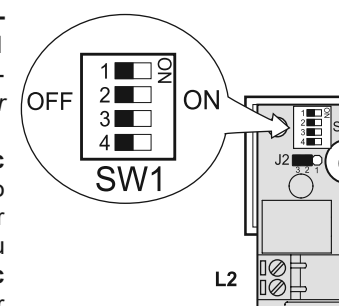

- endereço da faixa F1, premer a tecla (nos modelos da série **Echos, Exhito e Compact** premer a tecla); o video-porteiro acende-se sem imagem e o LED do distribuidor apaga-se por um segundo para depois retornar a piscar rapidamente. O distribuidor adquiriu o endereço do primeiro video-porteiro.

- 3) se à **faixa F1** pertence apenas o video-porteiro programado anteriormente, passar ao ponto 4) de outra forma é necessário programar o endereço do último video-porteiro pertencente ao grupo. Para executar essa operação é necessário:

- no video-porteiro **myLogic** conectado à linha **L1**, cujo endereço deve estar programado como último endereço da **faixa F1**, premer a tecla (nos modelos da série **Echos, Exhito e Compact** premer a tecla); o video-porteiro acende-se sem imagem e o LED do distribuidor apaga-se por um segundo para depois retornar a piscar rapidamente. O distribuidor adquiriu o endereço do último video-porteiro pertencente ao grupo

- 4) recolocar em **OFF** o micro-interruptor 1 de **SW1**. Com essa operação conclui-se a fase de programação da faixa **F1** da linha **L1**

- 5) se for solicitado, prosseguir de modo análogo para a programação das faixas **F2, F3, F4 e F5** da **linha L1** repetindo os pontos 2) e 3) com a advertência de mover os micro-interruptores de **SW1** de acordo com a faixa que se pretende programar (ver tabela 1)

- 6) se for solicitado, programar de modo análogo as faixas **F1, F2, F3, F4 e F5** da **linha L2** repetindo os pontos 2) e 3) com a advertência de mover os micro-interruptores de **SW1** de acordo com a faixa da **linha L2** que se pretende programar (ver tabela 1)

- 7) recolocar todos os micro-interruptores de **SW1** na posição **OFF** e sair da modalidade de programação movendo o pontinho móvel **J2** da posição **2-3** à **1-2**; o LED vermelho retorna a piscar lentamente

- 8) verificar o correcto funcionamento do video-porteiro ou dos video-porteiros conectados às linhas **L1** e **L2**.

Tabela 1

Posição dos micro-interruptores de SW1 com relativa função de programação

Posição dos micro-interruptores SW1	Função de programação
	faixa numérica F1 da linha L1
	faixa numérica F2 da linha L1
	faixa numérica F3 da linha L1
	faixa numérica F4 da linha L1
	faixa numérica F5 da linha L1
	faixa numérica F1 da linha L2
	faixa numérica F2 da linha L2
	faixa numérica F3 da linha L2
	faixa numérica F4 da linha L2
	faixa numérica F5 da linha L2
	Cancelamento da memória

Cancelamento da memória

Para cancelar os dados inseridos na memória do dispositivo, é necessário:

- Deslocar o pontinho móvel J2 da posição 1-2 à 2-3. O led vermelho começa a piscar rapidamente;
- posicionar em ON os micro-interruptores 1, 2 e 4 de SW1 (ver tabela 1);
- esperar cerca de 4 segundos; o led vermelho permanece aceso de modo contínuo;
- dentro de 4 segundos levar para ON o micro-interruptor 3; o led apaga-se por cerca de 2 segundos, depois, retorna a piscar rapidamente;
- todos os dados memorizados no dispositivo foram cancelados;
- recolocar em OFF todos os micro-interruptores;
- mover o pontinho J2 da posição 2-3 à 1-2; o led retorna a piscar lentamente.

Seleção de impedância de bloqueio

No distribuidor de linha DV2422A está presente um pontinho J1 que, posicionado correctamente, permite readaptar o sinal proveniente da sua fonte e então consentir um correcto funcionamento dos aparatos a esse conectados.

J1 Ponte para selecção impedância de fechar linha

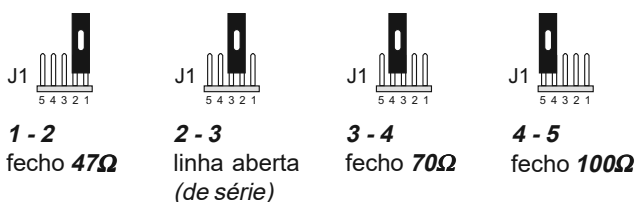

D PROGRAMMIERUNG

Einleitende Informationen

- Wenn bei der Installation der Linientrenner Art. 2230 vorhanden ist, dann muss dieser vor dem Linienverteiler DV2422A programmiert werden.
- Für die Verwaltung der Adressen der Videosprechgeräte, die mit den Linien L1 und L2 verbunden sind, sind für jede Linie (L1-L2) 5 Nummernbereiche (F1÷F5) verfügbar. In jedem Nummernbereich kann die Adresse eines einzelnen Apparates gespeichert werden oder die erste und letzte Adresse einer Gruppe von Videosprechgeräten mit aufeinanderfolgenden Adressen, die zur gleichen Linie gehören. Wenn zum Beispiel im Bereich F1 der Linie L1 nur die Adresse 100 gespeichert wird, dann wird auf L1 das Videosignal, das nur an die Videosprechgerät 100 gerichtet ist weitergeleitet; wenn jedoch im gleichen Nummernbereich F1 die Zahlen 100 und 120 gespeichert werden, dann wird auf der Linie L1 das Videosignal für die Anrufe an alle Videosprechgeräte, die eine Adresse zwischen 100 und 120 haben, weitergeleitet.
- Die Haustelefon, die mit mit den abgeleiteten L1 und L2 Linien verbunden sind, erfordern hingegen keinerlei Programmierung des Verteilers DV2422A
- **Vorsicht:** Wenn man im Laufe der Programmierung einen Fehler macht oder wenn man an einem späteren Zeitpunkt die im DV2422A Verteiler gespeicherten Adressen ändern möchte, dann ist es notwendig den gesamten Speicher des Apparates zu löschen und die Prozedur zur Löschung des Speichers vorzunehmen und folglich die Vorrichtung komplett neu zu programmieren.

Eingang Programmierungsmodus

- Brückenstecker J2 von Position 1-2 auf Position 2-3 umstecken; die rote LED fängt an schnell aufzublinsen.

Ausgang Programmierungsmodus

- Brückenstecker J2 von Position 2-3 auf Position 1-2 umstecken; die rote LED blinkt wieder in langsamen Abständen auf. Es wird empfohlen auch alle Mikroschalter von SW1 auf OFF zu bringen.

Normaler Betrieb

Position 1-2
(Rote LED blinkt langsam auf)

Programmiermodus

Position 2-3
(Rote LED blinkt schnell auf)

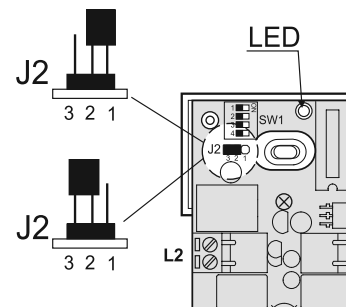

Programmierung der Nummernbereiche

Für die Programmierung der Nummernbereiche F1÷F5, ist es notwendig:

- 1) In den Programmierungsmodus überzugehen und den mobilen Steg J2 von der Position 1-2 in die Position 2-3 zu verschieben; die rote LED blinkt schnell auf
- 2) Die Adresse der Videosprechgerät, die man dem Bereich F1 der Linie L1 zuteilen möchte oder die Adresse der ersten Videosprechgeräte der Gruppe der Apparate, die zu diesem Bereich gehören, programmieren. Zur Durchführung dieses Vorgangs muss man:
 - Den Mikroschalter 1 von SW1 auf ON positionieren und die Mikroschalter 2, 3 und 4 auf OFF lassen (siehe Tabelle 1)
 - Auf der myLogic Videosprechgerät, die mit der Linie L1 verbunden ist, deren Adresse im Bereich F1 oder auf der myLogic Videosprechgerät gespeichert werden muss, deren Adresse als

erste Adresse des F1 Bereiches gespeichert werden muss, die  Taste drücken (auf den Modellen der **Echos**, **Exhito** und **Compact** die Taste  drücken); die Videosprechgerät geht ohne Bild an und die LED des Verteilers geht eine Sekunde lang aus, um dann wieder schnell aufzublinken. Der Verteiler hat die erste Adresse der Videosprechgerät aufgenommen.

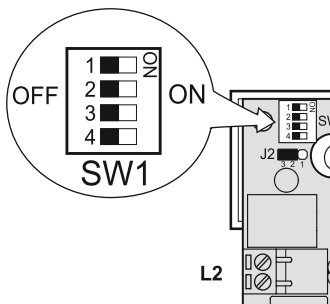











- 3) Wenn zum **F1 Bereich** nur die vorher programmierte Videosprechgerät gehört, dann muss zu Punkt 4) übergegangen werden, ansonsten ist es notwendig die Adresse der letzten zu dieser Gruppe gehörenden Videosprechgerät zu programmieren. Zur Durchführung dieses Vorgangs muss man:
 - Auf der **myLogic** Videosprechgerät, die mit der Linie **L1** verbunden ist, deren Adresse als letzte Adresse des **F1 Bereiches** programmiert werden muss, die  Taste drücken (auf den Modellen der **Echos**, **Exhito** und **Compact** Reihe die Taste  drücken); die Videosprechgerät geht ohne Bild an und die LED des Verteilers geht eine Sekunde lang aus, um dann wieder schnell aufzublinken. Der Verteiler hat die Adresse der letzten zu dieser Gruppe gehörenden Videosprechgerät aufgenommen
- 4) den Mikroschalter 1 von der **SW1** wieder auf **OFF** zurückstellen. Mit diesem Vorgang endet die Programmierungsphase des Bereiches **F1** der Linie **L1**
- 5) Wenn gefordert, dann die Programmierung der Bereiche **F2, F3, F4** und **F5** der Linie **L1** auf analoge Weise fortführen und die Punkte 2) und 3) mit dem Hinweis wiederholen, die Mikroschalter von **SW1** in Übereinstimmung mit dem zu programmierenden Bereich (siehe Tabelle 1) zu verschieben.
- 6) Wenn gefordert, dann die Bereiche **F1, F2, F3, F4** und **F5** der Linie **L2** auf analoge Weise programmieren und die Punkte 2) und 3) mit dem Hinweis wiederholen, die Mikroschalter von **SW1** in Übereinstimmung mit dem Bereich der Linie **L2**, die man programmieren möchte (siehe Tabelle 1), zu verschieben.
- 7) Alle Mikroschalter von **SW1** in die Position **OFF** bringen und aus dem Programmiermodus durch Verschieben des mobilen Stegs **J2** von der Position **2-3** in die Position **1-2** austreten; die rote LED leuchtet nun wieder langsam auf.
- 8) Den korrekten Betrieb der Videosprechgerät oder Videosprechgeräte überprüfen, die mit den Linien **L1** und **L2** verbunden sind.

Löschung des Speichers

Um die Daten zu löschen, die in den Speicher des Apparates eingegeben wurden, ist es nötig:

- Den beweglichen Steg **J2** von der Position **1-2** in die Position **2-3** zu verschieben. Die rote LED beginnt schnell aufzublinken;
- Die Mikroschalter **1, 2** und **4** von **SW1** (siehe Tabelle 1) auf **ON** stellen;
- Circa 4 Sekunden lang warten; die rote LED bleibt fortlaufend an;
- Den Mikroschalter **3** innerhalb von 4 Sekunden auf **ON** stellen; die LED geht etwa 2 Sekunden lang aus, dann fängt sie wieder an, schnell zu blinken;
- Alle in der Vorrichtung gespeicherten Daten wurden gelöscht;
- Alle Mikroschalter wieder auf **OFF** stellen;
- Den Steg **J2** von der Position **2-3** in die Position **1-2** verschieben; die rote LED blinkt wieder in langsamen Abständen auf.

Tabelle 1
Position der Mikroschalter von **SW1** mit entsprechender Programmierungsfunktion





DIP-Schalter-Position SW1	Programmierungsfunktion
	Numerischer Bereich F1 der Linie L1
	Numerischer Bereich F2 der Linie L1
	Numerischer Bereich F3 der Linie L1
	Numerischer Bereich F4 der Linie L1
	Numerischer Bereich F5 der Linie L1
	Numerischer Bereich F1 der Linie L2
	Numerischer Bereich F2 der Linie L2
	Numerischer Bereich F3 der Linie L2
	Numerischer Bereich F4 der Linie L2
	Numerischer Bereich F5 der Linie L2
	Löschen des Speichers

Auswahl des Schließ-Scheinwiderstandes

Auf dem Linienverteiler **DV2422A** befindet sich ein Steg **J1** der es bei entsprechender korrekter Positionierung ermöglicht, das vom Pfosten her kommende Signal wieder anzupassen und folglich einen korrekten Betrieb der an ihn angeschlossenen Apparate ermöglicht.

J1

Steg für Auswahl Impedanz von Schließung Linie

			
1 - 2 Schließung 47Ω	2 - 3 offene Linie (von ernst)	3 - 4 Schließung 70Ω	4 - 5 Schließung 100Ω

1 videoportero conectado a cada una de las 2 líneas

1 video-porteiro conectado a cada uma das 2 linhas

1 Videosprechgerät mit jeder der 2 Linien verbunden

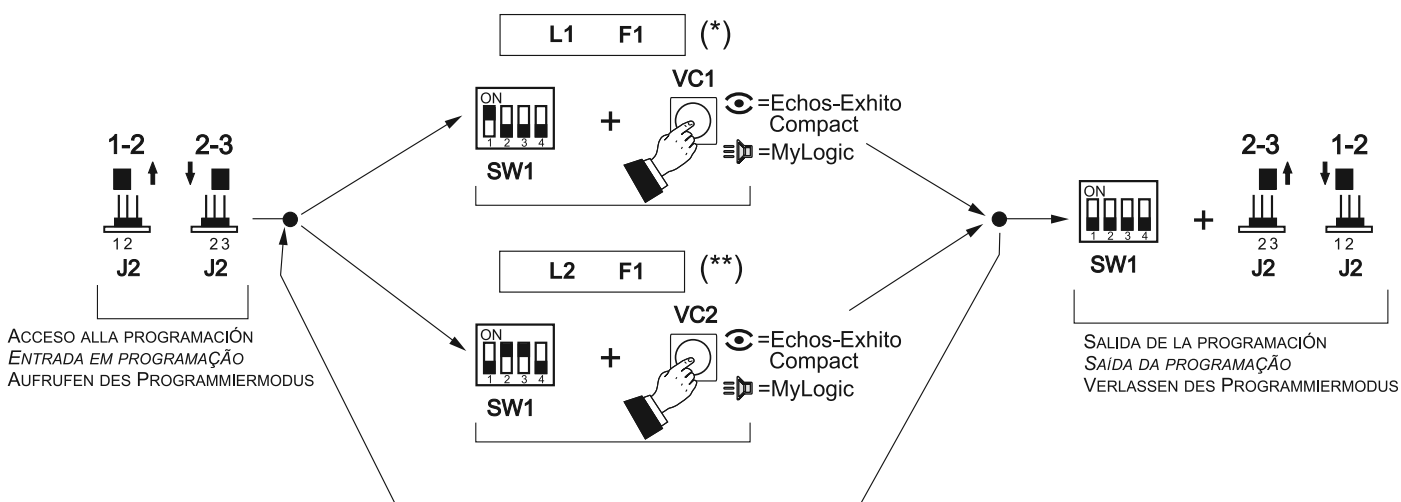

(*) En la línea L1 (banda F1) se envía la señal de vídeo al videoportero VC1.
 (**) En la línea L2 (banda F1) se envía la señal de vídeo al videoportero VC2.

(*) Na linha L1 (faixa F1) o sinal de vídeo é distribuído ao video-porteiro VC1.
 (**) Na linha L2 (faixa F1) o sinal de vídeo é distribuído ao video-porteiro VC2.

(*) Auf der Linie L1 (Bereich F1) wird das Videosignal auf die Videosprechgerät VC1 verteilt.
 (**) Auf der Linie L2 (Bereich F1) wird das Videosignal auf die Videosprechgerät VC2 verteilt.

4 videoporteros, con direcciones de usuario progresivas, conectadas a la línea L1 y 1 videoportero conectado a la línea L2

4 video-porteiros, com endereços de usuários progressivos, conectados à linha L1 e 1 video-porteiro conectado à linha L2

4 Videosprechgeräte mit aufeinanderfolgenden Benutzeradressen, die an die Linie L1 angeschlossen ist; 1 Videosprechgerät ist an die Linie L2 angeschlossen

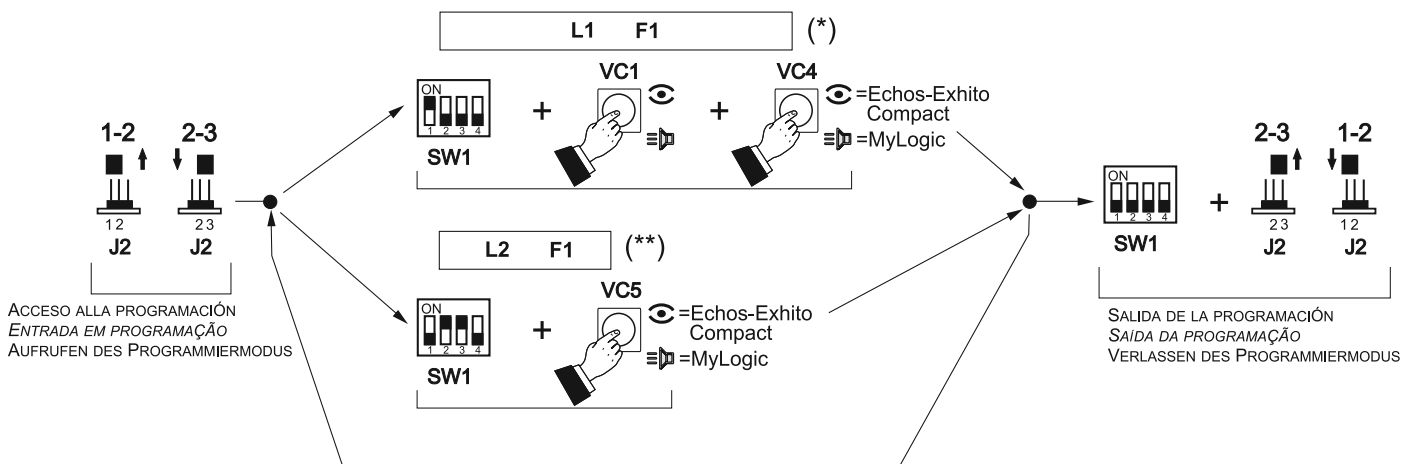

(*) En la línea L1 (banda F1) se envía la señal de vídeo a los videoporteros con direcciones de usuario progresivas: VC1, VC2, VC3 y VC4.
 (**) En la línea L2 (banda F1) se envía la señal de vídeo al videoportero VC5.

(*) Na linha L1 (faixa F1) o sinal de vídeo é distribuído aos video-porteiros com endereços de usuários progressivos: VC1, VC2, VC3 e VC4.
 (**) Na linha L2 (faixa F1) o sinal de vídeo é distribuído ao video-porteiro VC5.

(*) Auf der Linie L1 (Bereich F1) wird das Videosignal auf die Videosprechgeräte mit aufeinanderfolgenden Benutzeradressen verteilt: VC1, VC2, VC3 und VC4.
 (**) Auf der Linie L2 (Bereich F1) wird das Videosignal auf die Videosprechgerät VC5 verteilt.

E Tipo y sección de los conductores

El uso del cable art.2302, oportunamente estudiado por la ACI Farfisa, es encomendado por la realización de instalaciones digitales DUO System. El empleo de otros cables puede afectar el correcto funcionamiento del sistema y no asegura sus buenas prestaciones.

Datos técnicos del cable art. 2302

Número de los conductores 2 (rojo/negro)
Sección de los conductores 2x1mm²
Material de los conductores cobre estañado
Diámetro exterior 40mm
Impedancia típica 100Ω

P Tipo e secção dos condutores

A utilização do cabo art.2302, provido por ACI Farfisa, é recomendado por a realização de instalações digitais DUO System. O uso de outros cabos pode influenciar o correto funcionamento do sistema e não garante as prestações do mesmo.

Dados técnicos do cabo art. 2302

Número de condutores 2 (vermelho/preto)
Secção dos condutores 2x1mm²
Material dos condutores cobre estagnado
Diâmetro externo 40mm
Impedimento característica 100Ω

D Art und Aderquerschnitt der Verkabelung

Für die digitalen Busanlagen der Serie DUO wird der Einsatz des Kabels Art. 2302 von Aci Farfisa empfohlen. Bei Verwendung anderer Kabelarten kann die Funktion und die Leistung des Systems beeinträchtigt werden.

Technische Daten des Kabels Art. 2302

Anzahl der Adern 2 (rot/schwarz)
Querschnitt der Adern 2x1mm²
Material verzinnertes Kupfer
Verdrillungsschritt 40mm
Typische Impedanz 100Ω

Distancias máximas aseguradas con el cable art. 2302

Distâncias máximas garantidas com o cabo art. 2302

Bei Einsatz des Kabels Art. 2302 garantierte max. Entfernungen

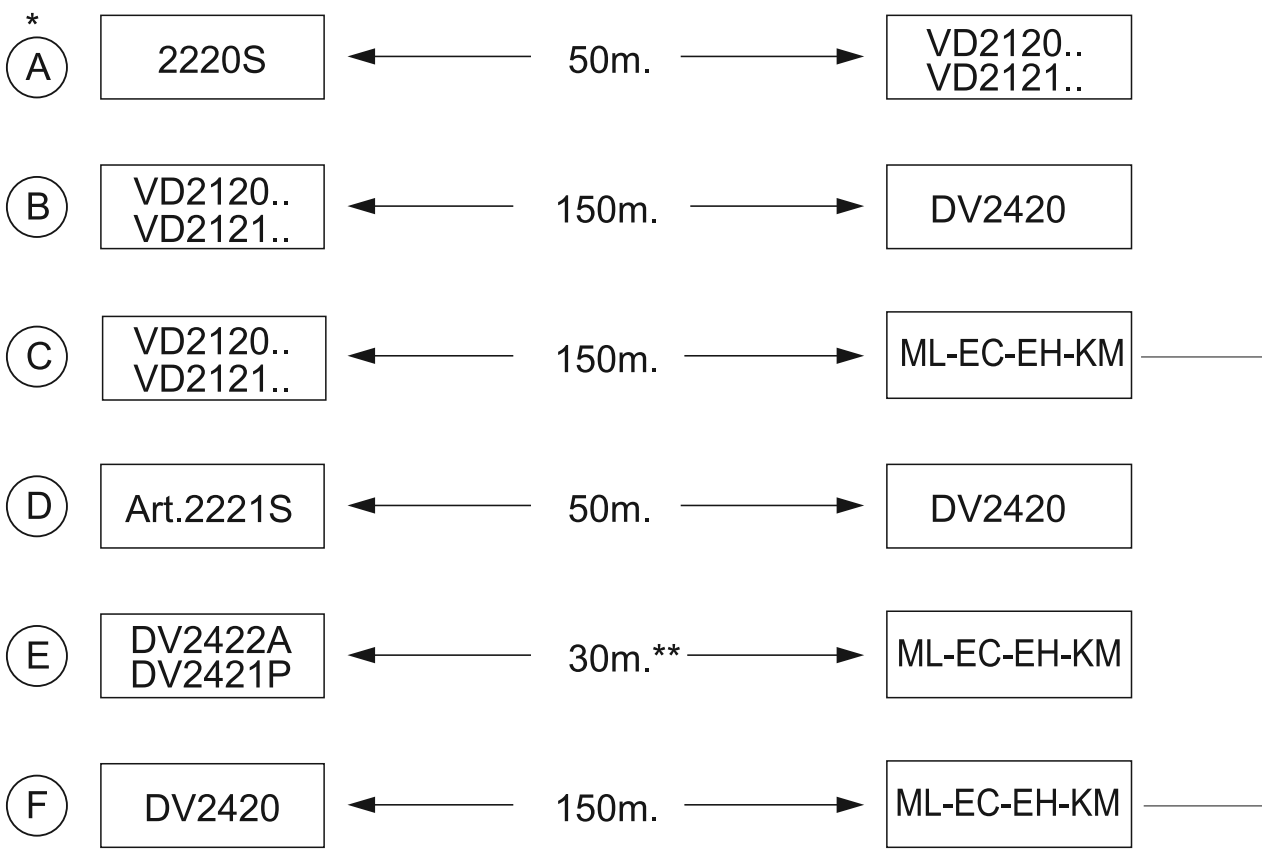

aparato interno más distante
posto interno mais afastado
am meisten entferntes VHT

Notas

* Letras de referencia presentes en los esquemas de instalación.

** La longitud total de los cables del derivador a los aparatos internos no puede ser superior a los 300 metros (total de todos los tramos "E").

Notas

* Letras de referência esquemática.

** O comprimento total dos cabos do derivador aos locais internos não deve superar 300 metros (soma de todos os trechos "E").

Hinweise

* Bezugsbuchstaben zu den Schaltpläne.

** Die Gesamtlänge der Kabel von Etagenverteiler zu den VHT darf in der Summe nicht mehr 300 Meter betragen (Summe aller „E“ Segmente).

