

Art.2231Q

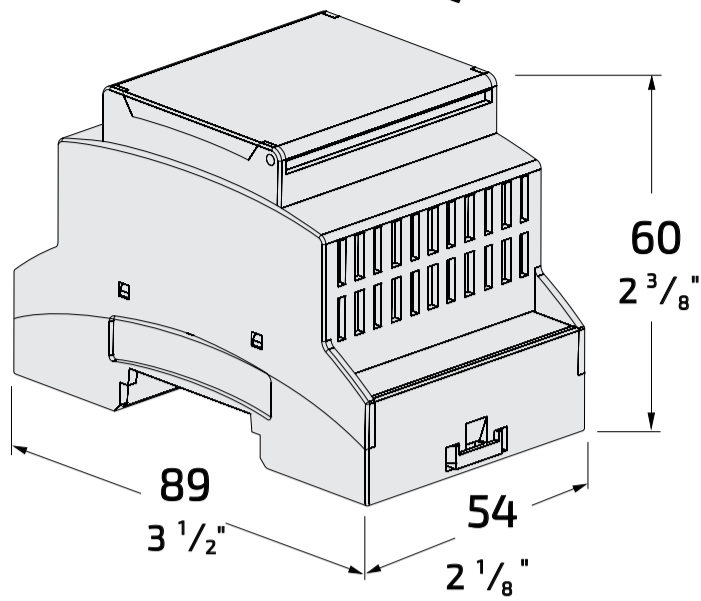

IT SEPARATORE PER SISTEMA DUO

In impianti digitali DUO il separatore 2231Q permette di realizzare una porzione di impianto secondario del tutto indipendente da quello principale, dotato di propria alimentazione, unità interne, posti esterni ed attuatori. Solamente nel caso di chiamata originata nell'impianto principale (posto esterno principale o PDX2000) verso una postazione interna collegata alla linea secondaria gestita dal separatore (o viceversa di autoaccensione), viene stabilita la connessione video, voce e dati con l'impianto principale.

Alcuni esempi di utilizzo sono:

- appartamento di un impianto multifamiliare con servizi ausiliari (attuatori) che non siano accessibili da altri appartamenti, con o senza posto esterno secondario dedicato;
- collegamento di una palazzina (con/senza ingresso secondario) ad uno o più ingressi principali;
- impianti di grandi dimensioni con numero di chiamate superiore a 200 (DUO a Range Esteso).

EN LINE BUFFER FOR DUO SYSTEM

In digital DUO systems, the 2231Q buffer allows to create a portion of a secondary system that is completely independent from the main system, with its own power supply, internal units, external door stations and actuators. Only in case of a call originating in the main section (main external door station or PDX2000) to an internal station connected to the secondary line managed by the separator (or vice versa in case of control switch-on), a video, voice and data connection is established with the main system.

Some examples of use are

- flat of a multi-family system with auxiliary services (actuators) that are not accessible from other flats, with or without a dedicated secondary external door station;
- connection of a building (with/without secondary external door station) to one or more main external door stations;
- large installations with a number of calls exceeding 200 (Extended Range DUO).

FARFISA



DUO System

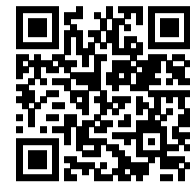

iOS



Android

FR SÉPARATEUR DE MONTANTS POUR SYSTÈME DUO

Dans les systèmes digitaux DUO, le séparateur 2231Q permet de créer une partie d'installation secondaire complètement indépendante de l'installation principale, avec sa propre alimentation, ses unités internes, ses plaques de rue et ses actionneurs. Ce n'est qu'en cas d'appel provenant du système principal (plaque de rue principale ou PDX2000) vers un poste interne connecté à la ligne LS secondaire gérée par le séparateur (ou vice versa en cas d'allumage automatique), qu'une connexion vidéo, voix et données est établie avec le système principal.

Voici quelques exemples d'utilisation

- appartement d'un système multifamilial avec services auxiliaires (actionneurs) qui ne sont pas accessibles depuis d'autres appartements, avec ou sans une plaque de rue secondaire dédié;
- raccordement d'un bâtiment (avec/sans plaque de rue secondaire) à un ou plusieurs plaques de rue principaux;
- grandes installations avec un nombre d'appels supérieur à 200 (DUO a Large Range).

ES SEPARADOR DE MONTANTES PARA SISTEMA DUO

En los sistemas digitales DUO, el separador 2231Q permite crear una parte de un sistema secundario completamente independiente del sistema principal, con su propia fuente de alimentación, unidades internas, placas de calle y actuadores. Sólo en el caso de que se produzca una llamada originada en el sistema principal (placa de calle principal o PDX2000) a una estación interna conectada a la línea secundaria LS gestionada por el separador (o viceversa en caso de autoencendido), se establece una conexión de vídeo, voz y datos con el sistema principal.

Algunos ejemplos de uso son

- piso de un sistema multifamiliar con servicios auxiliares (actuadores) que no son accesibles desde otros pisos, con o sin una placa de calle secundaria dedicada;
- conexión de un edificio (con/sin placa de calle secundaria) a una o más placas de calle principales;
- grandes instalaciones con un número de llamadas superior a 200 (DUO de Gama Extendida).

PT SEPARADOR DE MONTANTES PARA SISTEMA DUO

Nos sistemas digitais DUO, o separador 2231Q permite criar uma parte de um sistema secundário completamente independente do sistema principal, com alimentação própria, unidades internas, botoneiras e actuadores. Apenas no caso de uma chamada originada no sistema principal (botoneira principal ou PDX2000) para uma estação interna ligada à linha secundária LS gerida pelo separador (ou vice-versa em caso de ligação automática), é estabelecida uma ligação de vídeo, voz e dados com o sistema principal.

Alguns exemplos de utilização são

- plano de um sistema multifamiliar com serviços auxiliares (actuadores) que não são acessíveis a partir de outros apartamentos, com ou sem uma botoneira secundária dedicada;
- ligação de um edifício (com/sem botoneira secundária) a uma ou mais botoneiras principais;
- instalações com um número de chamadas superior a 200 (DUO de Gama Extendida).

DE TRENNER DER STEIGLEITUNG FÜR DUO-BUSSYSTEM

In digitalen DUO-Systemen ermöglicht der Trenner 2231Q die Erstellung eines vom Hauptsystem völlig unabhängigen Teils eines Nebensystems mit eigener Stromversorgung, Inneneinheiten, Türstationen und Aktoren. Nur im Falle eines von der Hauptanlage ausgehenden Rufs (Haupttürstation oder PDX2000) zu einer Innenstation, die an den vom Trenner verwalteten LS-Nebenstrang angeschlossen ist (oder umgekehrt im Falle einer automatischen Einschaltung), wird eine Video-, Sprach- und Datenverbindung mit der Hauptanlage hergestellt.

Einige Beispiele für die Verwendung sind

- Wohnung einer Mehrfamilienanlage mit Hilfsdiensten (Aktoren), die von anderen Wohnungen aus nicht zugänglich sind mit oder ohne einer eigenen Nebentürstation;
- Anschluss eines Gebäudes (mit/ohne Nebentürstation) an eine oder mehrere Haupttürstationen;
- große Installationen mit einer Rufanzahl von mehr als 200 (DUO-System mit erweiterter Reichweite).

Dati tecnici

Alimentazione dalla linea
 Assorbimento (LI-LO): 10mA
 Assorbimento (LM-LM): - a riposo 40mA
 - in funzionamento 70mA
 Contenitore: DIN 3 moduli A
 Temperatura di funzionamento: 0° ÷ +50°C
 Massima umidità ammissibile: 90% RH
 Fissabile su guida DIN

Morsetti

LM - LM Ingresso alimentazione di linea
LI - LI Ingresso della linea DUO principale
LO - LO Uscita della linea DUO principale
LP - LP Ingresso da posto esterno secondario
LS - LS Uscita della linea DUO secondaria

Technical features

Power supply from the line
 Current (LI-LO): 10mA
 Current (LM-LM): - stand-by 40mA
 - operating 70mA
 Housing: 3 module A DIN
 Operating temperature: 0° ÷ +50°C
 Maximum humidity acceptable: 90% RH
 Fits on DIN bar

Terminals

LM - LM Line power supply input
LI - LI Main DUO line input
LO - LO Main DUO line output
LP - LP Input from secondary door station
LS - LS Secondary DUO line output

Données techniques

Alimentation de la ligne
 Absorption (LI-LO): 10mA
 Absorption (LM-LM): - à repos 40mA
 - en fonctionnement 70mA
 Boîtier: DIN 3 modules A
 Température de fonctionnement: 0° ÷ +50°C
 Humidité maximale admissible: 90% RH
 Fixation sur rail DIN

Bornes

LM - LM Entrée d'alimentation de ligne
LI - LI Entrée de la ligne DUO principale
LO - LO Sortie de la ligne DUO principale
LP - LP Entrée depuis plaque de rue secondaire
LS - LS Sortie de la ligne DUO secondaire

Datos técnicos

Alimentación de la línea
 Consumo (LI-LO): 10mA
 Consumo (LM-LM): - en reposo 40mA
 - en funcionamiento 70mA
 Recipiente: DIN 3 módulos A
 Temperatura de funcionamiento: 0° ÷ +50°C
 Máxima humedad permitida: 90% RH
 Fijación en carril DIN

Bornes

LM - LM Entrada de alimentación de línea
LI - LI Entrada de la línea DUO principal
LO - LO Salida de la línea DUO principal
LP - LP Entrada para placa de calle secundaria
LS - LS Salida de la línea DUO secundaria

Dados técnicos

Alimentação da linha
 Absorção (LI-LO): 10mA
 Absorção (LM-LM): - em repouso 40mA
 - em funcionamento 70mA
 Recipiente: DIN 3 módulos A
 Temperatura de funcionamento: 0° ÷ +50°C
 Máxima umidade permitida: 90% RH
 Fixável em barra DIN

Terminais

LM - LM Entrada de alimentação de linha
LI - LI Entrada da linha DUO principal
LO - LO Saída da linha DUO principal
LP - LP Entrada pela botoneira secundária
LS - LS Saída da linha DUO secundária

Technische Daten

Stromversorgung über Ltg.
 Stromaufnahme (LI-LO): 10mA
 Stromaufnahme (LM-LM): - im Ruhe 40mA
 - im Betrieb 70mA
 Gehäuse: DIN 3 Module A
 Betriebstemperatur: 0° ÷ +50°C
 max. zulässige Feuchtigkeit: 90% RH
 Befestigung auf DIN-Schiene

Anschlussklemmen

LM - LM Eingang Versorgungslinie
LI - LI Eingang der Hauptlinie DUO
LO - LO Ausgang der Hauptlinie DUO
LP - LP Eingang der sekundären Außenstelle
LS - LS Ausgang der Nebenlinie DUO

IT Tabella delle distanze massime garantite**EN Table of the maximum permitted distances****FR Tableau des distances maximales garanties****ES Tabla de las distancias máximas garantizadas****PT Tabela das distâncias máximas garantidas****DE Tabelle der garantierten maximale Kabellängen**

Cavo Farfisa 2302/2302E Farfisa 2302/2302E cable Câble Farfisa 2302/2302E Cable Farfisa 2302/2302E Cabo Farfisa 2302/2302E Farfisa 2302/2302E Kabel 2x1mm² - AWG17	Cavo telefonico Twisted cable Câble torsadé Cable trenzado Cabo trançado Farfisa 2302/2302E Kabel gedrilltes Kabel 2x0,32mm² - AWG22	Cavo CAT5 CAT5 cable Câble CAT5 Cable CAT5 Cabo CAT5 Kabel CAT5 2x0,2mm² - AWG24
200 m - 656 ft	50 m - 164 ft	40 m - 131 ft

IT Tabella delle distanze massime garantite per sistemi solo audio**EN Table of the maximum permitted distances for audio-only systems****FR Tableau des distances maximales garanties pour les systèmes seul audio****ES Tabla de las distancias máximas garantizadas para sistemas sólo de audio****PT Tabela das distâncias máximas garantidas para sistemas só áudio****DE Tabelle der garantierten maximale Kabellängen für reine Audiosysteme**

Cavo Farfisa 2302/2302E Farfisa 2302/2302E cable Câble Farfisa 2302/2302E Cable Farfisa 2302/2302E Cabo Farfisa 2302/2302E Farfisa 2302/2302E Kabel 2x1mm² - AWG17	Cavo telefonico Twisted cable Câble torsadé Cable trenzado Cabo trançado Farfisa 2302/2302E Kabel gedrilltes Kabel 2x0,32mm² - AWG22	Cavo CAT5 CAT5 cable Câble CAT5 Cable CAT5 Cabo CAT5 Kabel CAT5 2x0,2mm² - AWG24
800 m - 2600 ft	250 m - 820 ft	150 m - 500 ft

IT Cavo art. 2302/2302E

Numero dei conduttori 2 (rosso/nero)
 Sezione dei conduttori 2x1mm²
 Materiale dei conduttori rame stagnato
 Passo di cordatura 40mm
 Impedenza caratteristica 100Ω

EN Cable art.2302/2302E

Number of conductors 2 (red/black)
 Cross-section of conductors 2x1mm²
 Material of conductors tinned copper
 Twisting pitch 40mm
 Nominal impedance 100Ω

FR Câble art. 2302/2302E

Nombre de conducteurs 2 (rouge/noir)
 Section des conducteurs 2x1mm²
 Matériau des conducteurs cuivre étamé
 Pas de câblage 40mm
 Impédance caractéristique 100Ω

ES Cable art. 2302/2302E

Número de los conductores 2 (rojo/negro)
 Sección de los conductores 2x1mm²
 Material de los conductores cobre estañado
 Diámetro exterior 40mm
 Impedancia típica 100Ω

PT Cabo art. 2302/2302E

Número de condutores 2 (vermelho/preto)
 Secção dos condutores 2x1mm²
 Material dos condutores cobre estagnado
 Diâmetro externo 40mm
 Impedimento característica 100Ω

DE Kabels Art. 2302/2302E

Anzahl der Adern 2 (rot/schwarz)
 Querschnitt der Adern 2x1mm²
 Material verzinnertes Kupfer
 Verdrillungsschritt 40mm
 Typische Impedanz 100Ω

IT Esempi installativi

ES Ejemplos de conexión

EN Examples of installation

PT Exemplos de ligação

FR Exemples de installation

DE Anschlussbeispiele

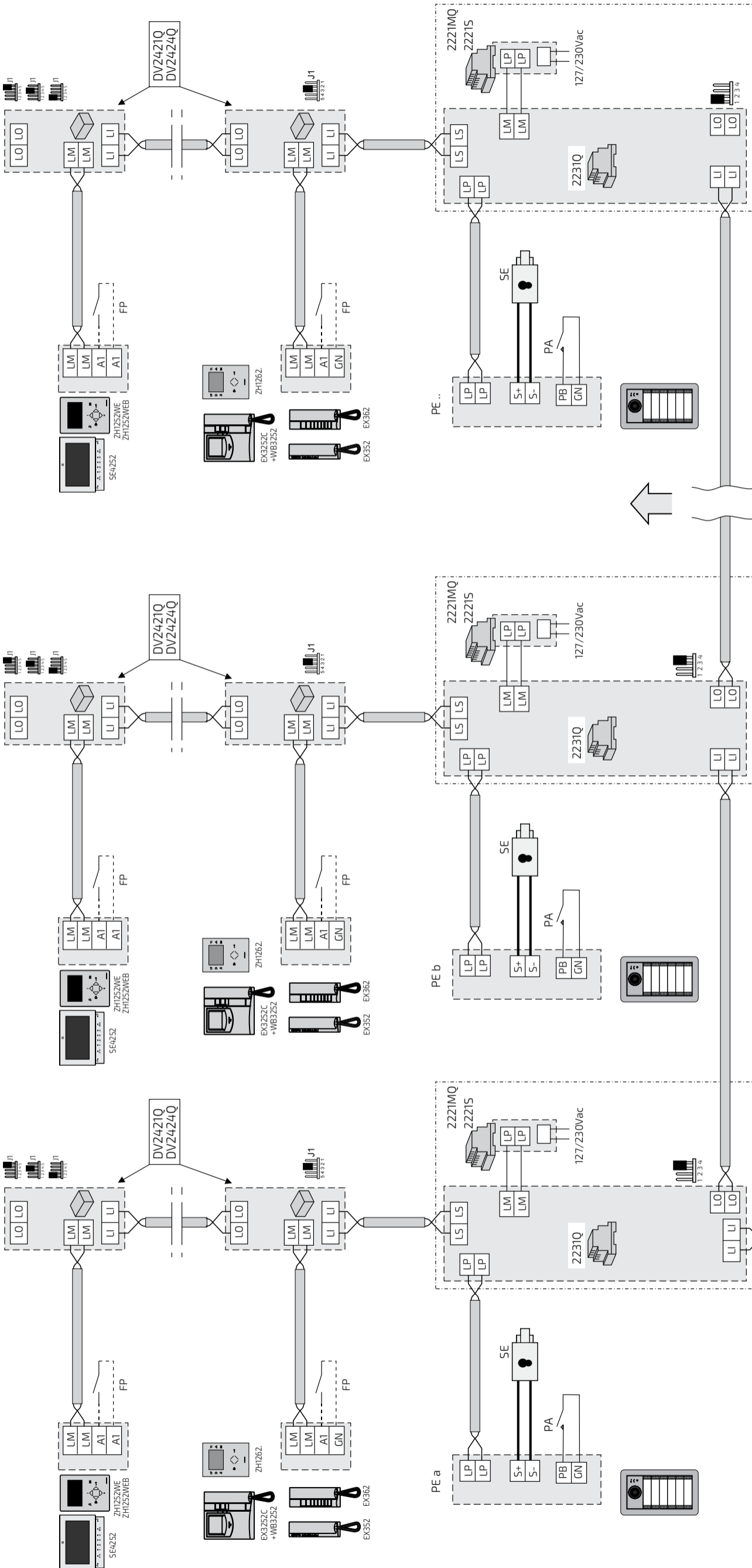

J1 (DV242.Q) =

1-2 chiusura / termination / fermeture
cierre / fechadura / Schließung
47Ω

3-4 chiusura / termination / fermeture
cierre / fechadura / Schließung
70Ω

4-5 chiusura / termination / fermeture
cierre / fechadura / Schließung
100Ω

J1 (DV242.Q/DV2420) = 2-3

linea aperta / open line / ligne ouverte
/ línea abierta / linha aberta / offene
Linie

FP= Pulsante chiamata di piano (opzionale)
Floor call push-button (optional)
Bouton-poussoir de palier (optionnel)
Pulsador de piso (opcional)
Botão de patamar (opcional)
Treppenhaustruftaste (Zusatzaste)

PA = Pulsante apriporta (opzionale)
Door release push-button (optional)
Bouton-poussoir ouvre porte (optionnel)
Pulsador abrepuerta (opcional)
Botão para abrir a porta (opcional)
Türöffnertaste (Zusatzaste)

SE = Serratura elettrica (12Vca-1A max.)
Electric door lock (12VAC-1A max)
Gâche électrique (12Vca-1A max)
Cerradura eléctrica (12Vca-1A máx.)
Fechadura eléctrica (12Vca-1A max)
elektrisches Türschloss (12VWs-1A max)

ITALIANO

ENGLISH

FRANÇAIS

ESPAÑOL

PORTUGUÊS

DEUTSCH

IT Funzionamento

La parte di impianto collegata alla linea LS del 2231Q è del tutto indipendente dal resto dell'impianto e richiede un alimentatore dedicato. Tra due postazioni interne collegate a LS o tra una postazione interna ed un posto esterno secondario collegato a LP si può avere una conversazione indipendentemente da ciò che avviene nel resto del sistema. Viceversa, se dal lato dell'impianto principale, collegato a LI, si effettua una chiamata verso uno degli interni il cui indirizzo è compreso tra gli indirizzi associati a LS, il separatore provvede a stabilire una connessione video, voce e dati tra le linee collegate a LI e LS (LED rosso acceso fisso). Non è invece possibile la connessione tra il posto esterno secondario (collegato a LP) e la linea LI

ES Funcionamiento

La parte del sistema conectada a la línea LS del 2231Q es completamente independiente del resto del sistema y requiere una propia fuente de alimentación. Una conversación puede tener lugar entre dos estaciones internas conectadas a LS o entre una estación interna y una placa de calle secundaria conectada a LP, independientemente de lo que ocurra en el resto del sistema. Si se realiza una llamada desde el lado del sistema principal conectado a LI a una de las extensiones cuya dirección se encuentra entre las asociadas a LS, el separador establece una conexión de vídeo, voz y datos entre las líneas conectadas a LI y LS (LED rojo encendido). La conexión entre la placa de calle secundaria (línea LP) y la línea LI no es posible.

IT Vista da sopra
ES Vista superior**EN Operation**

The part of the system connected to the LS line of the 2231Q is completely independent by the rest of the system and it requires its own power supply. A conversation can take place between two internal stations connected to LS or between an internal station and a secondary door station connected to LP regardless of what happens in the rest of the system. If a call is made from the main system side connected to LI to one of the extensions whose address is between the addresses associated with LS, the buffer establishes a video, voice and data connection between the lines connected to LI and LS (red LED steady on). A connection between the secondary external door station (connected to LP) and line LI is not possible.

FR Fonctionnement

La partie du système connectée à la ligne LS du 2231Q est complètement indépendante du reste du système. Elle dispose également de sa propre alimentation électrique. Une conversation peut avoir lieu entre deux postes internes connectés à LS ou entre un poste interne et une plaque de rue secondaire connectée à LP, indépendamment de ce qui se passe dans le reste du système. Si un appel est effectué depuis le côté principal du système connecté à LI vers l'un des postes dont l'adresse figure parmi les adresses associées à LS, le séparateur établit une connexion vidéo, voix et données entre les lignes connectées à LI et LS (LED rouge allumée en permanence). La connexion entre la plaque de rue secondaire (connectée à LP) et la ligne LI n'est pas possible.

PT Funcionamento

A parte do sistema ligada à linha LS do 2231Q é completamente independente do resto do sistema. Tem também a sua própria fonte de alimentação. Uma conversa pode ter lugar entre duas estações internas ligadas à LS ou entre uma estação interna e uma botoneira secundária ligada à LP, independentemente do que acontece no resto do sistema. Se for feita uma chamada do lado do sistema principal ligado ao LI a uma das extensões cujo endereço se encontra entre os endereços associados ao LS, o separador estabelece uma ligação de vídeo, voz e dados entre as linhas ligadas ao LI e ao LS (LED vermelho aceso). Uma ligação entre a botoneira secundária (ligada à LP) e a linha LI não é possível.

DE Betrieb

DerandieLS-Leitungdes2231Qangeschlossene Teil des Systems ist unabhängig vom Rest des Systems. Er verfügt über eine eigene Stromversorgung. Ein Gespräch kann unabhängig vom Rest der Anlage zwischen zwei an LS angeschlossenen Innenstationen oder zwischen einer Innenstation und einer an LP angeschlossenen Nebentürstation geführt werden. Erfolgt ein Anruf von der an LI angeschlossenen Hauptanlageseite zu einer der Nebenstellen, deren Adresse zu den mit LS verbundenen Adressen gehört, stellt die Trennstelle eine Video-, Sprach- und Datenverbindung zwischen den an LI und LS angeschlossenen Leitungen her (rote LED leuchtet dauerhaft). Eine Verbindung zwischen LP- und LI-Leitungen ist nicht möglich.

EN Top view**PT Vista superior****FR Vue d'ensemble****DE Ansicht von oben****LED indicazione modo operativo**

- acceso fisso: LI commutato su LS;
- spento: LI commutato su LO.

LED showing operating mode

- steady on: LI switched to LS;
- off: LI switched to LO.

LED montrant le mode de fonctionnement

- allumé en permanence : LI commuté sur LS;
- éteint : LI commuté sur LO.

LED que muestra el modo de funcionamiento

- encendido fijo: LI conmutado a LS;
- apagado: LI conmutado a LO.

LED que mostra o modo de funcionamento

- ligado: LI comutado para LS;
- desligado: LI comutado para LO.

LED zeigt Betriebsmodus

- gleichmäßig an: LI auf LS geschaltet;
- aus: LI auf LO geschaltet.

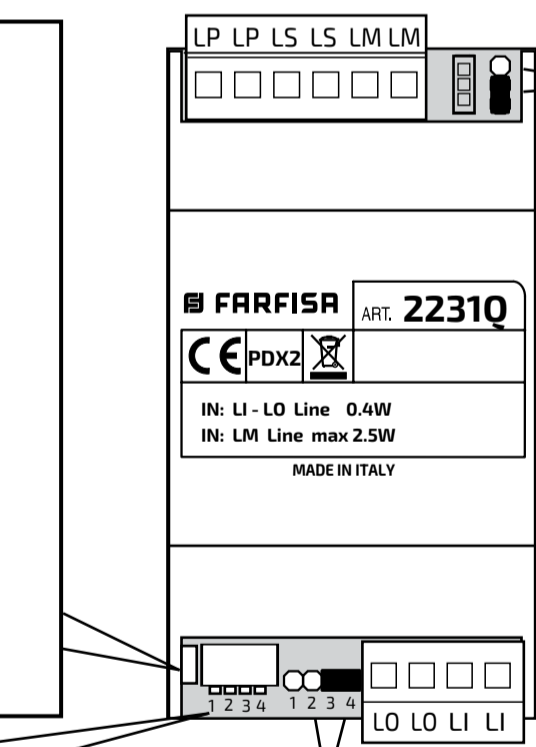
Micro-interruttori di programmazione.**Dipswitches for programming.****Micro-interrupteurs pour la programmation.****Micro-interruptores para la programación.****Micro-interruptores para a programação.****DIP-Schalter für die Programmierung.****Ponticello J2/Jumper J2/Pontet J2**
Puentecillo J2/Jumper J2/Jumper J2

Di fabbrica: alimentazione su LM

By default: power supply on LM

Réglé par défaut: alimentation sur LM

Por defecto: alimentación en LM

Por defeito: fonte de alimentação em LM

In der Standardeinstellung: Stromversorgung an LM

Particolari configurazioni (non usato)

Special configurations (not used)

Configurations spéciales (non utilisées)

Configuraciones especiales (no utilizadas)

Configurações especiais (não utilizadas)

Sonderkonfigurationen (nicht verwendet)

Ponticello per adattare l'impedenza del segnale video.**Jumper to adjust the impedance of the video signal.****Pontet pour adapter l'impédance du signal vidéo.****Puentecillo para adaptar la impedancia de la señal de video.****Jumper para adaptação da impedância do sinal de vídeo.****Jumper zur Impedanzregulierung des Videosignals.**

1-2

chiusura 100ohm (di fabbrica)

termination 100ohm (default)

fermeture 100ohm (d'usine)

cierre 100ohm (de fábrica)

fechar 100ohm (de fábrica)

Abschluss 100ohm (ab Werk)

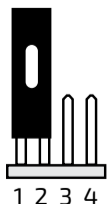

2-3

chiusura 15ohm

termination 15ohm

fermeture 15ohm

cierre 15ohm

fechar 15ohm

Abschluss 15ohm

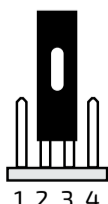

3-4

linea aperta

open line

ligne ouverte

línea abierta

linha aberta

offene Ltg.

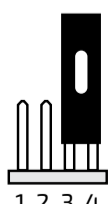

IT Programmazione

Informazioni preliminari

E' necessario programmare il 2231Q con gli indirizzi dei posti interni collegati alla linea LS e dei posti esterni collegati alla linea LP.

- Per la memorizzazione degli indirizzi dei videocitofoni o citofoni collegati sulla linea LS sono disponibili 10 fasce numeriche (F1÷F10). In ciascuna fascia numerica può essere memorizzato l'indirizzo di un singolo dispositivo oppure il primo e l'ultimo indirizzo di un gruppo di citofoni/videocitofoni, con indirizzi sequenziali, che fanno capo alla stessa linea.

Per esempio, se nella fascia F1 si memorizza solo l'indirizzo 100, su LS saranno inoltrate le chiamate indirizzate al solo citofono/videocitofono 100; se invece nella stessa fascia numerica F1 si memorizzano i numeri 100 e 120, sulla linea LS saranno inoltrate le chiamate indirizzate a tutti i citofoni/videocitofoni che hanno indirizzo compreso tra 100 e 120.

- Se presente, occorre memorizzare, in una delle 10 fasce numeriche, l'indirizzo del posto esterno collegato ai morsetti LP. Utilizzare altre fasce numeriche per la memorizzazione degli indirizzi di eventuali ulteriori posti esterni connessi ai morsetti LP.

- **Attenzione:** se nel corso della programmazione si commette un errore o se in un secondo momento si vogliono modificare gli indirizzi memorizzati nel separatore, è necessario cancellare tutta la memoria del dispositivo eseguendo la procedura di cancellazione memoria e quindi riprogrammare completamente il dispositivo. E' possibile procedere alla programmazione servendosi di una delle due soluzioni sotto descritte:

Programmazione con app DUO System

E' possibile programmare completamente il dispositivo via Bluetooth, scaricando sul proprio smartphone o tablet la app "DUO System" (disponibile per iOS e Android). E' necessario:

- connettere all'impianto un programmatore Bluetooth articolo PGR2991BT o XE2921;
- portare in ON tutti i microinterruttori di SW1

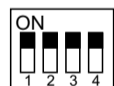

- programmare;
- riportare SW1 nella posizione originale.

Programmazione manuale fasce numeriche

Per la programmazione delle fasce numeriche F1÷F10, occorre:

- 1) selezionare la fascia numerica posizionando i microinterruttori di SW1 secondo le indicazioni della tabella 1 di pagina 9; **il LED rosso lampeggia velocemente.**

Per esempio per programmare la fascia F1, posizionare in ON il microinterruttore 1 di SW1 lasciando in OFF i microinterruttori 2, 3 e 4;

- 2) memorizzare l'indirizzo del posto interno o posto esterno seguendo la procedura riportata di seguito:

- dal videocitofono **Sette** premere il tasto

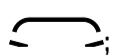

- dal videocitofono **Zhero** premere il tasto



EN Programming

Preliminary notes

It is necessary to program 2231Q with the addresses of internal stations connected to the LS line and of external door stations connected to the LP line.

- To store videointercom or intercom addresses connected to the lines LS are available 10 ranges (F1÷F10). In each range it can be stored the address of a single device or the first and the last address of a group of intercoms/videointercoms, with sequential addresses, related to the same line.

For example if in the range F1 is stored the address 100, on the line LS only the calls addressed to the intercom/videointercom 100 is delivered. Vice-versa if on the same range F1 are stored the addresses 100 and 120, on the line LS are delivered the call addressed to all the intercoms/videointercoms whose address is between 100 and 120.

- If available in the riser, it is required to store, in one of the 10 ranges, the address of the door station connected to terminals LP. Use the other ranges to store the addresses of any additional door stations connected to the LP terminals.

- **Attention:** if during the programming some errors are made or if later it is necessary to modify some addresses already stored in the memory of the buffer 2231Q, it is necessary to erase the whole memory of the device executing the "memory erasing" procedure and than reprogramming completely the device.

Programming can be carried out using one of the two solutions described below:

Programming with the DUO System app

The device can be fully programmed via Bluetooth by downloading the "DUO System" app (available for iOS and Android) into your smartphone or tablet. It is necessary to:

- connect a Bluetooth programmer item PGR2991BT or XE2921 to the system;
- set all the dipswitches of SW1 to ON

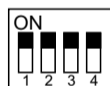

- do the programming;
- move SW1 to its original position.

Manual programming of the ranges

To program the ranges F1÷F10 it is necessary:

- 1) select the range to be programmed, positioning the dipswitches of SW1 according to the instructions provided in table 1 on page 9; **red LED flashes quickly.**

For example, to program the range F1, set to ON dipswitch 1 of SW1 leaving OFF dipswitches 2, 3 and 4;

- 2) store the address of the internal station or external door station by following the procedure described here below.

- from videointercom **Sette** press the button

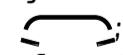

- from videointercom **Zhero** press the button



- from videointercom **Exhito** press the button



- from intercom **Exhito** pick up the handset,

FR Programmation

Informations préliminaires

Il est nécessaire de programmer 2231Q en indiquant les adresses des stations d'appartement connectées à la ligne LS et des plaques de rue connectés à la ligne LP.

- Pour la gestion des adresses des moniteurs ou interphones branchés sur la ligne LS, 10 plages numériques (F1÷F10) sont disponibles. Dans chaque plage numérique, on peut mémoriser l'adresse d'un seul dispositif ou bien la première et la dernière adresse d'un groupe de dispositifs avec adresses séquentielles.

Par exemple, si dans la plage F1, on mémorise uniquement l'adresse 100, les appels adressés uniquement au interphone/vidéophone 100 sera passé sur LS; si en revanche on mémorise les numéros 100 et 120 sur la tranche F1, les appels adressés à tous les interphones/vidéophones qui ont une adresse comprise entre 100 et 120 sera passé sur la ligne LS.

- Si présente sur la colonne montante, il faut mémoriser sur l'une des 10 plages numériques, l'adresse de la plaque de rue raccordée aux bornes LP. Utiliser d'autres plages numériques pour la mémorisation des adresses des éventuelles plaques de rue supplémentaires connectées aux bornes LP.

- **Attention:** si au cours de la programmation, on commet une erreur ou si, dans un second temps, on veut modifier les adresses mémorisées dans le séparateur, il faut effacer toute la mémoire du dispositif en effectuant la procédure d'effacement mémoire et donc reprogrammer complètement le dispositif.

Procéder en utilisant l'une des deux solutions ci-dessus:

Programmation avec l'application DUO System

L'appareil peut être entièrement programmé via Bluetooth en téléchargeant l'application "DUO System" (disponible pour iOS et Android) sur votre smartphone ou votre tablette. Il faut:

- connecter un programmatore Bluetooth article PGR2991BT ou XE2921 au système;
- mettre tous les micro-interrupteurs de SW1 sur ON



- effectuer la programmation;
- remplacer SW1 dans son position initiale.

Programmation manual plages numériques

Pour la programmation des plages numériques F1÷F10, il faut:

- 1) sélectionner la plage numérique à programmer en positionnant les micro-interrupteurs de SW1 selon les indications du tableau 1 de la page 9; **la LED rouge clignote rapidement.**

Par exemple, pour programmer la plage F1, positionner sur ON le microinterrupteur 1 de SW1 en laissant sur OFF les

microinterrupteurs 2, 3 et 4;

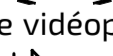

- 2) mémoriser l'adresse du poste interne ou de la plaque de rue en suivant la procédure reportée ci-dessous:

- par le vidéophone **Sette** appuyer sur la touche



- par le vidéophone **Zhero** appuyer sur la touche



- dal videocitofono **Exhito** premere il tasto ;
- dal citofono **Exhito** sollevare il microtelefono, premere il tasto  e riporre il microtelefono;
- dai **posti esterni secondari** effettuare una chiamata, senza rispondere.

Nel caso si voglia programmare un gruppo di indirizzi, memorizzare per primo l'indirizzo con valore più basso.

Se nella fascia si deve programmare anche l'indirizzo finale del gruppo proseguire con il punto 3; se invece deve essere programmato un solo indirizzo passare al punto 4.

Note.

- La corretta memorizzazione è indicata dallo spegnimento per un secondo e successiva accensione in modo lampeggiante del LED del separatore.
- Eventuali segnali acustici udibili in questa fase non indicano alcuna anomalia nella programmazione.
- 3) Dal posto esterno o posto interno, avere l'indirizzo con valore più alto, memorizzare l'indirizzo seguendo la procedura del modello scelto. Il separatore acquisisce l'indirizzo dell'ultimo posto esterno o posto interno appartenente al gruppo;
- 4) riportare in OFF il microinterruttore 1 di SW1. Con questa operazione si conclude la fase di programmazione della fascia F1;
- 5) se richiesto, proseguire in modo analogo per la programmazione delle altre 9 fasce numeriche ripetendo i punti da 1 a 4 con l'avvertenza di spostare i microinterruttori di SW1 in accordo con la fascia che si intende programmare (vedi tabella 1 di pagina 9);
- 6) per uscire dalla programmazione occorre riportare tutti i microinterruttori di SW1 in posizione OFF; **il LED rosso ritorna a lampeggiare lentamente**;
- 7) verificare il corretto funzionamento dei posti esterni e dei citofoni/videocitofoni collegati alle linee LP/LS dell'art.2231Q. In particolare nel caso della chiamata dal posto esterno collegato alla linea LP verso un interno collegato su LS, il LED rosso si deve spegnere mentre se la chiamata per lo stesso interno viene inviata dalla porzione di impianto connessa a LI (posti esterni principali o PDX2000) il LED rosso deve rimanere acceso fisso.

Cancellazione della memoria

Per cancellare i dati inseriti nella memoria del dispositivo, occorre:

- posizionare in ON i microinterruttori 1, 2 e 4 e lasciare in OFF il microinterruttore 3 di SW1; **il led rosso inizia a lampeggiare velocemente**; 
- attendere circa 4 secondi; **il led rosso rimane acceso in modo continuo**;
- entro 4 secondi portare in ON il microinterruttore 3; **il led si spegne per circa 2 secondi, poi, ritorna a lampeggiare velocemente**; 
- tutti i dati memorizzati nel dispositivo sono stati cancellati;
- riportare in OFF tutti i microinterruttori; **il LED rosso ritorna a lampeggiare lentamente**. 

- press the button , hang up the handset;
- make a call, without answering from **secondary door stations**.

In case you wish to program a group of addresses, store the address with the lowest value first.



If the final group address also has to be programmed in the range, continue with step 3; if, on the other hand, only one address needs to be programmed, move to step 4.



Notes.

- Proper storage is indicated by the buffer LED turning off for one second and then turning back on in flashing mode.
- Possible audio noise signals in this phase don't indicate any anomaly in the programming.
- 3) From the external door station or internal station, having the user address with the highest value, store the address following the procedure of the selected model. The device acquires the address of the last external door station or internal station belonging to the group;
- 4) set OFF the dipswitch 1 of SW1. This operation ends the programming phase of the range F1;
- 5) if required, proceed in a similar way to program the other 9 ranges repeating the instructions reported on points from 1 to 4 and paying attention to set properly the dipswitches of SW1 according to the range to be programmed (see table 1 on page 9);
- 6) set OFF all the dipswitches of SW1 and exit the programming mode; **red LED comes back flashing slowly**;
- 7) verify the correct operations of door stations and of intercoms/video-intercoms connected to lines LP/LS of the art.2231Q. In particular, if the call is sent from an external door station connected to the LP line to an internal station connected to LS, the red LED must go off. If the call for the same internal station is sent from the portion of the system connected to LI (main external door stations or PDX2000), the red LED must be steady on.

Memory erasing

To erase all the data stored in the memory of the device it is necessary:

- set ON dipswitches 1, 2 and 4 of SW1 and leave OFF the dipswitch 3 of SW1; **red LED flashes quickly**; 
- wait for about 4 seconds; **red LED lights up continuously**;
- within 4 seconds set ON the dipswitch 3; **red LED turns OFF for about 2 seconds and then starts again flashing quickly**; 
- at this stage all data have been erased;
- set OFF all the SW1 dipswitches; **red LED comes back flashing slowly**. 

- par le vidéophone **Exhito** appuyer sur la touche ;
- par le interphone **Exhito** soulever le combiné, appuyer sur la touche , reposer le combiné;
- depuis les **plaques de rue secondaires**, effectuer un appel (sans répondre).



Si l'on souhaite programmer un groupe d'adresses, mémoriser d'abord l'adresse ayant la valeur la plus basse. Si dans la plage horaire il faut programmer également l'adresse finale du groupe, poursuivre avec le point 3; si au contraire une seule adresse doit être programmée, passer au point 4.

Remarques.

- La mémorisation correcte est indiquée par l'arrêt qui dure 1 seconde et la mise en marche successive en mode clignotant de la LED du séparateur.
- D'éventuels signaux acoustiques audibles durant cette phase n'indiquent pas d'anomalie dans la programmation.
- 3) À partir de la plaque de rue ou du poste interne, en ayant l'adresse de l'utilisateur avec une valeur plus haute, mémoriser l'adresse en suivant la procédure du modèle choisi. Le dispositif prend l'adresse de la dernière plaque de rue ou du dernier poste interne appartenant au groupe;
- 4) ramener sur OFF le micro-interrupteur 1 de SW1. Avec cette opération, la phase de programmation de la tranche F1 est terminée;
- 5) si demandé, effectuer de façon analogue pour la programmation des 9 autres tranches numériques en répétant les points de 1 à 4 en ayant soin de déplacer les micro-interrupteurs de SW1 en accord avec la tranche que l'on veut programmer (voir tableau 1 de la page 9);
- 6) ramener tous les micro-interrupteurs de SW1 en position OFF; **la LED rouge recommence à clignoter lentement**;
- 7) vérifier le fonctionnement correct des dispositifs au ligne LP/LS de l'art.2231Q. En particulier, si l'appel est envoyé d'une plaque de rue raccordé à la ligne LP vers un poste interne raccordé à LS, la LED rouge doit s'éteindre. Si l'appel pour le même poste interne est envoyé depuis la partie du système connectée à LI (plaque de rue principale ou PDX2000), la LED rouge doit rester allumée.

Effacement de la mémoire

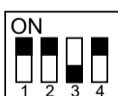
Pour effacer les données entrées dans la mémoire du dispositif, il faut:

- amener les micro-interrupteurs 1, 2 et 4 de SW1 sur ON et laisser sur OFF le micro-interrupteur 3 de SW1; **la LED rouge clignote rapidement**; 
- attendre environ 4 secondes; **la LED rouge reste allumée de façon continue**;
- dans les 4 secondes, amener sur ON le micro-interrupteur 3; **la LED s'éteint pendant environ 2 secondes, puis recommence à clignoter rapidement**; 
- toutes les données mémorisées dans le dispositif ont été effacées;
- ramener sur OFF tous les micro-interrupteurs; **la LED rouge recommence à clignoter lentement**. 

ES Programación

Informaciones preliminares

Es necesario programar el 2231Q con las direcciones de las estaciones internas conectadas a la línea LS y de las placas de calle conectadas a la línea LP.

- Para memorizar las direcciones de los videoporteros o teléfonos conectados a la línea LS hay 10 bandas numéricas disponibles (F1÷F10). En cada banda numérica es posible memorizar la dirección de un solo dispositivo o la primera y la última dirección de un grupo de teléfonos/videoporteros, con direcciones secuenciales, que pertenecen a la misma línea.

Por ejemplo, si en la banda F1 se memoriza solamente la dirección 100, en la L1 se reenviará las llamadas direccionadas solamente al videoportero/teléfono 100; en cambio si en la misma banda numérica F1 se memorizan los números 100 y 120, en la línea LS se reenviará las llamadas direccionadas a todos los videoporteros/teléfonos cuya dirección está comprendida entre 100 y 120.

- Si se encuentra en la columna montante, hay que memorizar, en una de las 10 bandas numéricas, la dirección de la placa de calle conectada a los terminales LP. Utilice otras bandas numéricas para la memorización de las direcciones de eventuales posteriores placas de calle conectadas a los terminales LP.

- **Atención:** si durante la programación se comete un error o si en un segundo momento se quiere modificar las direcciones memorizadas en el separador, será necesario borrar toda la memoria del dispositivo ejecutando el procedimiento de borrado de la memoria y luego volver a programar totalmente el dispositivo.

La programación puede realizarse mediante una de las dos soluciones descritas a continuación:

Programación con la app DUO System

El dispositivo se puede programar completamente vía Bluetooth descargando la app "DUO System" (disponible para iOS y Android) en tu smartphone o tablet. Es necesario:

● conectar un programador Bluetooth artículo PGR2991BT o XE2921 al sistema;

● poner todos los microinterruptores de SW1 en ON

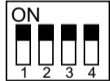

● realice la programación;

● mueva SW1 en su posición original.

Programación manual de las bandas numéricas

Para programar las bandas numéricas F1÷F10, hay que:

1) seleccione la banda numérica que hay que programar, posicionando los microinterruptores de SW1 según las indicaciones de la tabla 1 de la página 9; **el LED rojo parpadea rápidamente.**

Por ejemplo, para programar la banda F1, posicione en ON el microinterruptor 1 de SW1 dejando en OFF los micro-interruptores 2, 3 y 4;

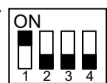

2) memorice la dirección del aparato interno o de la placa de calle siguiendo el procedimiento que se indica a continuación:

- por videoportero **Sette** presionar la tecla

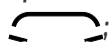

PT Programação

Informações preliminares

É necessário programar o 2231Q com os endereços das estações internas ligadas à linha LS e das botoneiras ligadas à linha LP.

- Para a gestão dos endereços dos videoporteiros ou telefones conectados à linha LS estão disponíveis 10 faixas numéricas (F1÷F10). Em cada faixa numérica pode ser memorizado o endereço de um único dispositivo ou então o primeiro e o último de um grupo de telefones/video-porteiros, com endereços sequenciais, que se referem à mesma linha.

Por exemplo, se na faixa F1 memoriza-se apenas o endereço 100, para a LS será encaminhada as chamadas endereçadas apenas ao telefone/video-porteiro 100; se ao contrário na mesma faixa numérica F1 for memorizado os números 100 e 120, para a linha LS será encaminhada as chamadas endereçadas a todos os telefones/video-porteiros que têm endereço compreendido entre 100 e 120.

- Quando presente na coluna montante, é necessário salvar, em uma das 10 faixas numéricas, o endereço da botoneira ligada aos terminais LP. Utilize outras faixas numéricas para salvar os endereços de eventuais sucessivas botoneiras conetadas aos terminais LP.

- **Atenção:** se no curso da programação cometer-se um erro ou se em um segundo momento se quer modificar os endereços memorizados no separador, é necessário cancelar toda a memória do dispositivo executando o procedimento de cancelamento da memória e, então, re-programar completamente o dispositivo.

A programação pode ser realizada utilizando uma das duas soluções descritas abaixo:

Programação com a aplicação DUO System

O dispositivo pode ser totalmente programado via Bluetooth, descarregando a aplicação "DUO System" (disponível para iOS e Android) para o seu smartphone ou tablet. É necessário fazê-lo:

● ligar um item programador Bluetooth PGR-2991BT ou XE2921 ao sistema;

● colocar todos os microswitches do SW1 em ON.



● fazer a programação;

● mover SW1 na sua posição original.

Programação manual das faixas numéricas

Para a programação das faixas numéricas F1÷F10, é necessário:

1) seleccione a faixa numérica a ser programada posicionando os micro-interruptores SW1 de acordo com as indicações da tabela 1 da página 9; **o LED vermelho pisca rapidamente.**

Por exemplo, para programar a faixa F1, posicione em ON o microinterruptor 1 de SW1, deixando em OFF os micro-interruptores 2, 3 e 4;



2) salve o endereço do posto interno ou da botoneira seguindo o procedimento citado a seguir:

- por videoportero **Sette** premer a tecla

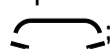

DE Programmierung

Einleitende Informationen

Esisterforderlich, den 2231Q mit den Adressen der an der LS-Linie angeschlossenen Innenstationen und der an der LP-Linie angeschlossenen Türstationen zu programmieren.

- Für die Verwaltung der Adressen der Videosprechgeräte oder Haustelegone, die mit der Linie LS verbunden sind, sind für 10 Nummernbereiche (F1÷F10) verfügbar.

In jedem Nummernbereich kann die Adresse eines einzelnen Apparates gespeichert werden oder die erste und letzte Adresse einer Gruppe von Videosprechgeräte (Haustelefone) mit aufeinanderfolgenden Adressen, die zur gleichen Linie gehören. Wenn zum Beispiel im Bereich F1 der Linie LS nur die Adresse 100 gespeichert wird, dann wird auf LS das nur an die Video-sprechgerät (Haustelefon) 100 gerichtet ist weitergeleitet; wenn jedoch im gleichen Nummernbereich F1 die Zahlen 100 und 120 gespeichert werden, dann wird auf der Linie LS das Anrufe an alle Videosprechgeräte (Haustelefone), die eine Adresse zwischen 100 und 120 haben, weitergeleitet.

- Falls in der Steigleitung vorhanden, muss in einem der 10 Nummernbereiche die Adresse der mit den Anschlussklemmen LP verbundenen Türstation gespeichert werden. Andere Nummernbereiche für die Speicherung der Adressen von eventuellen weiteren Türstationen, die mit den LP-Anschlussklemmen verbunden sind, verwenden.

- **Vorsicht:** Wenn Sie einen Fehler machen oder die gespeicherten Adressen ändern müssen, müssen Sie den gesamten Speicher löschen und neu programmieren.

Die Programmierung kann mit einer der beiden unten beschriebenen Lösungen erfolgen:

Programmierung mit der DUO-System-App

Das Gerät kann vollständig über Bluetooth programmiert werden, indem Sie die App "DUO System" (verfügbar für iOS und Android) auf Ihr Smartphone oder Tablet herunterladen. Es ist notwendig, um:

● ein Bluetooth-Programmiergerät Artikel PGR2991BT oder XE2921 mit dem System zu verbinden;

● stellen Sie alle Mikroschalter von SW1 auf ON.



● führen Sie die Programmierung durch;

● bringen Sie SW1 in seine ursprüngliche Position.

Manuelle Programmierung der Nummernbereiche

Für die Programmierung der Nummernbereiche F1÷F10, ist es notwendig:

1) den zu programmierenden Nummernbereich auswählen, dabei die Mikroschalter von SW1 entsprechend den Angaben von Tabelle 1 auf Seite 9 positionieren; **die rote LED blinkt schnell auf;**

zum Beispiel, im Fall des Bereichs F1 auswählen SW1 wie in der Abbildung





2) die Adresse der Innenstelle oder der Türstation entsprechend dem folglich wiedergegebenen Vorgang speichern:

- videosprechgerät **Sette** Die Taste drücken;

- videosprechgerät **Zhero** Die Taste drücken;

- videosprechgerät **Exhito** Die Taste drücken;

- por videoportero **Zhero** presionar la tecla  ;
- por videoportero **Exhito** presionar la tecla  ;
- por teléfono **Exhito** levantar el microteléfono, presionar la tecla , colgar el microteléfono;
- desde **las placas de calle secundarias**, realizar una llamada (sin responder).

En caso de querer programar un grupo de direcciones, memorice primero la dirección con el valor más bajo.



Si en la banda se debe programar también la dirección final del grupo, continúe con el punto 3; si, en cambio, se debe programar una sola dirección, pase al punto 4.



Notas.

- La memorización correcta se indica con el apagado durante un segundo y encendido sucesivo de manera parpadeante del LED del separador.
- Eventuales señales acústicas audibles en esta fase no indican ninguna anomalía en la programación.
- 3) Desde la placa de calle o el aparato interno, que tiene la dirección usuario con el valor más alto, memorice la dirección siguiendo el procedimiento elegido. El dispositivo adquiere la dirección de la última placa de calle o último aparato interno que pertenece al grupo;
- 4) volver a colocar en OFF el microinterruptor 1 de SW1. Con esta operación se termina la fase de programación de la banda F1;
- 5) si se desea, continuar de manera análoga para la programación de las otras 9 bandas numéricas repitiendo los puntos de 2 a 5 con la advertencia de desplazar los microinterruptores de SW1 de acuerdo con la banda que se quiere programar (ver tabla 1 de la página 9);
- 6) volver a colocar todos los micro-interruptores de SW1 en la posición OFF; **el LED rojo vuelve a parpadear lentamente**;
- 7) comprobar el correcto funcionamiento de las placas de calle y de los videoporteros o teléfonos conectados a la línea LP/LS del art.2231Q. En particular, si la llamada se envía desde una placa de calle conectada a la línea LP a un aparato interno conectado a la línea LS, el LED rojo debe apagarse. Si la llamada para el mismo aparato interno se envía desde la parte del sistema conectada a LI (placas de calle principales o PDX2000), el LED rojo debe permanecer encendido.

Borrado de la memoria

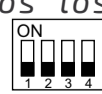
Para borrar los datos introducidos en la memoria del dispositivo hay que:

- colocar en ON los microinterruptores 1, 2 y 4 de SW1 y dejar en OFF el 3 de SW1; **el LED rojo parpadea rápidamente**; 
- esperar aproximadamente 4 segundos; **el led rojo quedará encendido de manera continua**;
- dentro de 4 segundos colocar en ON el microinterruptor 3; **el led se apaga por 2 segundos aproximadamente, luego vuelve a parpadear rápidamente**; 
- todos los datos memorizados en el dispositivo se han borrado;
- volver a colocar en OFF todos los microinterruptores; **el led rojo vuelve a parpadear lentamente**. 

- por videoportero **Zhero** premer a tecla  ;
- por videoportero **Exhito** premer a tecla  ;
- por telefone **Exhito** levantar o micro-telefone, premer a tecla , recolocar o micro-telefone;
- através das **botoneiras secundárias** efetue uma chamada (sem responder).

Caso queira-se programar um grupo de endereços, primeiramente salve o endereço com o valor mais baixo.



Se deve-se também programar o endereço final do grupo na faixa, prossiga com o ponto 3; do contrário, se deve-se programar somente um endereço, passe ao ponto 4.

Notas.

- A correta memorização é indicada pelo desligamento, por um segundo, e sucessivo acendimento pisca-piscado LED do separador.
- Eventuais sinais acústicos audíveis nessa fase não indicam nenhuma anomalia na programação.
- 3) A partir da botoneira ou do posto interno que possui o endereço do utilizador com valor mais alto, salve o endereço seguindo o procedimento do modelo escolhido. O dispositivo adquiere o endereço da última botoneira ou do último posto interno pertencente ao grupo;
- 4) recolocar em OFF o micro-interruptor 1 de SW1. Com essa operação conclui-se a fase de programação da faixa F1;
- 5) se solicitado, prosseguir de modo análogo para a programação das outras 9 faixas numéricas repetindo os pontos de 2 a 5 com a advertência de mover os micro-interruptores de SW1 de acordo com a faixa que se pretende programar (ver tabela 1 da página 9);
- 6) recolocar todos os micro-interruptores de SW1 na posição OFF; **o LED vermelho retorna a piscar lentamente**;
- 7) verificar o correcto funcionamento das botoneiras e dos video-porteiros ou telefones conectados à linha LP/LS do art.2231Q. Em particular, se a chamada for enviada de uma botoneira ligada à linha LP para um posto interno ligado ao LS, o LED vermelho deve apagar-se. Se a chamada para a mesmo posto interno for enviada a partir da parte do sistema ligada à LI (botoneira principal ou PDX2000), o LED vermelho tem de permanecer aceso de forma estável.

Cancelamento da memória

Para cancelar os dados inseridos na memória do dispositivo, é necessário:

- posicionar em ON os micro-interruptores 1, 2 e 4 de SW1 e deixe em OFF o micro-interruptor 3 de SW1; **o LED vermelho pisca rapidamente**; 
- esperar cerca de 4 segundos; **o led vermelho permanece aceso de modo contínuo**;
- dentro de 4 segundos levar para ON o micro-interruptor 3; **o led apaga-se por cerca de 2 segundos, depois, retorna a piscar rapidamente**; 
- todos os dados memorizados no dispositivo foram cancelados;
- recolocar em OFF todos os micro-interruptores; **o led retorna a piscar lentamente**. 

- haustelefon **Exhito** Das Mikrotelefon anheben, die  Taste drücken, das Mikrotelefon wieder zurücklegen;
- von den **sekundären Türstationen** einen Anruf ausführen (ohne abzunehmen). Soll eine Adressengruppe gespeichert werden, so ist die Adresse mit dem niedrigsten Wert zuerst zu speichern. Sollte in diesem Bereich auch die Endadresse der Gruppe gespeichert werden, dann ist mit Punkt 3 fortzufahren; soll jedoch nur eine Adresse gespeichert werden, dann weiter zu Punkt 4.

Anmerkung.

- Um die ordnungsgemäße Speicherung anzuzeigen, geht der LED des Trenners geht eine Sekunde lang aus und fängt dann wieder an schnell aufzublinden.
- Eventuelle in dieser Phase hörbare akustische Signale zeigen keine Anomalie in der Programmierung.
- 3) Von der Türstation oder Innenstelle, welche die Benutzeradresse mit dem höchsten Wert besitzt, die Adresse speichern. Dabei die Schritte des gewählten Modells folgen. Das Gerät erfasst die Adresse der letzten Türstation oder letzten Innenstelle der Gruppe;
- 4) den Mikroschalter 1 von di SW1 wieder auf OFF zurückstellen. Mit diesem Vorgang endet die Programmierungsphase des Bereiches F1;
- 5) wenn gefordert, dann die Programmierung der anderen 9 numerischen Bereiche auf analoge Weise fortführen und die Punkte 2 bis 5 mit dem Hinweis wiederholen, die Mikroschalter von SW1 in Übereinstimmung mit dem zu programmierenden Bereich (siehe Tabelle 1 auf Seite 9) zu verschieben;
- 6) alle Mikroschalter von SW1 in die Position OFF bringen; **die rote LED leuchtet nun wieder langsam auf**;
- 7) den korrekten Betrieb der Türstationen und Videosprechgeräte oder Hautelefone überprüfen, die mit den Linie LP/LS verbunden sind. Insbesondere wenn der Ruf von einer am LP-Strang angeschlossenen Türstation an eine an LS angeschlossene Wohnungsstation gesendet wird, muss die rote LED erlöschen. Wird der Ruf für dieselbe Wohnungsstation von dem an LI angeschlossenen Teil der Anlage (Haupttürstationen oder PDX2000) gesendet, muss die rote LED dauernd leuchten.

Löschung des Speichers

Um die Daten zu löschen, die in den Speicher des Apparates eingegeben wurden, ist es nötig:

- Die Mikroschalter 1, 2 und 4 von SW1 auf ON stellen dabei den Mikroschalter 3 von SW1 auf OFF positioniert lassen; **die rote LED beginnt schnell aufzublinden**; 
- Zirka 4 Sekunden lang warten; **die rote LED bleibt fortlaufend an**;
- Den Mikroschalter 3 innerhalb von 4 Sekunden auf ON stellen; **die LED geht etwa 2 Sek. lang aus, dann fängt sie wieder an, schnell zu blinken**; 
- Alle in der Vorrichtung gespeicherten Daten wurden gelöscht;
- Alle Mikroschalter wieder auf OFF stellen; **die rote LED blinkt wieder in langsamen Abständen auf**. 

Tabella 1 - Posizione dei microinterruttori di SW1 e selezione della relativa fascia numerica

Table 1 - Position of SW1's dipswitches and related ranges

Tableau 1 - Position des micro-interrupteurs de SW1 et sélection de la relative tranche numérique

Tabla 1 - Posición de los microinterruptores de SW1 y selección de la relativa banda numérica

Tabela 1 - Posição dos micro-interruptores de SW1 e selecção da relativa faixa numérica

Tabelle 1 - Position der Mikroschalter von SW1 und seine Numerischer Bereich

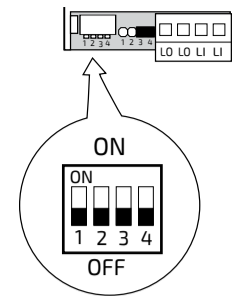

Fascia numerica Ranges Tranche numérique Banda numérica Faixa numérica Numerischer Bereich	F1	F2	F3	F4	F5	F6	F7	F8	F9	F10
Posizione microinterruttori SW1 Position of SW1's dipswitches Position micro-interrupteurs SW1 Posición micro-interruptores SW1 Posição dos micro-interruptores SW1 Position der Mikroschalter SW1										

IT Esempio di programmazione

Esempio di programmazione di 4 fasce (F1÷F4) per il separatore art.2231Q.

Nell'esempio gli interni aventi gli indirizzi da 11 a 15 (F1), 34 (F2) e 18 (F3) potranno intercomunicare tra loro o comunicare con il posto esterno secondario (232) indipendentemente dalla situazione operativa della linea principale DUO. E' sempre possibile, da uno degli interni, collegarsi o essere chiamato dalla linea principale DUO.

EN Example of programming

Sample programming of 4 ranges (F1÷F4) for the buffer art.2231Q.

In the example, apartments with addresses from 11 to 15 (F1), 34 (F2) and 18 (F3) will be able to communicate to each other or communicate with the secondary door station (232) regardless of the operational situation of the DUO main line. From the apartments is always possible to connect to or receive a call from the DUO main line.

FR Exemple de programmation

Exemple de programmation de 4 plages (F1÷F4) pour un séparateur art.2231Q.

Dans l'exemple les postes internes ayant les adresses de 11 à 15 (F1), 34 (F2) et 18 (F3) pourront communiquer entre eux ou communiquer avec la plaque de rue secondaire (232) indépendamment de la situation opérationnelle de la ligne principale DUO. Il est toujours possible, à partir de l'un des postes internes, de se raccorder ou d'être appelé depuis la ligne principale DUO.

ES Ejemplo de programación

Ejemplo de programación de 4 bandas (F1÷F4) para un separador art.2231Q.

En el ejemplo, los internos que tienen las direcciones de 11 a 15 (F1), 34 (F2) y 18 (F3) podrán comunicar entre sí o comunicar con la placa de calle secundaria (232) independientemente de la situación operativa de la línea principal DUO. Siempre es posible, desde uno de los internos, conectarse o ser llamado por la línea principal DUO.

PT Exemplo de programação

Exemplo de programação de 4 faixas (F1÷F4) para um separador art.2231Q.

No exemplo, os módulos internos que possuem os endereços de 11 a 15 (F1), 34 (F2) e 18 (F3) poderão intercomunicar entre si ou comunicar com a botoneira secundária (232) independentemente da situação operativa da linha principal DUO. É sempre possível, a partir de um dos módulos internos, ligar ou ser chamado pela linha principal DUO.

DE Beispiel für Programmierung

Programmierbeispiel von 4 Bereichen (F1÷F4) für einen Trenner Art.2231Q.

Im Beispiel können die Innenstellen mit den Adressen von 11 bis 15 (F1), 34 (F2) und 18 (F3) untereinander kommunizieren oder mit der sekundäre Türstation (232) in Verbindung treten, unabhängig vom Betriebszustand der Hauptlinie DUO. Es ist stets möglich, von einer der Innenstellen mit der Hauptlinie DUO in Verbindung zu treten oder von dieser angerufen zu werden.

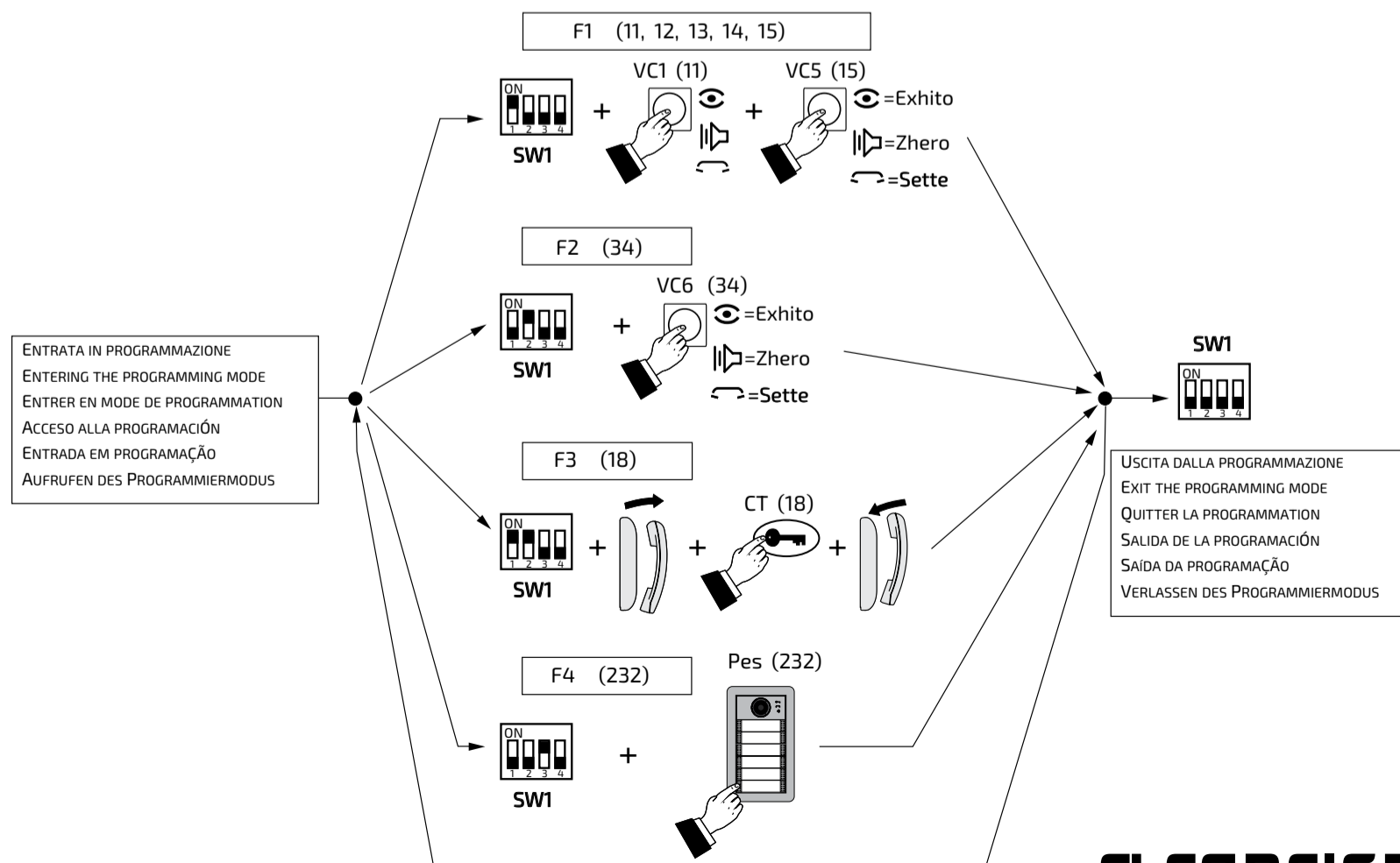

IT Impianti DUO con più di 200 utenti

Nel caso sia richiesta la realizzazione di impianti con un numero di chiamate maggiore di 200, è possibile procedere dividendo l'impianto in blocchi (**Sistema Duo a Range Esteso**), schema a pagina 3. Invece di un intervallo di indirizzi, al separatore viene assegnato un numero di blocco (da 001 a 099). All'interno di ciascun blocco sono disponibili gli indirizzi:

- 001 - 200 per i posti interni
- 207 - 210 per i centralini di portineria
- 211 - 230 per gli attuatori
- 245 - 253 per i posti esterni secondari.

All'invio della chiamata dalle postazioni esterne principali (per le quali è necessario che sia supportata la modalità di funzionamento a "Range Esteso" come avviene per le linee SOLVO, HERO e ALBA), all'indirizzo del posto interno viene anteposto l'indirizzo di blocco del separatore cui è collegato.

Attenzione: per il corretto funzionamento del sistema i posti esterni principali e i dispositivi collegati alle linee LI-LI oppure LO-LO, devono essere predisposti per il funzionamento DUO a Range Esteso, mentre per i posti esterni secondari e i dispositivi collegati alle linee LP-LP oppure LS-LS, tale requisito non è richiesto. I posti esterni secondari, collegati alla linea LP-LP, devono avere obbligatoriamente un indirizzo compreso tra 245 e 253, indirizzi che ovviamente non possono essere attribuiti ai posti esterni principali per i quali rimangono a disposizione gli indirizzi compresi tra 231 e 244. È possibile procedere alla programmazione servendosi di una delle due soluzioni sotto descritte:

Programmazione con app DUO System

È possibile programmare completamente il dispositivo via Bluetooth, scaricando sul proprio smartphone o tablet la app "DUO System" (disponibile per iOS e Android). È necessario:

- connettere all'impianto un programmatore Bluetooth articolo PGR2991BT o XE2921;
- portare in ON tutti i microinterruttori di SW1

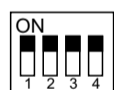

- programmare;
- riportare SW1 nella posizione originale.

Programmazione manuale del separatore

È necessario programmare l'indirizzo di blocco del separatore art. 2231Q come riportato di seguito:

- 1) posizionare in ON i microinterruttori 2, 3 e 4 di SW1 lasciando in OFF il microinterruttore 1; **il LED rosso lampeggia velocemente.**



- 2) Da uno dei posti esterni secondari, collegati agli ingressi LP-LP del dispositivo, effettuare una chiamata (senza rispondere) al numero di blocco desiderato, il dispositivo acquisisce automaticamente il valore. Per esempio se nel separatore art. 2231Q si intende programmare l'indirizzo di blocco 024, è necessario inviare, dal posto esterno secondario adesso collegato, una chiamata al numero 024. Questo richiede che uno dei pulsanti del posto esterno sia programmato per inviare la chiamata all'interno 024.

- 3) Riportare in OFF tutti i microinterruttori di SW1; **il LED rosso ritorna a lampeggiare lentamente.**



EN DUO systems with more than 200 users

If systems with more than 200 calls are required, it is possible to proceed by splitting the system into blocks (**Extended Range Duo System**), diagram on page 3. Instead of an address range, the separator is assigned a block number (001 to 099). Within each block, addresses are available:

- 001 - 200 for apartment stations
- 207 - 210 for door-keeper exchanger
- 211 - 230 for actuators
- 245 - 253 for secondary external door stations.

When the call is sent from the main entrance panels (for which extended range operation mode must be supported as for SOLVO, HERO and ALBA lines), the block address of the separator to which it is connected is placed before the apartment station address.



Warning: for correct operation of the system the main entrance units and devices connected to LI-LI or LO-LO lines must be set up for the DUO Extended Range, while the secondary door stations and devices connected to LP-LP or LS-LS lines may be of the traditional type (DUO). Secondary entrance door stations connected to the LP-LP line must have **addresses between 245 and 253**, addresses which cannot be set to the main entrance door stations, which can have addresses between 231 and 244.

Programming can be carried out using one of the two solutions described below:

Programming with the DUO System app

The device can be fully programmed via Bluetooth by downloading the "DUO System" app (available for iOS and Android) into your smartphone or tablet. It is necessary to:

- connect a Bluetooth programmer item PGR2991BT or XE2921 to the system;
- set all the dipswitches of SW1 to ON



- do the programming;
- move SW1 to its original position.

Line buffer manual programming

The block address of the 2231Q Line Buffer must be programmed as follows:

- 1) position microswitches 2, 3 and 4 of SW1

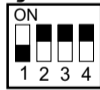

to ON, leaving switch 1 OFF.

The red LED should flash quickly.

- 2) From one of the secondary entrance door stations, connected to the LP-LP inputs of the device, make a call to the desired block number (without answering) and the device will automatically store the value. For example, if you want to programme the address of block 024 in the 2231Q Line Buffer, you must send a call, from the secondary door station, connected to it, to the number 024. This requires one of the external door station buttons to be programmed to send the call to extension 024.

- 3) Return all the microswitches of SW1 to OFF.



The red LED should return to blinking slowly.

FR Systèmes DUO avec plus de 200 utilisateurs

Pour les installations de plus de 200 appels, il est possible de procéder en divisant le système en blocs (**DUO à Large Range**), schéma à la page 3. Au lieu d'une plage d'adresses, le séparateur se voit attribuer un numéro de bloc (001 à 099). À l'intérieur de chaque bloc, des adresses sont disponibles:

- 001 - 200 pour les unités internes
- 207 - 210 pour les unités de conciergerie
- 211 - 230 pour les actionneurs
- 245 - 253 pour les plaques de rue secondaires.

Lorsque l'appel est envoyé depuis les plaques de rue principale (pour lesquels le mode de fonctionnement à large range doit être supporté comme pour les lignes SOLVO, HERO et ALBA), l'adresse du bloc du séparateur auquel il est connecté est placée avant l'adresse de l'unité interne.



Attention: Pour le fonctionnement correct du système les plaques de rue principaux et dispositifs raccordés aux lignes LI-LI ou LO-LO, doivent être prédisposés pour le fonctionnement DUO à Large Range, tandis que les plaques de rue secondaires et les dispositifs reliés aux lignes LP-LP ou LS-LS, peuvent être du type traditionnel (DUO). Les plaques de rue secondaires, raccordés à la ligne LP-LP, doivent avoir une **adresse comprise entre 245 et 253**, pour plaques de rue principaux restent à disposition les adresses comprises entre 231 et 244. Procéder en utilisant l'une des deux solutions ci-dessus:

Programmation avec l'application DUO System

L'appareil peut être entièrement programmé via Bluetooth en téléchargeant l'application "DUO System" (disponible pour iOS et Android) sur votre smartphone ou votre tablette. Il faut:

- connecter un programmeur Bluetooth article PGR2991BT ou XE2921 au système;
- mettre tous les micro-interrupteurs de SW1 sur ON



- effectuer la programmation;
- remplacer SW1 dans son position initiale.

Programmation manuel du séparateur

Il est nécessaire de programmer de bloc du séparateur art. 2231Q comme reporté ci-après:

- 1) placer sur ON les micro-interrupteurs 2, 3 et 4 de SW1 en laissant sur OFF le micro-interrupteur 1; **la LED rouge clignote rapidement.**

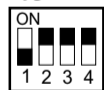

- 2) D'une de les plaques de rue secondaires, raccordés aux entrées LP-LP du dispositif, effectuer un appel au numéro de bloc souhaité (sans réponse), le dispositif acquiert automatiquement la valeur. Par exemple si dans le séparateur art. 2231Q on entend programmer l'adresse de bloc 024, il est nécessaire d'envoyer, depuis la plaque de rue secondaire raccordé à celui-ci, un appel au numéro 024. Il faut programmer l'une des touches de la platine de rue pour envoyer l'appel vers le poste 024.

- 3) Reporter sur OFF tous les micro-interrupteurs de SW1; **la LED rouge clignote à nouveau lentement.**



ES Sistemas DUO con más de 200 usuarios

Si se requieren sistemas con más de 200 llamadas, se puede proceder dividiendo el sistema en bloques (**DUO de Gama Extendida**), diagrama en la página 3. En lugar de un rango de direcciones, al separador se le asigna un número de bloque (001 a 099). Dentro de cada bloque hay direcciones disponibles:

- 001 - 200 para las unidades internas
- 207 - 210 para unidades de conserjería
- 211 - 230 para los actuadores
- 245 - 253 para placas de calle secundarias.

Cuando la llamada se envía desde las placas de calle (para las que se debe soportar el modo de funcionamiento de rango extendido como para las líneas SOLVO, HERO y ALBA), la dirección de bloque del separador al que se conecta se coloca antes de la dirección de la estación del apartamento.

⚠ Atención: para el correcto funcionamiento del sistema las placas de calle principales y los dispositivos conectados a las líneas LI-LI o LO-LO, deben estar predispuestos para el funcionamiento DUO de Gama Extendida, mientras que las placas de calle secundarias y los dispositivos conectados a las líneas LP-LP o LS-LS pueden ser tipo tradicional (DUO). Las placas de calle secundarias, conectados a la línea LP-LP, deben tener obligatoriamente una **dirección entre 245 y 253**, direcciones que obviamente no pueden atribuirse a las placas de calle principales para los cuales permanecen a disposición las direcciones entre 231 y 244. La programación puede realizarse mediante una de las dos soluciones descritas a continuación:

Programación con la app DUO System

El dispositivo se puede programar completamente vía Bluetooth descargando la app "**DUO System**" (disponible para iOS y Android) en tu smartphone o tablet. Es necesario:

- conectar un programador Bluetooth artículo PGR2991BT o XE2921 al sistema;
- poner todos los microinterruptores de SW1 en ON



- realice la programación;
- mueva SW1 en su posición original.

Programación manual del separador

Es necesario programar la dirección de bloqueo del separador 2231Q como se indica a continuación:

- 1) ponga en ON los micro-interruptores 2, 3 y 4 de SW1 dejando en OFF el micro-interruptor 1; **el LED rojo está intermitente rápido.**
- 2) Desde uno de las placas de calle secundarias, conectados a los ingresos LP-LP del dispositivo, efectúe una llamada al número de bloque deseado, el dispositivo adquiere automáticamente el valor. Por ejemplo si en el separador 2231Q se desea programar la dirección de bloque 024, es necesario efectuar una llamada al número 024 desde la placa de calle conectado a este. Para ello es necesario programar uno de los botones de la placa de calle para enviar la llamada a la extensión 024.
- 3) Regrese a OFF todos los micro-interruptores de SW1; **el LED rojo vuelve a ponerse intermitente y lento.**

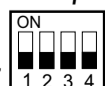

PT Sistemas DUO com mais de 200 utilizadores

Se forem necessários sistemas com mais de 200 chamadas, é possível prosseguir dividindo o sistema em blocos (**DUO de Gama Extendida**), diagrama na página 3. Em vez de um intervalo de endereços, é atribuído ao separador um número de bloco (001 a 099). Dentro de cada bloco, os endereços estão disponíveis:

- 001 - 200 para unidades internas
- 207 - 210 para unidades de concierge
- 211 - 230 para actuadores
- 245 - 253 para botoneiras secundárias.

Quando a chamada é enviada a partir das botoneiras principais (para os quais o modo de operação de alcance alargado deve ser suportado como para as linhas SOLVO, HERO e ALBA), o endereço do bloco do separador ao qual está ligada é colocado antes do endereço da estação do apartamento.

⚠ Atenção: para o funcionamento correto do sistema em botoneiras principais e os dispositivos ligados às linhas LI-LI ou LO-LO devem ser predispostos para o funcionamento DUO de Amplitude Estendida, enquanto as botoneiras secundárias e os dispositivos ligados às linhas LP-LP ou LS-LS podem ser do tipo tradicional (DUO). As botoneiras secundárias, ligados à linha LP-LP, devem ter obrigatoriamente um **endereço compreendido entre 245 e 253**, endereços que, obviamente, não podem ser atribuídos as botoneiras principais para as quais permanecem à disposição os endereços compreendidos entre 231 e 244.

A programação pode ser realizada utilizando uma das duas soluções descritas abaixo:

Programação com a aplicação DUO System

O dispositivo pode ser totalmente programado via Bluetooth, descarregando a aplicação "**DUO System**" (disponível para iOS e Android) para o seu smartphone ou tablet. É necessário fazê-lo:

- ligar um item programador Bluetooth PGR2991BT ou XE2921 ao sistema;
- colocar todos os microswitches do SW1 em ON.



- fazer a programação;
- mover SW1 na sua posição original.

Programação manual do separador

É necessário programar o endereço do bloco do separador 2231Q, como descrito a seguir:

- 1) posicionar em ON os micro-interruptores 2, 3 e 4 de SW1, deixando em OFF o micro-interruptor 1; **o LED vermelho pisca rapidamente.**
- 2) De uma das botoneiras secundárias, ligados às entradas LP-LP do dispositivo, efectuar uma chamada ao número do bloco desejado, o dispositivo adquire automaticamente o valor. Por exemplo, se no separador 2231Q se pretende programar o endereço do bloco 024, é necessário enviar, da botoneira secundária a ele ligado, uma chamada ao número 024. Isto requer a programação de um dos botões da botoneira para enviar a chamada para a extensão 024.
- 3) Recolocar em OFF todos os micro-interruptores de SW1; **o LED vermelho volta a piscar lentamente.**



DE DUO-System mit mehr als 200 Benutzern

Wenn Systeme mit mehr als 200 Anrufen benötigt werden, ist es möglich, durch Aufteilung des Systems in Blöcke vorzugehen (**DUO-System mit erweiterter Reichweite**), diagramm auf Seite 3. Anstelle eines Adressbereichs wird dem Trennzeichen eine Blocknummer (001 bis 099) zugeordnet. Innerhalb jedes Blocks stehen Adressen zur Verfügung:

- 001 - 200 für Inneneinheiten
- 207 - 210 für Pförtner-Einheiten
- 211 - 230 für Aktoren
- 245 - 253 für sekundären-Türstationen.

Wenn der Ruf von den Haupt-Türstationen gesendet wird (für die die Betriebsart mit erweiterter Reichweite wie für SOLVO-, HERO- und ALBA-Linien unterstützt werden muss), wird die Blockadresse der Trenneinrichtung, an die sie angeschlossen ist, vor die Adresse der Wohnungsstation gestellt.

⚠ Vorsicht: Für den korrekten Betrieb des Systems müssen die an Linien LI-LI oder LO-LO Haupt-Türstationen und -Geräte für den Betrieb DUO mit erweiterter Reichweite sein, während die sekundären Türstationen und Geräte, die an die Leitungen LP-LP oder LS-LS angeschlossen sind, vom traditionellen Typ (DUO) sein können. Die sekundären Türstationen, die an die Leitung LP-LP angeschlossen sind, müssen unbedingt eine **Adresse zwischen 245 und 253 haben**, Adressen die offensichtlich nicht an die Haupt-Türstationen vergeben werden können, für diese sind die Adressen zwischen 231 und 244 vorgesehen. Die Programmierung kann mit einer der beiden unten beschriebenen Lösungen erfolgen:

Programmierung mit der DUO-System-App

Zur Programmierung des Geräts über Bluetooth laden Sie die App "**DUO System**" (verfügbar für iOS und Android) auf Ihr Smartphone oder Tablet und gehen Sie wie unten beschrieben vor:

- ein Bluetooth-Programmiergerät Artikel PGR2991BT oder XE2921 mit dem System zu verbinden;
- stellen Sie alle Mikroschalter von SW1 auf ON.



- führen Sie die Programmierung durch;
- bringen Sie SW1 in seine ursprüngliche Position.

Manuelle Programmierung der 2231Q

Muss die Blockadresse der Trennvorrichtung folgendermaßen programmiert werden:

- 1) die Mikroschalter 2, 3 und 4 der SW1 auf ON stellen und den Mikro-schalter 1 auf OFF lassen; **die rote LED blinkt schnell.**
- 2) Von einer der sekundären Türstationen, verbunden an die LP-LP Eingänge des Gerätes, einen Anruf an die gewünschte Blocknummer durchführen, das Gerät erfasst automatisch den Wert. Zum Beispiel, wenn in der Trennvorrichtung Artikel Nr. 2231Q versucht wird, die Blockadresse 024 zu programmieren, muss von der sekundären Türstation an welche sie angeschlossen ist, ein Anruf an die Nummer 024 gesendet werden.
- 3) Alle Mikroschalter der SW1 wieder auf OFF stellen; **die rote LED blinkt wieder langsam.**



IT Esempio di programmazione

Esempio di programmazione del blocco 024 per il separatore art.2231Q.

Nella fase di programmazione, dal posto esterno secondario con indirizzo 245 viene inviata la chiamata al blocco 024.

Durante il funzionamento, all'invio della chiamata dalle postazioni esterne principali (per le quali è necessario che sia supportata la modalità di funzionamento a range esteso come avviene per le linee HERO e ALBA), all'indirizzo del posto interno deve essere anteposto l'indirizzo di blocco del separatore cui è collegato.

ES Ejemplo de programación

Ejemplo de programación de bloque 024 para un separador art.2231Q.

En la fase de programación, se envía una llamada desde la placa de calle secundaria con la dirección 245 a la extensión 024.

En el modo de funcionamiento, cuando la llamada se envía desde las placas de calle principales (para las que se debe soportar el modo de funcionamiento de rango extendido como para las líneas HERO y ALBA), la dirección de bloque del separador al que se conecta debe ir colocada antes de la dirección de la estación del apartamento.

EN Example of programming

Sample programming of block 024 for the buffer art.2231Q.

In the programming phase, a call is sent from the secondary door station with address 245 to extension 024.

In operation mode, when the call is sent from the main entrance panels (for which extended range operation mode must be supported as for HERO and ALBA lines), the block address of the separator to which it is connected must be placed before the apartment station address.

FR Exemple de programmation

Exemple de programmation de bloc 024 pour un séparateur art.2231Q.

Dans la phase de programmation, un appel est envoyé de la plaque de rue secondaire avec l'adresse 245 au poste interne 024.

En mode de fonctionnement, lorsque l'appel est envoyé depuis les plaques de rue principale (pour lesquels le mode de fonctionnement à large range doit être supporté comme pour les lignes HERO et ALBA), l'adresse, du bloc du séparateur auquel il est connecté doit être placée avant l'adresse de l'unité interne

PT Exemplo de programação

Exemplo de programação do bloco 024 para um separador art.2231Q.

Na fase de programação, é enviada uma chamada da botoneira secundária com o endereço 245 para a extensão 024.

Em modo de funcionamento, quando a chamada é enviada a partir das botoneiras principais (para os quais o modo de operação de alcance alargado deve ser suportado como para as linhas HERO e ALBA), o endereço do bloco do separador ao qual está ligada deve ser colocado antes do endereço da estação do apartamento.

DE Beispiel für Programmierung

Programmierbeispiel von Blockadresse 024 für einen Trenner Art.2231Q.

In der Programmierphase wird ein Ruf von der Neben-Türstation mit der Adresse 245 an die Nebenstelle 024 gesendet.

Im Betriebsmodus, wenn der Ruf von den Haupt-Türstationen gesendet wird (für die die Betriebsart mit erweiterter Reichweite werden muss), wird die Blockadresse der Trenneinrichtung, an die sie angeschlossen ist, muss vor die Adresse der Wohnungsstation gestellt.

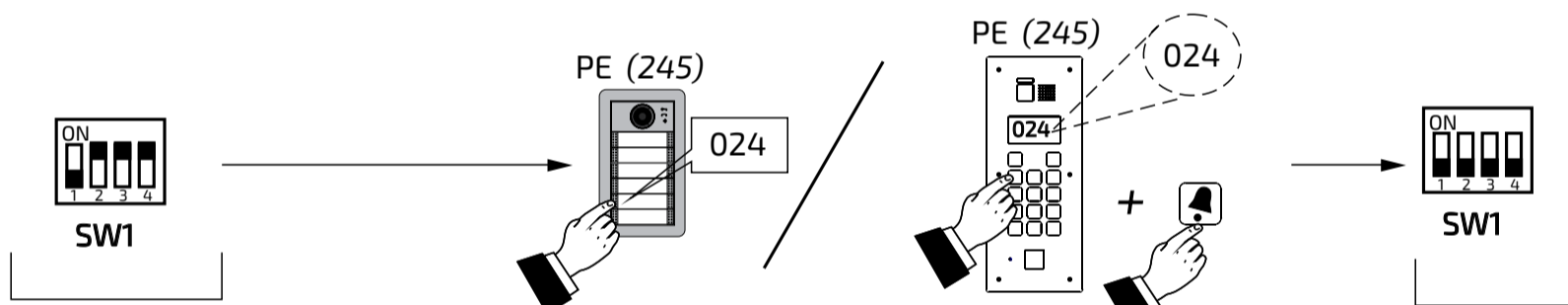

ENTRATA IN PROGRAMMAZIONE

ENTERING THE PROGRAMMING MODE

ENTRER EN MODE DE PROGRAMMATION

ACCESO ALLA PROGRAMACIÓN

ENTRADA EM PROGRAMAÇÃO

AUFRUFEN DES PROGRAMMIERMODUS

USCITA DALLA PROGRAMMAZIONE

EXIT THE PROGRAMMING MODE

QUITTER LA PROGRAMMATION

SALIDA DE LA PROGRAMACIÓN

SAÍDA DA PROGRAMAÇÃO

VERLASSEN DES PROGRAMMIERMODUS

**Directive 2012/19/EU (WEEE-RAEE)**

Smaltire il dispositivo secondo quanto prescritto dalle norme per la tutela dell'ambiente.

Dispose of the device in accordance with environmental regulations.

Écouler le dispositif selon tout ce qu'a été prescrit par les règles pour la tutelle du milieu.

Eliminar el aparato según cuánto prescrito por las normas por la tutela del entorno.

Disponha do dispositivo conforme regulamentos ambientais.

Werden Sie das Gerät in Übereinstimmung mit Umweltregulierungen los.

ACI srl Farfisa Intercoms

Via E. Vanoni, 3 • 60027 Osimo (AN) • Italy
Tel: +39 071 7202038 (r.a.) • Fax: +39 071 7202037
e-mail: info@farfisa.com • www.farfisa.com

Mi2489/3
Cod. M527052720

La ACI Srl Farfisa Intercoms si riserva il diritto di modificare in qualsiasi momento i prodotti qui illustrati.
ACI Srl Farfisa Intercoms reserves the right to modify the products illustrated at any time.
La ACI Srl Farfisa Intercoms se réserve le droit de modifier à tous moments les produits illustrés.

ACI Srl Farfisa intercoms se reserva el derecho de modificar en cualquier momento los productos ilustrados aquí.
E' reservada a ACI Srl Farfisa intercoms o direito de modificar a qualquer momento os produtos aqui ilustrados.
Änderungen vorbehalten.