

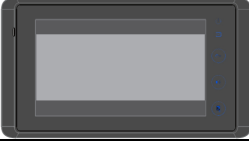

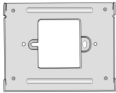

Composto da: *Composed by:* Composé par: *Compuesto por:*

Item	Code	Q.ty	Description
	SEM7	1	Monitor a colori LCD 7" vivavoce <i>Handsfree 7" LCD colour monitor</i> Vidéophone mains libre couleurs LCD 7" <i>Monitor manos libres en color LCD 7"</i>
		1	Staffa per fissaggio del monitor a muro <i>Bracket for monitor wall mounting</i> Support pour fixation du moniteur au mur <i>Soporte por fijacion del monitor a muro</i>
	SEC/KP	1	Modulo telecamera a colori con gruppo fonico e tastiera a sfioramento per controllo accessi <i>Colour camera module with door speaker and touch sense access control keypad</i> Module caméra à couleurs avec module phonique et le clavier de contrôle d'accès <i>Módulo cámara a colores con grupo fónico y el teclado para control de acceso</i>
	SEPS	1	Trasformatore di alimentazione <i>System power supply</i> Transformateur <i>Transformador</i>
		1	Tettuccio <i>Rain shelter</i> Visière parapluie <i>Visera antilluvia</i>
		8	Viti ed accessori di fissaggio <i>Fixing screws and accessories</i> Vis et accessoires pour montage au mur <i>Tornillos y accesorios de fijacion</i>
		1	Barra DIN per fissaggio alimentatore <i>DIN rail for power supply mounting</i> Rail DIN pour alimentation <i>Barra DIN para fijacion alimentador</i>

I Prima di procedere con l'installazione verificare che siano presenti tutti gli articoli mostrati sopra, altrimenti contattare il proprio distributore. Leggere attentamente le istruzioni di sicurezza contenute in questo manuale.

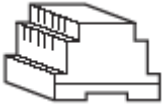
GB Check the box and make sure you have all of the part listed above otherwise please contact your local supplier. Please read carefully the safety instructions in this manual.

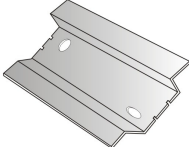
F Avant de commencer l'installation vérifier que tous les articles montrés ci dessus soient présent, si vous rencontrez le moindre problème, contactez votre revendeur. Il est impératif de lire le mode d'emploi et les instructions de sécurité contenues dans ce manuel.

E Antes de iniciar la instalación averiguar en la caja que estén presentes todos los artículos mostrados arriba, de otro modo contactar con el distribuidor. Leer cuidadosamente las instrucciones de seguridad contenidas en este manual.

I**Istruzioni di sicurezza**

Non installare vicino ad altri apparati elettronici come computer, TV, video registratori in quanto questi possono irradiare disturbi o interferenze all'unità. Non smontare il prodotto. Non sovraccaricare la linea di alimentazione o allungare i cavi. Non lasciar cadere le unità o sottoporle ad urti. Scollegare la linea di alimentazione principale se l'unità non è utilizzata per lunghi periodi. Non avvicinare alcuna fiamma libera ai dispositivi. Non posizionare oggetti contenenti acqua nelle vicinanze degli apparati sotto alimentazione. Non coprire le aperture di raffreddamento con vestiti, tende o altri oggetti. Quest'apparato è stato progettato per l'installazione in ambienti con clima moderato. Per scollegare l'unità si raccomanda di agire sull'interruttore di alimentazione generale descritto al paragrafo successivo.

Avvertenze di sicurezza

- L'installazione del prodotto deve essere eseguita solo da personale qualificato in accordo con le regole d'installazione vigenti.
- Il collegamento dell'alimentatore alla rete elettrica deve essere eseguito utilizzando cavi di 1mm di diametro (AWG18).
- Un interruttore di rete bipolare, con una separazione dei contatti di almeno 3mm in ciascun polo, deve essere incorporato nell'installazione elettrica dell'edificio.

Precauzioni

Verificare che tutti i cavi siano connessi correttamente prima di accendere il sistema. Non installare l'unità esterna in luoghi dove sia esposta alla luce diretta del sole o forti fonti luminose. Non installare l'unità esterna dove fosse esposta a polvere, forte umidità o pioggia diretta. Evitare anche posizioni dove il vetro di protezione per l'unità di ripresa possa divenire graffiato o sporcarsi. Non spruzzare liquidi sull'unità interna. Non installare in prossimità di acidi, ammoniaci o fonti di gas pericolosi (in quanto potrebbero causare esplosioni o danneggiamenti). Evitare anche posizioni d'installazione molto luminose per il monitor al fine di prevenire difficoltà di visualizzazione.

Cura e manutenzione

Non lasciare il prodotto in luoghi troppo caldi o troppo freddi. Temperature estremamente alte o basse possono accorciare il tempo di vita dei dispositivi elettronici. Inoltre alcuni particolari in plastica potrebbero deformarsi e causare malfunzionamenti. La caduta eventuale del dispositivo potrebbe pregiudicarne il funzionamento. Le schede interne possono essere danneggiate da urti violenti. Non utilizzare o immagazzinare il prodotto in luoghi con polvere o troppo sporchi. Non utilizzare solventi o detersivi troppo aggressivi sulla superficie del prodotto. Per la pulizia impiegare semplicemente un panno soffice.

GB**Safety Instructions**

Do not install close to other electronic equipment such as computers, TV set, video recorder as this may cause radiated interference to the unit. Do not disassemble the unit. Do not overload mains wall outlets or extend cables. Do not drop or shock the unit. Disconnect the power line from mains when unit is not used for long periods. Do not place any naked flames (e.g. lighted candles) on the apparatus. Do not place objects filled with water (e.g. flower vases) on the apparatus. Do not cover the ventilation holes with clothing, paper, curtains etc. This apparatus is designed for moderate climates. To disconnect or isolate the unit operate on the main system switch described here below.

Important safety instructions

- Installation shall be carried out from skilled persons in accordance with all the applicable installation rules.
- Connection to the mains shall be done using 1mm diameter (AWG18) conductors.
- An all-pole mains switch, with a contact separation of at least 3mm in each pole, shall be incorporated in the electrical installation of the buildings.

Warnings

Check the cables are connected correctly and camera unit is firmly installed before power on the system.
Do not install the outdoor unit where it will be exposed to direct sunlight or any strong reflected light. Do not install the outdoor unit where it will be subjected to dust, moisture or direct rain. Do not install the outdoor unit in a location where the lens filter is likely to get scratched or very dusty. Do not spray liquids on the indoor unit. Do not install near acid oxides, ammonia, or any harmful gas (it might cause explosions or damages). Avoid also extremely bright locations for the indoor unit as the screen picture quality will be adversely affected.

Care and maintenance

Do not store in area particularly hot or cold. Extreme hot or cold temperatures can shorten the life of electronic devices and can distort/melt certain plastics or may cause malfunction. Eventual dropping can result in failure to operate. Circuit boards can crack and may not survive the impact. Do not use or store in areas of high levels of dirt or dust. The electronics may be contaminated. Any moving parts will wear prematurely. Do not use harsh chemicals, cleaning solvents or strong detergents. To clean, wipe with a damp cloth from time to time.

F**Instructions de sécurité**

Ne pas installer proche d'une source de radiation comme ordinateur, appareil télé, enregistreur numérique. Ceux-ci peuvent provoquer des dérangements ou interférences à l'appareil. Ne pas démonter les modules. Ne pas surcharger la ligne d'alimentation ou allonger les câbles. Ne pas laisser tomber au sol l'unité ou la soumettre aux chocs. Ne pas obtenir les orifices de ventilation. Il est recommandé de déconnecter du réseau le système s'il n'est pas utilisé pendant une très longue période. Ne pas placer en proximité de liquide ou de conteneur contenant du liquide. Ne pas couvrir. Ce produit est développé pour des climats modérés. Pour disjoindre l'unité il se recommande d'agir sur l'interrupteur d'alimentation générale décrit au paragraphe suivant.

Instructions de sécurité

- L'installation du produit doit être exécutée seulement par du personnel qualifié en accord avec les règlements en vigueur.
- La connexion au réseau électrique doit être exécutée en utilisant des câbles de 1mm de diamètre (AWG18).
- Un interrupteur de réseau bipolaire, avec une séparation des contacts au moins 3 mm sur chaque pôle doit être incorporé dans l'installation électrique du bâtiment.

Précautions

Avant la mise en service de l'installation, vérifier que les câbles soient correctement branchés. Ne pas installer la platine de rue face au soleil ou en direction d'une source lumineuse importante. Ne pas installer l'unité extérieure où elle soit exposée à poussière, humidité forte ou pluie directe. Éviter emplacement aussi où le verre de protection pour l'unité de prise puisse devenir griffé ou se salir. Ne pas getter de l'eau sur l'appareil. Ne pas installer en proximité d'éléments oxydant, acide, ammoniac ou gaz nocifs et dangereux (en tout ce qu'ils pourraient causer des explosions ou dommages). Éviter endroits d'installation extrêmement lumineux aussi pour l'écran afin de prévenir difficulté de visualisation.

Précautions et maintenance

Ne pas laisser le produit en endroits trop chauds ou trop froids. Températures extrêmement hautes ou basses peuvent raccourcir le temps de vie des dispositifs électroniques. En outre quelques détails en plastique pourraient se déformer et causer des mauvais fonctionnements. La chute éventuelle au sol du dispositif pourrait en compromettre le fonctionnement. Les fiches intérieures peuvent être endommagées par violent choc. Ne pas utiliser ou stocker le produit aux endroits où il y a poussière ou de toute façon trop sales. Ne pas utiliser solvants ou détergents trop agressifs sur la surface du produit. Pour sa propre employé tout simplement un tissu moelleux.

E**Instrucciones de seguridad**

No instalar cerca de otros aparatos electrónicos como ordenadores, television, video grabadores en cuanto éstos pueden irradiar molestias o interferencias a la unidad. No desmonte el producto. No sobrecargue la línea de alimentación o alargar los cables. No dejar caer la unidad o someterla a choques. Desconectar la línea de alimentación principal si la unidad no es utilizada por largos periodos. No acerque alguna llama libre a los aparatos. No posición objetos con líquidos en proximidad de los aparatos bajo alimentación. No cubra las aberturas de enfriamiento con ropa, cortinas u otros objetos. Este aparato ha sido planeado por la instalación en entornos con clima moderado. Para desconectar la unidad se recomienda de actuar sobre el interruptor de alimentación general descrito en el párrafo siguiente.

Advertencias de seguridad

- La instalación del producto tiene que ser ejecutada por personal calificado según las normas vigentes.
- La conexión a la red eléctrica tiene que ser ejecutada utilizando cables de 1mm de diámetro (AWG18).
- Un interruptor bipolar, con una separación por lo menos de 3 mm, en cada polo, tiene que incorporarse en la instalación eléctrica del edificio.

Precauciones

Averiguar que todos los cables sean conectados correctamente antes de poner en marcha el sistema. No instales la unidad externa en lugares donde sea expuesta a la luz directa del sol o a fuentes luminosas. No instale la unidad externa en caso de que sea expuesta a polvo, fuerte humedad o lluvia directa. No instale la unidad externa donde el vidrio de protección de la cámara pueda rayarse o ensuciarse. No rocíe líquidos sobre la unidad interior. o instales en proximidad de ácidos, amoniacos o fuentes de gases peligrosos (en cuanto pudieran causar estallidos o perjuicios). También evitar posiciones de instalación extremadamente luminosa por el monitor para evitar dificultad de visualización.

Cuidado y mantenimiento

No dejar el producto en lugares demasiado calientes o demasiado fríos. Temperaturas extremadamente altas o bajas pueden reducir el tiempo de vida de los aparatos electrónicos. Además algunas partes de plástico podrían deformarse y causar funcionamientos defectuosos. La caída eventual del aparato al suelo podría perjudicar su correcto funcionamiento. Las fichas interiores pueden ser perjudicadas por choques violentos. No utilice o almacene el producto en lugares con polvo o en todo caso con demasiada suciedad. No utilice disolventes o detergentes demasiado agresivos sobre la superficie del producto. Para su limpieza emplear sencillamente un paño suave.

I
DESCRIZIONE DEL PRODOTTO

Unità interna

GB
PRODUCT'S DESCRIPTION

Indoor unit

F
DESCRIPTION DU PRODUIT

Unité intérieure

E
DESCRIPCIÓN DEL PRODUCTO

Unidad interior

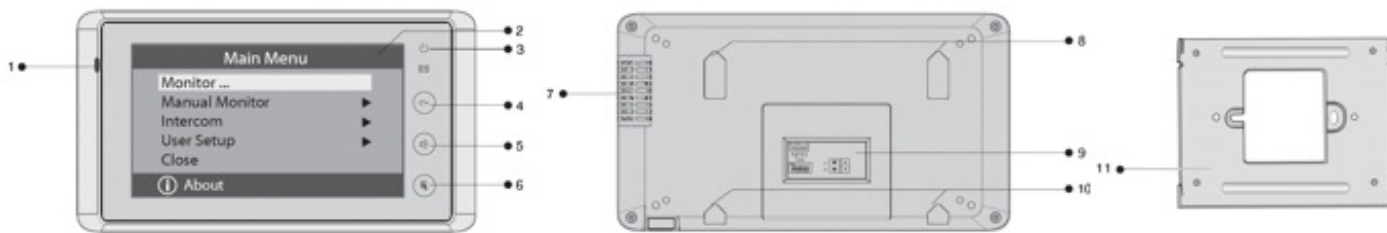

1. Microfono
2. Schermo LCD-TFT 7"
3. Indicazione di alimentazione
4. Apertura serratura
5. Tasto attivazione della conversazione / auto accensione
6. Pulsante menù
7. Altoparlante
8. Punti superiori per agancio staffa
9. Terminali di connessione
10. Punti inferiori per agancio staffa
11. Staffa fissaggio

1. Microphone
2. 7" LCD-TFT monitor screen
3. Power indicator
4. Camera selection (or move down)
5. Electric door lock release
6. Bouton du menu
7. Speaker
8. Higher mounting hook
9. Wiring connector
10. Lower mounting hook
11. Mounting Bracket

1. Microphone
2. Moniteur LCD-TFT 7"
3. Témoin alimentation
4. Déverrouillage gâche
5. Décroché / raccroché / autoallumage
6. Bouton du menu
7. Haut-parleur
8. Points supérieurs pour rattachement du support
9. Connecteur
10. Points inférieures pour rattachement du support
11. Support murale

1. Micrófono
2. Monitor LCD-TFT 7"
3. Indicador de alimentación
4. Abertura cerradura
5. Puesta en marcha conversación / autoencendido
6. Menú
7. Altavoz
8. Puntos superiores por enganche soporte
9. Conector
10. Puntos inferiores por enganche soporte
11. Soporte mural

Unità esterna

Outdoor unit

Unité extérieure

Unidad externa

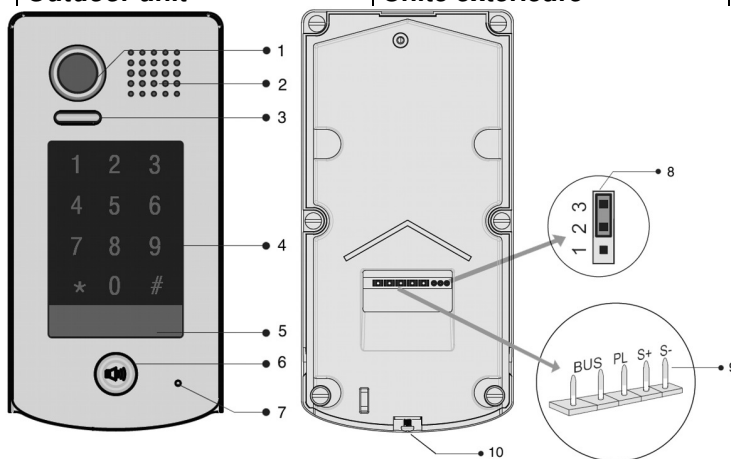

1. Lente telecamera
2. Altoparlante
3. Led per illuminazione notturna
4. Tastiera a sfioramento per controllo accessi
5. Cartellino
6. Pulsante di chiamata
7. Microfono
8. Jumper serratura
9. Connettori
10. Vite di fissaggio

1. Camera lens
2. Speaker
3. White LED's for night vision
4. Touch sensitive access control keypad
5. Name Plate
6. Call Button
7. Microphone
8. Door release jumper
9. Connectors
10. Fixing screw

1. Objectif de la caméra
2. Haut parleur
3. Led pour vision de nuit
4. Clavier de contrôle d'accès
5. Porte étiquette
6. Bouton d'appel
7. Microphone
8. Jumper de gâches
9. Bornes
10. Vis de fixation

1. Objetivo cámara
2. Altavoz
3. Led para iluminación nocturna
4. Teclado para control de acceso
5. Etiqueta
6. Pulsador de llamada
7. Micrófono
8. Jumper de la cerradura
9. Conectores
10. Tornillo de fijación

I
INSTALLAZIONE

GB
INSTALLATION

F
INSTALLATION

E
INSTALACIÓN

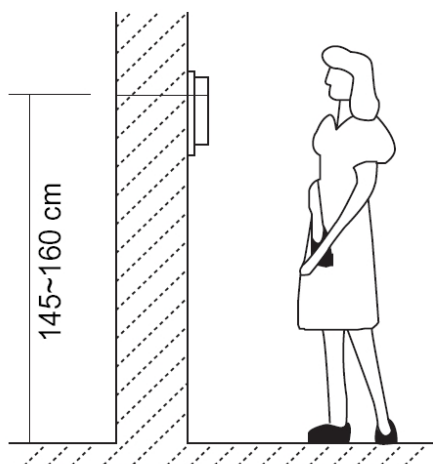
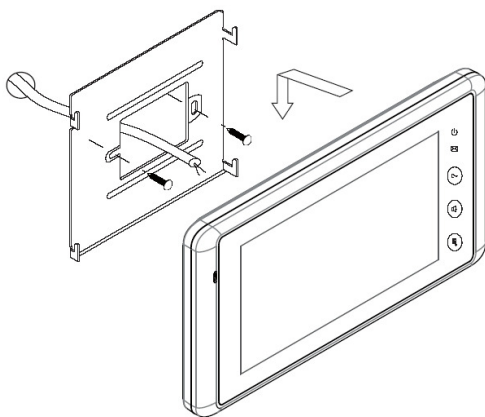
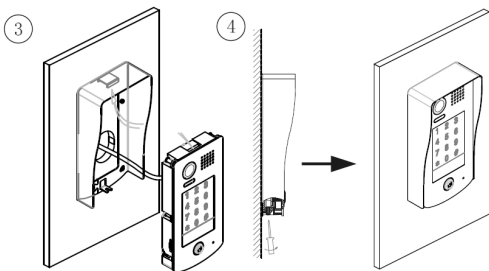
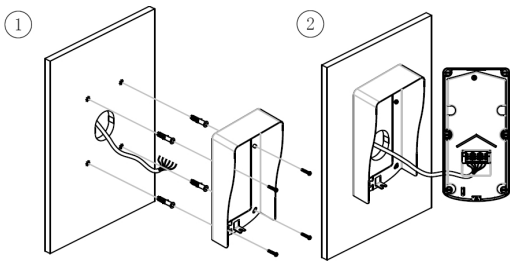

I Posizionare la telecamera in modo che i raggi solari, o altre fonti luminose dirette o riflesse di forte intensità, non colpiscono l'obiettivo della telecamera. Si raccomanda di mantenere un'altezza d'installazione di circa 160cm per la telecamera e 145cm per il monitor.

GB Place the camera so that it will not be under direct sun or reflected strong light.

Recommended installation height is approximately 160cm for outdoor unit and 145cm for monitor unit.

F Positionner la caméra de manière que les rayons directs ou indirecte de sources lumineuses ou solaires de forte intensité ne frappent pas l'objectif de la caméra. Il se recommande de maintenir une hauteur d'installation d'environ 160cm pour la caméra et 145cm pour le moniteur.

E Posicionar la cámara de manera que los rayos solares u otras fuentes luminosas directos o reflejos de fuerte intensidad no golpeen el objetivo de la cámara. Se recomienda mantener una altura de instalación de cerca de 160cm por la cámara y 145cm por el monitor con respecto al suelo.

I Fissare la staffa del monitor nella posizione desiderata utilizzando i tappi e le viti in dotazione (la staffa è compatibile anche con scatole da incasso 503). Posizionare la staffa in modo che i fili di cablaggio possano passare attraverso l'apertura della staffa stessa. Dopo aver effettuato i collegamenti, avvicinare il monitor alla staffa e premere delicatamente in modo che le linguette della staffa entrino nelle apposite sedi presenti nella parte posteriore del monitor.

GB Fix the wall mounting bracket in the best place by using 3 screws and plugs. After cable connecting has been done correctly, carefully place the indoor monitor against the bracket and gently push up the monitor so that the pins on the bracket engage in the slots on the rear of the monitor.

F Fixer le support du moniteur dans la position souhaitée en utilisant les vis et les accessoires en dotation. Positionner le support de manière que les fils de câblage puissent passer à travers l'ouverture du support. Après avoir effectué les branchements, il faut rapprocher le moniteur du support et presser de manière que les languettes du support entrent dans les sièges appropriés de la partie postérieure du moniteur même.

E Fijar el soporte del monitor en la posición deseada utilizando los accesorios en dotación. Después de haber efectuado las conexiones, posicionar el soporte de modo que los hilos de cableado puedan pasar por la abertura del soporte. Acercar el monitor al soporte y comprimir delicadamente de modo que las lengüetas del soporte entren en las adecuadas sedes situadas en la parte posterior del monitor.

I**ISTRUZIONI DI INSTALLAZIONE**

1. Collegare il monitor alla telecamera seguendo gli schemi riportati di seguito.
2. Per il collegamento utilizzare conduttori della sezione corretta, come indicato nella tabella a pagina 19, prestando attenzione che questi non creino corto circuito nell'inserimento. Il collegamento tra monitor ed alimentatore, così come tra quest'ultimo e l'unità esterna, può essere realizzato senza rispettare alcuna polarità.
3. Configurare il dip-switch per la terminazione presente sul retro del monitor come mostrato negli schemi seguenti.
4. Configurare il jumper del posto esterno in funzione della modalità di apertura della serratura richiesta come descritto nella sezione successiva.

Una volta completata la configurazione dei prodotti è possibile dare alimentazione all'impianto. Fare riferimento alla sezione "Istruzioni di funzionamento" per la corretta configurazione dell'indirizzo e delle altre funzioni attraverso il menù OSD del monitor.

Si raccomanda di contattare il servizio tecnico ACI FARFISA nel caso di schemi d'impianto non inclusi in questo manuale.

Serratura elettrica

L'unità esterna dispone di due terminali per l'apertura di una serratura in modalità CC o CA.

Serratura CC: in questo caso la serratura viene azionata dall'alimentatore del sistema (il consumo massimo è limitato a 12Vcc / 250mA).

Lo schema seguente mostra il collegamento di una serratura anche in presenza di un pulsante per l'apertura (EB). In questo caso il jumper dell'unità esterna deve essere in posizione 2-3.

Il valore del parametro **Unlock Mode** sul monitor deve essere lasciato su 0.

GB**INSTALLATION INSTRUCTIONS**

1. Connect the monitor to the camera according to the wiring diagram and wiring cross section as described on page 19.
2. Carefully insert the wires to the terminal, taking care that the 2 bare wires do not touch. Even the connection between monitor and power supply or between power supply and external unit are not – polarized.
3. Configure the dip-switch on monitor's rear panel for line termination according to what shown on following diagrams.
4. Set outdoor camera's jumper according to requested door release mode as described below. Once all products are configured, it is possible to turn on power. Please refer to "Operating instruction" section for correct ID and other functions setting through monitor's OSD menu.

It is strongly recommended to contact ACI FARFISA technical service in case of system diagrams not included in this manual.

Electric door lock

The door station unit is equipped with 2 terminals for DC or AC door lock release function.

DC locks: in this case the door lock release can be activated by system power supply (the maximum power consumption is limited to 12 Vdc / 250mA).

The following diagram shows how to connect one door lock even with exit button (EB).

In this case the camera's jumper must be in 2-3 position.

The value of **Unlock Mode** parameter on the monitor must be left on 0.

F**MODE D'INSTALLATION**

1. Brancher le moniteur à la caméra en suivant les schémas de suite reportés.
2. Pour la liaison utiliser deux conducteurs de la section correcte, comme indiqué dans le tableau à la page 19, en prêtant attention que ceux-ci ne créent pas des courts circuits dans l'insertion. La liaison entre le moniteur et alimentation et entre alimentation et unité extérieure peut être réalisée sans respecter la polarité.
3. Configurer les dip-switches présents sur le moniteur sur les schémas suivants.
4. Représenter le jumper de la place extérieure dans la modalité d'ouverture de la serrure demandé comme décrit dans la section suivante.

Une fois complétée paramétrisation des produits, on peut mettre en marche l'appareil.

Faire référence à la section "Mode d'emploi" pour la configuration correcte de l'adresse et des autres fonctions par le menu OSD du moniteur.

Il se recommande de contacter le service technique de ACI FARFISA dans le cas de schémas d'installations pas inclus dans ce manuel.

Gâche électrique

L'unité extérieure dispose de deux terminaux pour l'ouverture de serrures en modalité DC ou AC.

Gâche DC: dans ce cas la gâche est actionnée par l'alimentation du système (la consommation maximale est limitée à 12Vcc / 250mA).

Le schéma suivant montre comme réunir une gâche aussi en présence d'un bouton pour l'ouverture (EB).

Dans ce cas le jumper de l'unité extérieure doit être en position 2-3.

La valeur du paramètre **Unlock Mode** sur l'écran doit être placé sur 0.

E**INSTRUCCIONES DE INSTALACIÓN**

1. Conectar el monitor a la cámara como en los esquemas.
2. Por la conexión utilizar dos conductores de la sección correcta, como se indica en la tabla de la página 19, cuidando que estos no crean corto circuito en la inserción. El enlace entre monitor y alimentador y entre alimentador y unidad externa puede ser realizado sin respetar alguna polaridad.
3. Configurar los dip-switches en el monitor como se indica en los esquemas siguientes.
4. Configurar el jumper de la unidad externa como se indica en las seccion siguiente.

Una vez completada la configuración de los productos, se puede poner en marcha el producto.

Hacer referencia a la sección "Instrucciones de funcionamiento" por la correcta configuración de la dirección y las otras funciones por el menú OSD del monitor.

Se recomienda de contactar el servicio técnico de ACI FARFISA en el caso de esquemas de instalación no incluidos en este manual.

Cerradura eléctrica

La unidad externa cuenta con dos terminales por la abertura de una cerradura en modalidad CC o CA.

Cerradura CC: en este caso la cerradura es accionada por el alimentador del sistema (el consumo máximo es limitado a 12Vcc / 250mA).

El esquema siguiente también enseña el enlace de una cerradura en presencia de un interruptor por la abertura (EB).

En este caso el jumper de la unidad externa tiene que estar en posición 2-3.

El valor del parámetro **Unlock Mode** sobre el monitor tiene que ser dejado a 0.

Door lock release from system power supply

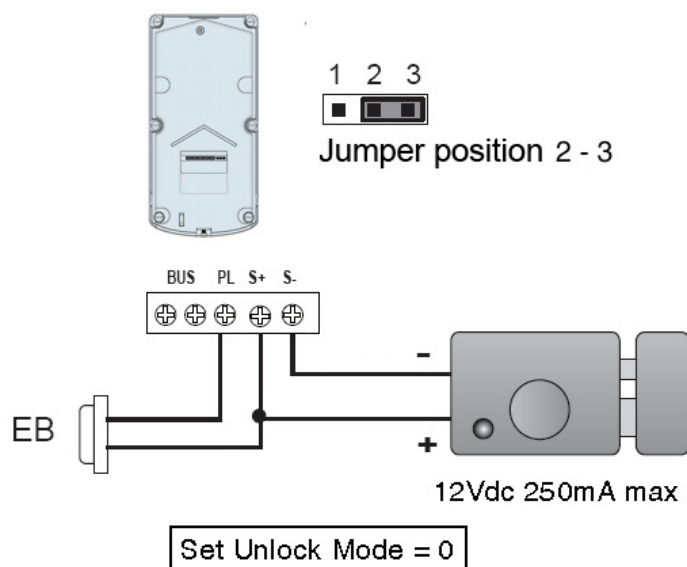

Per utilizzare serrature elettriche in corrente alternata è necessario un trasformatore opzionale (TR) che va dimensionato opportunamente in funzione dell'assorbimento della serratura. I contatti del relè interno consentono un assorbimento massimo di 24V (AC o CC) / 3A. Per il collegamento del trasformatore supplementare fare riferimento allo schema riportato sotto. Il jumper sull'unità esterna deve essere rimosso prima di collegare la serratura.

Il parametro **Unlock Mode** del monitor va configurato come segue:

Unlock Mode = 0 per serrature che vanno alimentate per aprire

Unlock Mode = 1 per serrature a cui va tolta alimentazione per aprire.

Per la modalità di configurazione di questo parametro fare riferimento alla tabella dei codici del menù OSD (pag.25).

To correctly operate AC door lock releases it is required an additional optional transformer (TR) which must be chosen according to release maximum consumption. Internal relay contacts allow operate 24V (DC or AC) / 3A maximum. Refer to the diagram here below to connect the additional transformer. The door station's jumper must be removed before connect the door release.

The value of **Unlock Mode** parameter on the monitor must be set as follows:

Unlock Mode = 0 in case of power-on-to-unlock releases.

Unlock Mode = 1 in case of power-off-to-unlock releases.

Please refer to OSD menu code table described below to understand how to configure this parameter (page 25).

Pour utiliser gâches électriques en courant alternatif un transformateur optionnel est nécessaire (TR) que doit être choisi opportunément dans les limites l'absorption de la gâches. Les contacts du relais intérieur permettent une absorption maximale de 24V (AC ou CC) / 3A. Pour la liaison du transformateur supplémentaire faire référence au schéma reporté dessus. Le jumper sur l'unité extérieure doit être enlevé avant de brancher la gâche. Le paramètre **Unlock Mode** de l'écran doit être représenté de la façon suivante:

Unlock Mode = 0 pour gâches que doivent être alimentées pour ouvrir
Unlock Mode = 1 pour gâches que l'alimentation doit être enlevée pour ouvrir.

Faire référence au tableau des codes du menù OSD pour la modalité de configuration de ce paramètre (page 25).

Para utilizar cerraduras eléctricas en alterna es necesario un transformador opcional (TR) que debe ser elegido oportunamente en función de la absorción de la cerradura. Los contactos del relé interior permiten una absorción máxima de 24V (AC o CC) / 3A. Por el enlace del transformador suplementario

hacer referencia al esquema indicado abajo. El jumper sobre la unidad externa tiene que ser removido antes de conectar la cerradura. El parámetro **Unlock Mode** del monitor debe ser configurado como sigue:

Unlock Mode = 0 por cerraduras que deben ser alimentadas para abrir
Unlock Mode = 1 por cerraduras al que debe ser sacado alimentación para abrir.

Hacer referencia al tablero de los códigos del menù OSD por la modalidad de configuración de este parámetro (página 25).

**Door lock release
from external power supply**

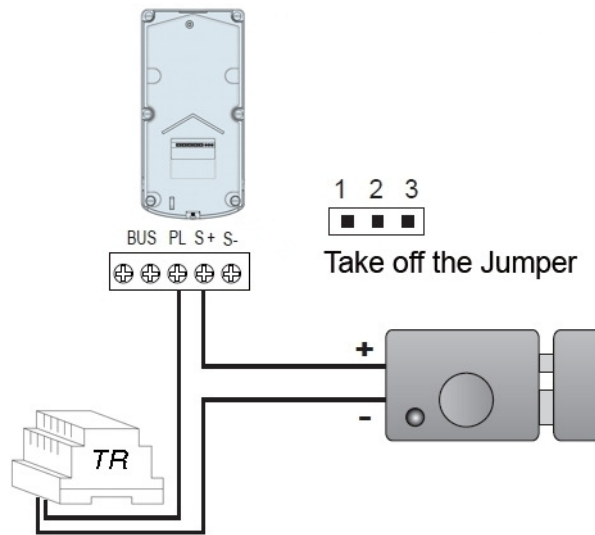

Set Unlock mode = 0 for power on to unlock
Set Unlock mode = 1 for power off to unlock

IMPORTANTE

Al fine di ottemperare alla Direttiva Europea sulla Compatibilità Elettromagnetica e per aumentare l'affidabilità del prodotto, è necessario connettere un dispositivo di soppressione dei disturbi quando si comanda un carico induttivo, per esempio una serratura elettrica (SE).
I soppressori (transil) devono essere connessi il più vicino possibile al carico (teoricamente sui terminali dello stesso).

VERY IMPORTANT

To comply with the European Standards on Electromagnetic Compatibility and to increase the reliability of the product, it is necessary to connect a suppression device when switching inductive loads i.e. electric releases and electric locks (SE).
The suppression devices (transil) must be connected as close as possible to the loads (ideally across the terminals).

IMPORTANT

Conformément à la Directive Européenne sur la Compatibilité Electromagnétique et pour augmenter la fiabilité du produit, il faut connecter un dispositif de suppression des dérangements quand on commande une charge inductive, par exemple une gâches électrique (SE).
Les supresseurs (transil) doivent être branchés le plus près possible de la charge (théoriquement sur les bornes de la charge même).

IMPORTANTE

Con el fin de cumplir la Directiva Europea sobre la Compatibilidad Electromagnética, y también para mejorar la seguridad del producto es necesario conectar un dispositivo de supresión de interferencias al mando de una carga inductiva, por ejemplo una cerradura eléctrica (SE).
Los supresores (transil) se deben conectar lo más cerca posible al mando (en teoría, directamente en los terminales mismos).

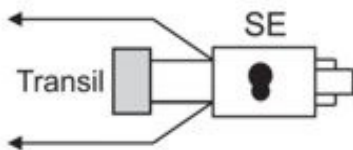

Status	Setting	Status	Setting
	The monitor is not at the end of the bus.		The monitor is at the end of the bus.

I PROGRAMMAZIONE PULSANTIERA

Questa sezione spiega la procedura per la programmazione delle funzioni della pulsantiera. La modifica dei parametri prevede l'introduzione in sequenza di un codice di programmazione (Master) seguito da un codice operativo, tra quelli riportati nella tabella successiva, ed infine il nuovo valore da associare alla funzione.

I diagrammi nelle pagine seguenti presentano in dettaglio le sequenze da digitare.

GB DOOR PANEL PROGRAMMING

This section explains how to program the door station functions. Each function parameter can be edited by input the (Master) programming code and then an operation code, amongst those included in the following table, and finally the new value for the function.

The diagrams on the next pages show in detail the sequences to input.

F PROGRAMMATION DE CLAVIER

Cette section explique la procédure de programmation des fonctions du plaque de rue. La modification des paramètres comprend l'introduction en séquence d'un code de programmation (Master) suivi d'un code d'opération, compris ceux présentés dans le tableau suivant, et finalement la nouvelle valeur de la fonction.

Le diagrammes dans les pages suivantes présente en détail les séquences de taper.

E PROGRAMACIÓN DEL TECLADO

Esta sección explica el procedimiento para la programación de las funciones del panel. La modificación de los parámetros implica la introducción en secuencia de un código de programación (Master), seguido de un código de operación, incluyendo los reportados en la tabla siguiente, y finalmente el nuevo valor de la función.

Las diagramas en las páginas siguientes presentan en detalle las secuencias para escribir.

Function	Setting code	Values	Default value
Reset all settings	00	1234	-
Master code	01	[0 ÷ 9], 1 ÷ 12 digits	1234
Backlight time	02	[00, 10 ÷ 99] sec.	10 sec.
Unlock Time	03	[01 ÷ 99] sec.	1 sec.
Unlock Mode	04	0 = opened 1 = closed	Opened
Key Tones	05	0 = on 1 = off	On
Reset PIN code	06	1234	-
"*" - "#" function	07	0 = normal 1 = reverse	Normal
Call tone	08	0 = on 1 = off	On
Key sensitivity	09	[0 ÷ 5]	2
Mic gain	10	[0 ÷ 9]	7
SPK volume	11	[0 ÷ 9]	4
Colour combination	12	[0 ÷ 2]	0
Night light level	13	[0 ÷ 5]	4
Address	14	[0 ÷ 3]	0
Not used	15 ÷ 17		
Temporary code 1	18	[0 ÷ 9], 1 ÷ 12 digits	-
Temporary code 2 (*)	19	[0 ÷ 9], 1 ÷ 12 digits	-
PIN code group 1	20 ÷ 59	[0 ÷ 9], 1 ÷ 12 digits 40 codes	-
PIN code group 2 (*)	60 ÷ 99	[0 ÷ 9], 1 ÷ 12 digits 40 codes	-
Mode	100	0 = multiway 1 = one - way kit	One - way
Call address	101	[0 ÷ 9] 0 = [00 / 16] 1 = [00 - 31]	0

(*) An additional device is required.

Durante la digitazione della sequenza di programmazione la pulsantiera evidenzierà l'avanzamento del processo: visivamente, cambiando il colore della retro illuminazione (bianco, giallo, verde), ed acusticamente, attraverso l'emissione di un suono. Ciascuna fase di

While inputting the programming sequences the door station panel will highlight the progress by changing the backlight colour (white, yellow, green) and by emitting of different sounds.

Each step of program-

Comme vous tapez la séquence de programmation, la claviers mettra en évidence les progrès: visuellement, en changeant la couleur du rétro-éclairage (blanc, jaune, vert) et acoustiquement, par l'émission d'un son.

Chaque étape de la pro-

A medida que escribe en la secuencia de programación, el teclado destacará los avances del proceso: visualmente, cambiando el color de la luz de fondo (blanco, amarillo, verde), y acústicamente, emitiendo un sonido.

programmazione / memorizzazione di un codice inizia con l'introduzione della Master password (1234) seguita dal tasto #. La retroilluminazione della tastiera diverrà bianca e verranno emessi due toni di conferma.

Dopo la digitazione della Master password è possibile effettuare la programmazione di più codici operativi successivamente senza digitarla nuovamente.

Per uscire in qualunque momento dalla programmazione premere il tasto "*", la colorazione della retro illuminazione tornerà quella di stand-by. Se non vengono premuti tasti per un periodo di 10 secondi, la pulsantiera uscirà dalla programmazione automaticamente. Nel caso di programmazione errata, la pulsantiera evidenzierà lo stato con la colorazione rossa ed un'emissione sonora.

APERTURA SERRATURA CON CODICE UTENTE

Una volta inserito un codice utente per l'apertura della serratura (1-12 cifre), premere il tasto "#" per conferma: la retro illuminazione della tastiera si accenderà, verrà emesso un tono di conferma e verrà attivato il relè di apertura.

Le cifre del codice devono essere digitate entro un intervallo di tempo massimo di 10 secondi, altrimenti le cifre introdotte verranno cancellate. Nel caso di errore nella digitazione, premere il tasto di cancellazione "*" e digitare nuovamente il codice.

Nel caso di 10 tentativi di digitazione errati consecutivi la funzione di apertura verrà disabilitata per 60 secondi durante i quali il buzzer interno suonerà per 8 volte.

Esistono due gruppi di codici: solo il primo è associato al relè interno alla pulsantiera mentre il secondo gruppo permette l'attivazione di un relè esterno dedicato opzionale.

ming as well as PIN code storing begin by inputting the Master code (1234), followed by # button. The panel back light will change to white and two confirmation tones will be played.

Once the Master code has been input, it is possible to program more operating codes in sequence, without retype the Master password again.

To exit the programming process of the panel, press the "*" button at any time, the back light colour will change to the stand-by one. If no button are pressed within 10 seconds, the door panel will automatically exit the programming. In case of wrong code or value input the door panel will highlight the state by red backlighting and a dis-suasive buzzer sound.

UNLOCK BY USER CODE

Once the user has input the PIN code to release the door (1-12 digits), touch the button "#" to confirm: the keypad's backlight will light up, a confirmation tone will sound and the relay will be activated.

The code's digits must be input within a maximum interval of 10 seconds, otherwise they will be cleared. In case of inputting a wrong number it is possible to touch the button "*" to cancel and input the code once again.

The lock release function will be disabled for 60 seconds in case of 10 wrong attempts of inputting unlock codes, during this time the buzzer will sound 8 times.

There are two code groups: only the first group allows to activate the internal relay while the second group allows the activation of an optional external relay.

grammation / mémoriser un code commençant par l'introduction du mot de passe maître (1234), suivie de la touche #. La rétro-éclairage du clavier devient blanc et vous entendrez deux tonalités de confirmation.

Après avoir tapé le mot de passe maître est possible de programmer plusieurs codes d'opération sans retaper.

Pour quitter à tout moment de la programmation pousser "*", la couleur du rétro-éclairage sera de retour à la stand-by. Si aucune touches sont pressées pour une période de 10 secondes, le panneau va sortir de la programmation automatiquement. En cas de programmation erronée, le clavier mettra en évidence l'état avec la couleur rouge et une émission sonore.

OUVERTURE AVEC CODE UTILISATEUR

Après l'insertion d'un code d'utilisateur pour ouvrir la serrure (1-12 chiffres), appuyez sur la touche "#" pour confirmer: le rétro-éclairage du clavier allumera, vous entendrez une tonalité de confirmation et sera activé le relais d'ouverture.

Les chiffres du code doit être entré dans un délai maximum de 10 secondes, autrement les chiffres introduits seront supprimés. En cas d'erreur, appuyez sur la touche "*" et entrez le code à nouveau.

Dans le cas de 10 tentatives infructueuses consécutives de taper la fonction d'ouverture, il sera désactivée pendant 60 secondes au cours de laquelle le buzzer interne sonnera pendant 8 fois.

Il existe deux groupes de codes: seule la première est associée au relais interne au panneau tandis que le deuxième groupe permet l'activation d'un relais externe en option dédiée.

Cada etapa de programación / almacenamiento de un código comienza con la introducción de la contraseña Master (1234), seguido de la tecla #. La retroiluminación del teclado se convierte en blanco y se escuchará dos tonos de confirmación.

Después de escribir la contraseña Master es posible programar más códigos de operación en secuencia sin escribirla todavía.

Para salir en cualquier momento de la programación pulsar la tecla "*", el color de la luz de fondo volverá a la espera. Si no se pulsa ninguna tecla durante un período de 10 segundos, el panel saldrá de la programación automática. En el caso de programación incorrecta, el teclado resaltar el estado con el color rojo y una emisión de un sonido.

APERTURA CON CÓDIGO DE USUARIO

Después de insertar un código de usuario para abrir la cerradura (1-12 dígitos), pulse la tecla "#" para confirmar: la luz de fondo del teclado se ilumina, se escuchará un tono de confirmación y se activará el relé de apertura.

Los dígitos del código se debe introducir en un plazo máximo de 10 segundos, de lo contrario se borrarán los datos introducidos. En caso de error pulse la tecla de borrar "*" e introduzca el código de nuevo.

En el caso de 10 intentos erróneos consecutivos la función de apertura se desactivará hasta a 60 segundos durante los cuales el zumbador interno sonará 8 veces.

Existen dos grupos de códigos: sólo el primero se asocia al relé interno para el panel, mientras el segundo grupo permite la activación de un relé externo opcional dedicado.

- I** Ripristina la configurazione di fabbrica. Durante questa fase la retroilluminazione della pulsantiera sarà verde e sarà inibito il funzionamento dei tasti a sfioramento.
- GB** *Reset configuration to factory default. During this process the panel backlight will be green and the touching panel operation will be forbidden.*
- F** Restaurer la configuration d'usine. Au cours de cette phase, le rétroéclairage du clavier sera vert et inhiber la fonction de boutons programmables.
- E** *Restaurar la configuración de fábrica. Durante esta fase, la luz de fondo del teclado será verde y inhibirá la función de los botones táctiles.*
- I** Il codice Master può essere formato da 1 a 12 cifre. Non è possibile utilizzare la stessa sequenza come codice per l'apertura della serratura. Si raccomanda di modificare il Master code originale.
- GB** *The Master code can be of 1 to 12 digits. It is not allowed to use the same sequence as user code for door opening. It is strongly recommended to change the original Master code.*
- F** Le code Master peut être formé de 1 à 12 chiffres. Vous ne pouvez pas utiliser la même séquence comme un code pour ouvrir la serrure. Il est recommandé de modifier le code maître d'origine.
- E** *El código Master puede formarse de 1 a 12 dígitos. No se puede utilizar la misma secuencia que un código para abrir la cerradura. Se recomienda cambiar el código Master original.*
- I** Se la durata viene programmata su "00", questa sarà sempre accesa. Altrimenti, trascorso l'intervallo di tempo impostato (10-99), la retroilluminazione si spegnerà automaticamente (stand-by).
- GB** *If the illumination time is set to "00", the light will be always on. Viceversa, once the period set (10-99) is expired, the light will be off (stand-by mode). Touching any key it will illuminate again but it will not a valid digit.*
- F** Si la durée est programmée à "00", celle-ci sera allumée toujours. Autrement, après le temps configuré (10-99), le rétroéclairage se désactive automatiquement (mode stand-by). En touchant une touche se mettra en marche, mais la touche ne sera pas interprétée comme un numéro valide.
- E** *Si la duración es programada a "00", el teclado siempre estará encendido. De otra manera, después el periodo establecido (10-99), la luz de fondo se apagará automáticamente (modo stand-by). Al tocar cualquier tecla se enciende, pero no será interpretado como un número válido.*

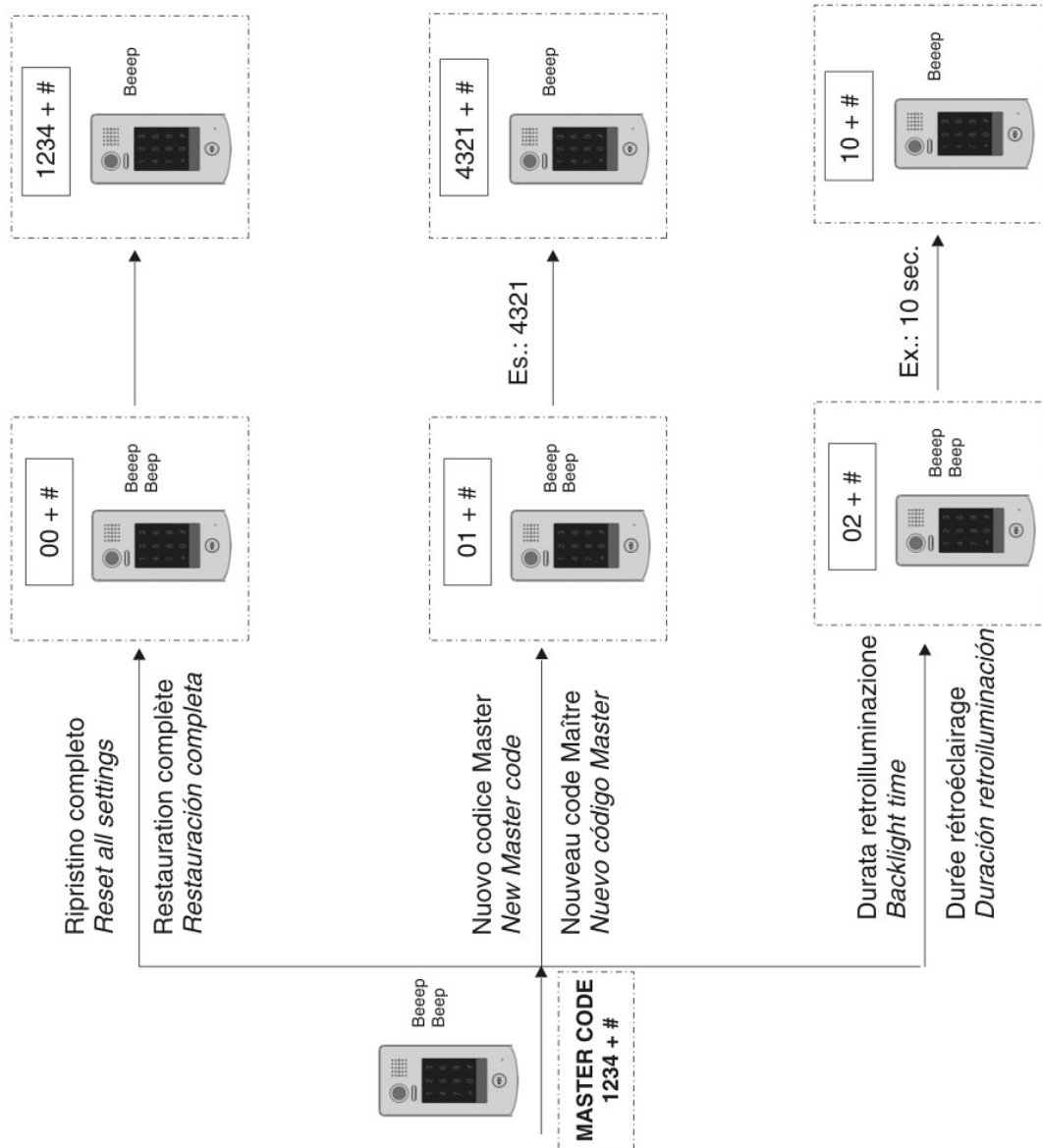

- I** La durata di attivazione del relè può essere configurata sia sul monitor che sulla pulsantiera. Sarà valido l'ultimo valore configurato.
- GB** *The unlock time can be set both on monitor and on the door station. The valid value is that one set the last time.*
- F** La durée de l'activation du relais peut être configuré sur le moniteur et la plaque de rue. La dernière série de valeur sera valide.
- E** La duración de la activación de el relé se puede configurar en el monitor en el teclado. El último conjunto de valores será válida.

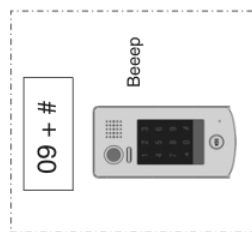

Ex.: 9 sec.

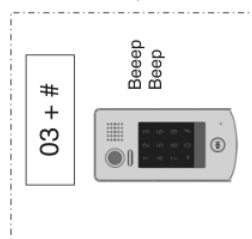

Tempo attivazione serratura
Unlock time
Durée ouverture
Duración abertura

- I** Il parametro Unlock Mode può essere configurato sia sul monitor che sulla pulsantiera. Sarà valido l'ultimo valore configurato.
- GB** *The Unlock Mode can be set both on monitor and on the door station. The valid value is that one set the last time.*
- F** La fonction de déblocage peut être configuré sur le moniteur ou sur la plaque de rue. Examinera la dernière valeur définie.
- E** El parámetro Mode de desbloqueo se puede configurar en el monitor y en el pulsador. Tendrá en cuenta el último valor establecido.

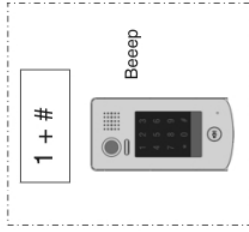

Ex.: 1

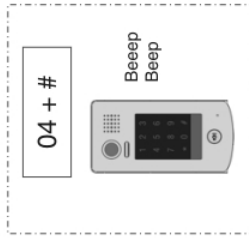

Modo attivazione serratura
Unlock mode
Façon ouverture
Modo de abertura

- I** Nel caso questo parametro sia configurato su "0" verrà emesso un tono di conferma in corrispondenza della pressione di ciascun tasto. Nel caso sia configurato su "1", in corrispondenza di ciascuna pressione la tastiera lampeggerà solo una volta.
- GB** *If this parameter is set to "0" a confirmation beep will be emitted once each key is pressed. While if it is set to "1" the keypad will blink one time only.*
- F** Si ce paramètre est configuré sur "0", vous entendrez une tonalité de confirmation à la presse de chaque touche. Dans le cas où il est configuré de manière à "1", en correspondance avec la pression du clavier clignote seulement une fois.
- E** Si este parámetro se establece en "0" se escuchará un tono de confirmación al pulsar cada tecla. En caso de que se configura a "1", en correspondencia con la presión del teclado parpadeará solamente una vez.

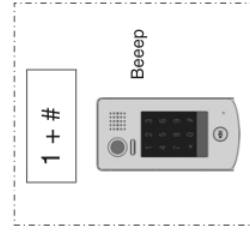

Ex.: 1

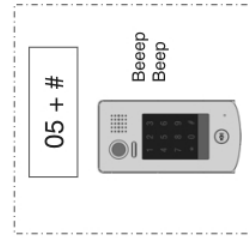

Abilitazione toni
Tones enable
Activation des tonalités
Activación de tonos

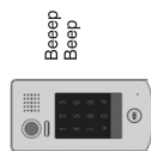

MASTER CODE
1234 + #

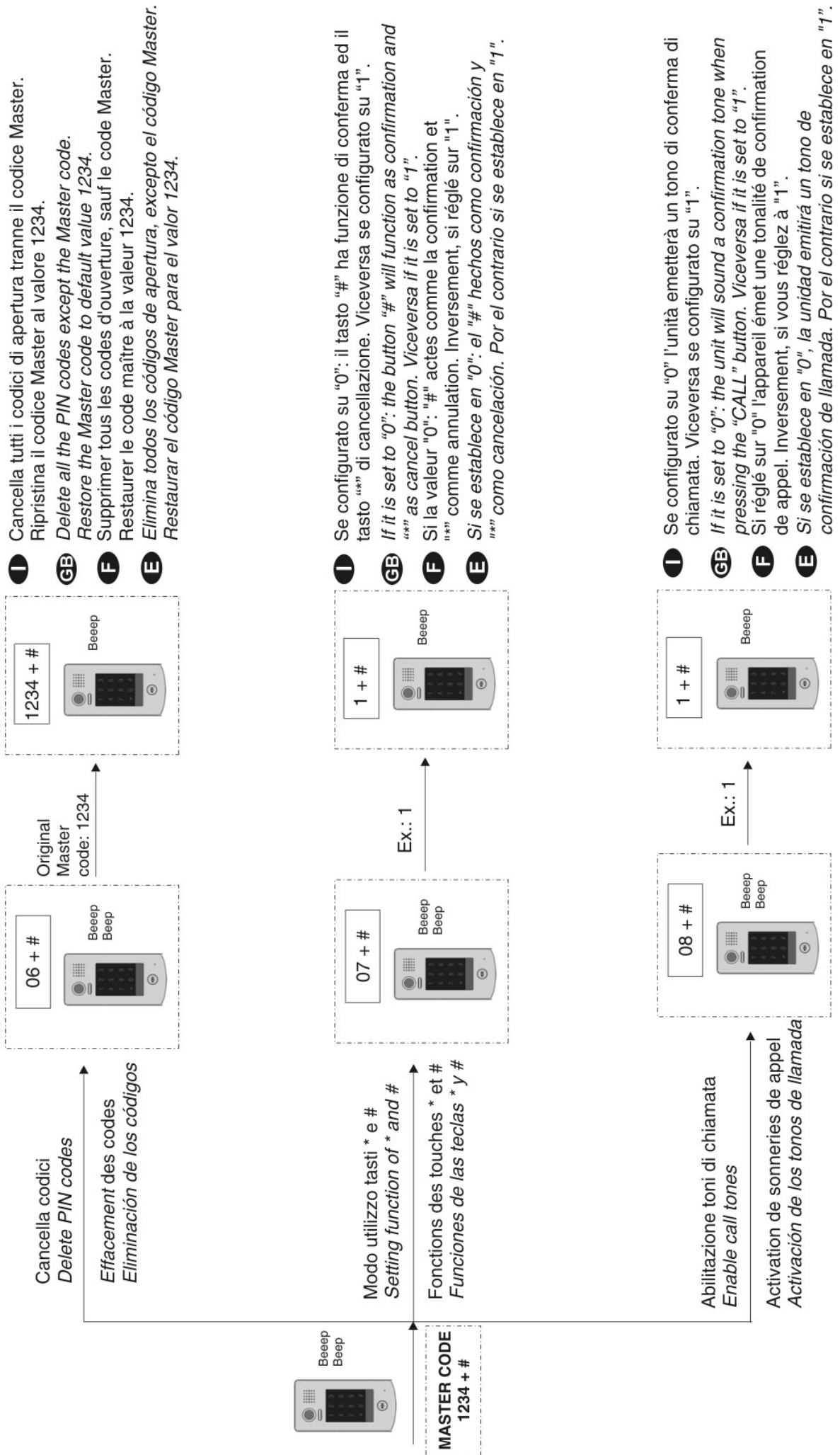

I La sensibilità della tastiera è inversamente proporzionale alla resistenza alle interferenze esterne ed ai disturbi. Ad un alto valore corrisponderà una minore sensibilità.
The keypad sensitivity is inversely proportional to the resistance grade against external interferences and noises. Higher values will bring to lower sensitivity.

GB La sensibilité du clavier est inversement proportionnelle à la résistance aux interférences. Pour une grande valeur correspondra à un sensibilité plus faible.
La sensibilidad del teclado es inversamente proporcional a la resistencia a las interferencias externas. Para un alto valor coincidirá con una menor sensibilidad.

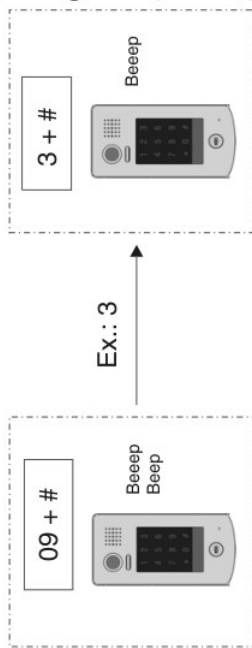

Sensibilità tastiera
 Keys sensitivity

Sensibilité du clavier
 Sensibilidad del teclado



MASTER CODE
 1234 + #

Amplificazione del microfono
 Microphone gain

Amplification du microphone
 Amplificación del micrófono

I In conversazione, accedere alla programmazione per regolare la sensibilità del microfono: usare i tasti "1" (aumentare / +), "4" (diminuire / -).
During call, access to programming mode to set the microphone sensitivity: use buttons "1" (to increase / +), "4" (to decrease / -).

GB Dans la conversation, l'accès à la programmation pour régler la sensibilité du microphone: utiliser les touches "1" (augmenter / +), ou "4" (diminuer / -).
En la conversación, acceder a la programación para ajustar la sensibilidad del micrófono: utilice los "1" (para aumentar / +), "4" (para disminuir / -).

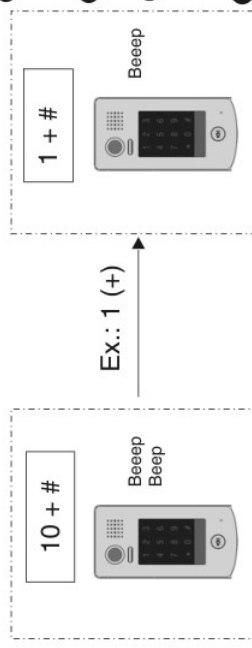

Volume altoparlante
 Speaker volume

Volume haut-parleur
 Volumen del altavoz

I In conversazione, accedere alla programmazione per regolare il volume dell'altoparlante: usare i tasti "3" (aumentare / +), "6" (diminuire / -).
During call, access to programming mode to set the speaker volume: use buttons "3" (to increase / +), "6" (to decrease / -).

GB Dans la conversation, l'accès à la programmation pour régler le volume de l' haut parler, appuyez sur "3" (pour augmenter / +), "6" (pour diminuer / -).
En la conversación, acceder a la programación para ajustar el volumen del altavoz, pulse "3" (para aumentar / +), "6" (para disminuir / -).

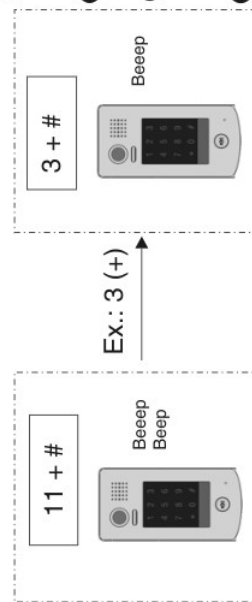

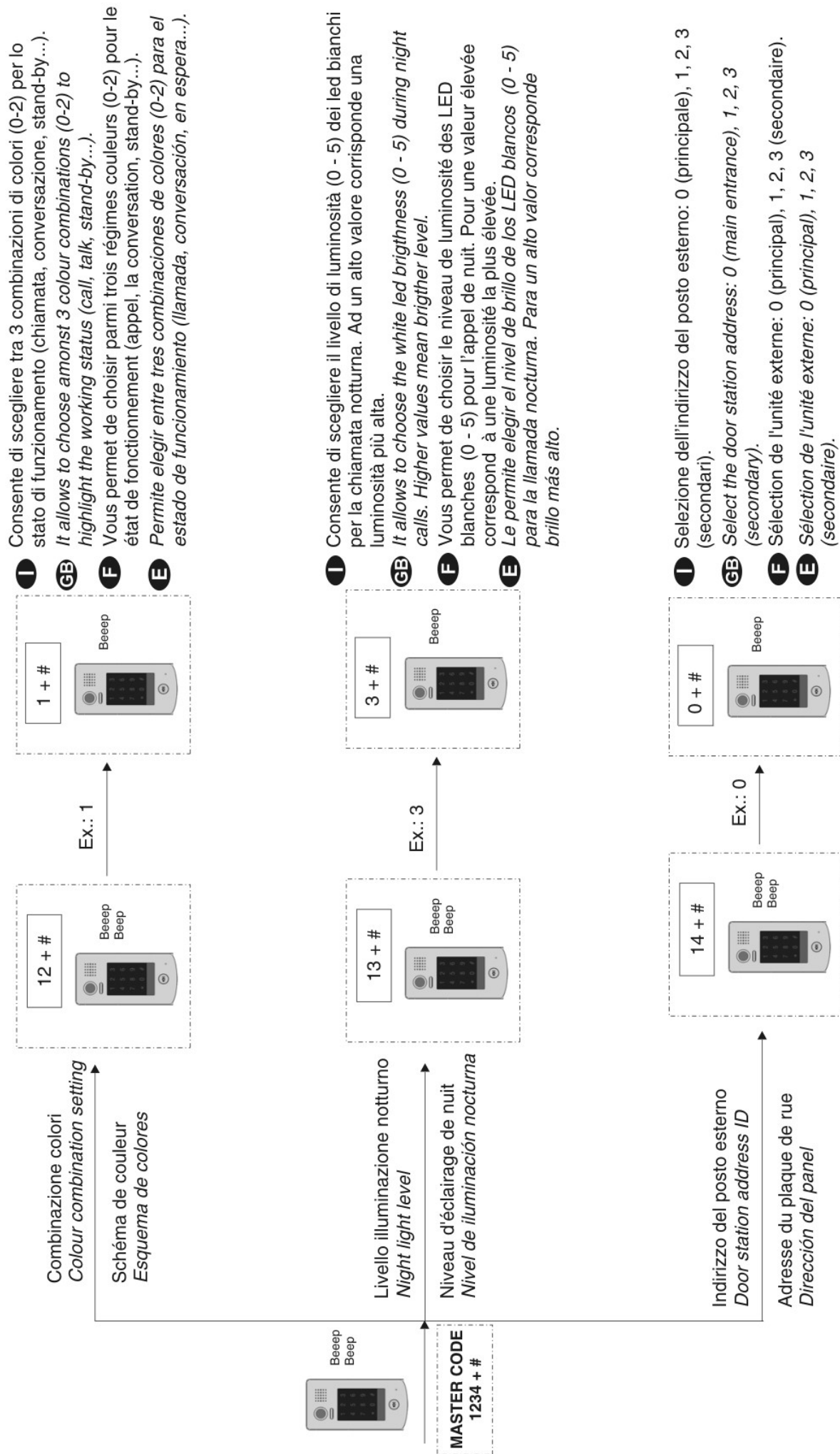

I I codici temporanei consentono l'apertura della serratura per un periodo di tempo limitato: dopo 60 secondi di inutilizzo della tastiera i codici temporanei verranno cancellati automaticamente. Il codice temporaneo 1 consente l'apertura del relé 1. Il codice temporaneo 2 consente l'apertura del relé 2 (è richiesto un dispositivo aggiuntivo). Se il codice eccede le 12 cifre, l'unità emetterà un tono dissuasivo e le cifre verranno cancellate. I codici temporanei non possono coincidere con il codice Master né con i codici utente.

GB *The temporary codes allow to release the door for a limited period: after 60 seconds of keypad no use, it will delete them automatically. The temporary code 1 allows to open the relay 1. The temporary code 2 allows to open relay 2 (it requires an additional device). If the code exceeds 12 digits the unit will sound a dissuasion tone and the digits will be cleared. The temporary code cannot be the same of Master code or user code.*

F Les codes temporaires permettent à l'ouverture de la serrure pour une période de temps limitée: après 60 secondes de non-utilisation du clavier les codes temporaires seront automatiquement supprimés. Le code temporaire 1 permet l'ouverture du relais 1. Le code temporaire 2 permet l'ouverture du relais 2 (un dispositif additionnel est nécessaire). Si le code dépasse 12 chiffres, l'appareil émet un signal sonore et dissuasives les chiffres seront effacés. Les codes temporaires ne peuvent pas coïncider avec le code Master ou code utilisateur.

E Los códigos temporales permiten la apertura de la cerradura para un período limitado de tiempo: después de 60 segundos de no-uso del teclado los códigos temporales se eliminarán de forma automática. El código temporal 1 abre el relé 1. El código temporal 2 permite la apertura del relé 2 (requiere un dispositivo adicional). Si el código excede 12 dígitos, la unidad emitirá un tono disuasorias y se borrarán los dígitos. Los códigos temporales no pueden coincidir con el código Master o con los códigos de usuario.

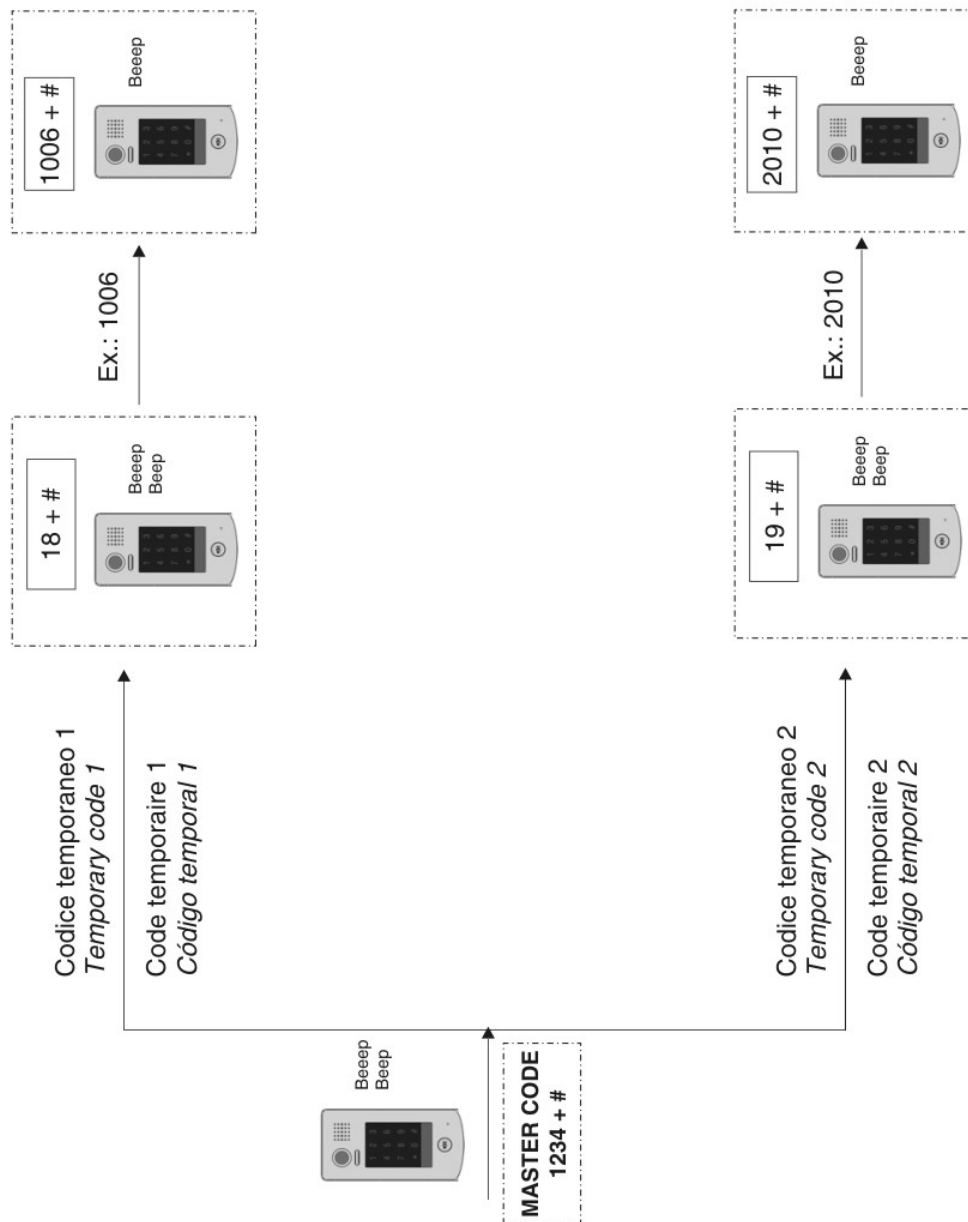

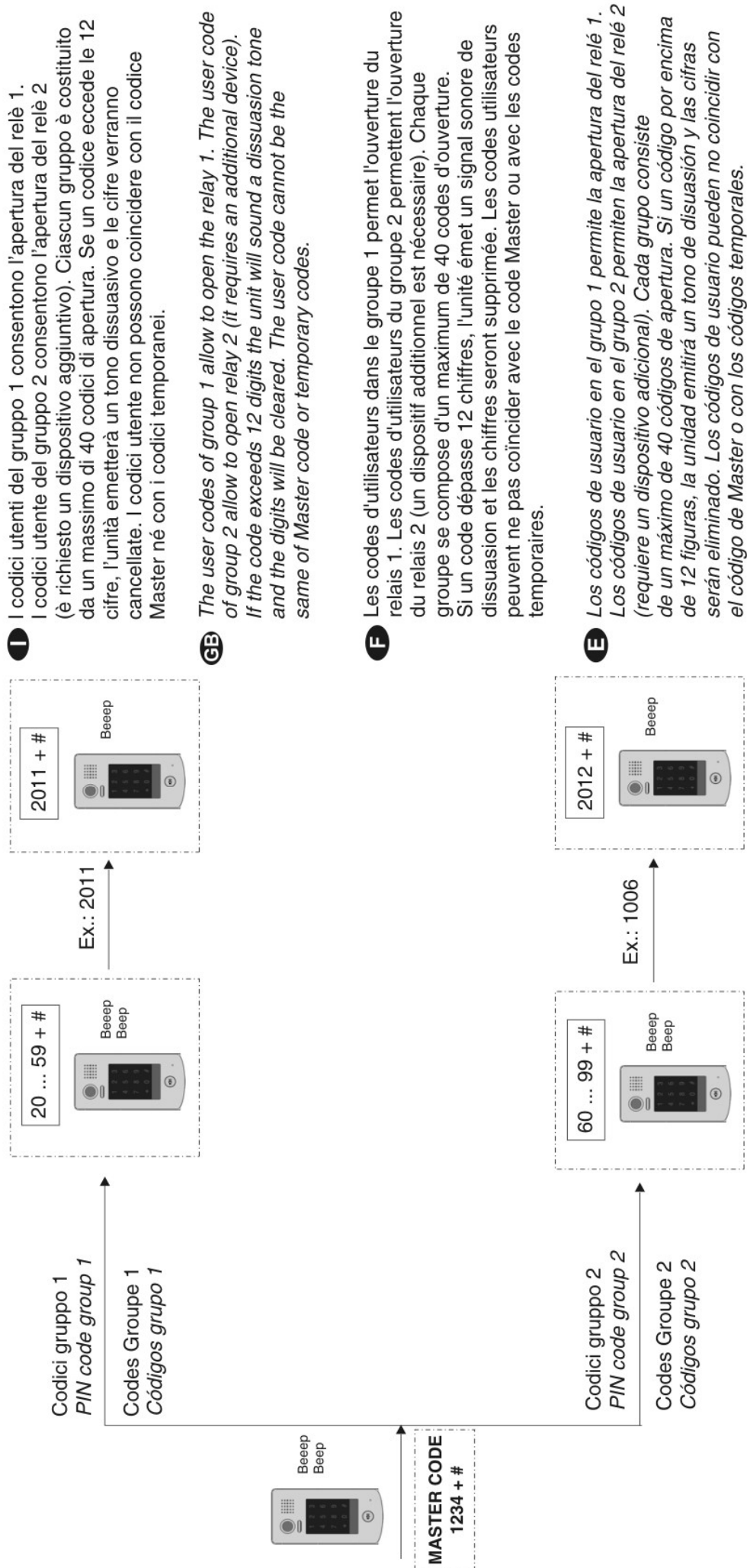

I I codici utenti del gruppo 1 consentono l'apertura del relé 1. I codici utente del gruppo 2 consentono l'apertura del relé 2 (è richiesto un dispositivo aggiuntivo). Ciascun gruppo è costituito da un massimo di 40 codici di apertura. Se un codice eccede le 12 cifre, l'unità emetterà un tono dissuasivo e le cifre verranno cancellate. I codici utente non possono coincidere con il codice Master né con i codici temporanei.

GB *The user codes of group 1 allow to open the relay 1. The user code of group 2 allow to open relay 2 (it requires an additional device). If the code exceeds 12 digits the unit will sound a dissuasion tone and the digits will be cleared. The user code cannot be the same of Master code or temporary codes.*

F Les codes d'utilisateurs dans le groupe 1 permet l'ouverture du relais 1. Les codes d'utilisateurs du groupe 2 permettent l'ouverture du relais 2 (un dispositif additionnel est nécessaire). Chaque groupe se compose d'un maximum de 40 codes d'ouverture. Si un code dépasse 12 chiffres, l'unité émet un signal sonore de dissuasion et les chiffres seront supprimés. Les codes utilisateurs peuvent ne pas coïncider avec le code Master ou avec les codes temporaires.

E Los códigos de usuario en el grupo 1 permite la apertura del relé 1. Los códigos de usuario en el grupo 2 permiten la apertura del relé 2 (requiere un dispositivo adicional). Cada grupo consiste de un máximo de 40 códigos de apertura. Si un código por encima de 12 figuras, la unidad emitirá un tono de disuasión y las cifras serán eliminado. Los códigos de usuario pueden no coincidir con el código de Master o con los códigos temporales.

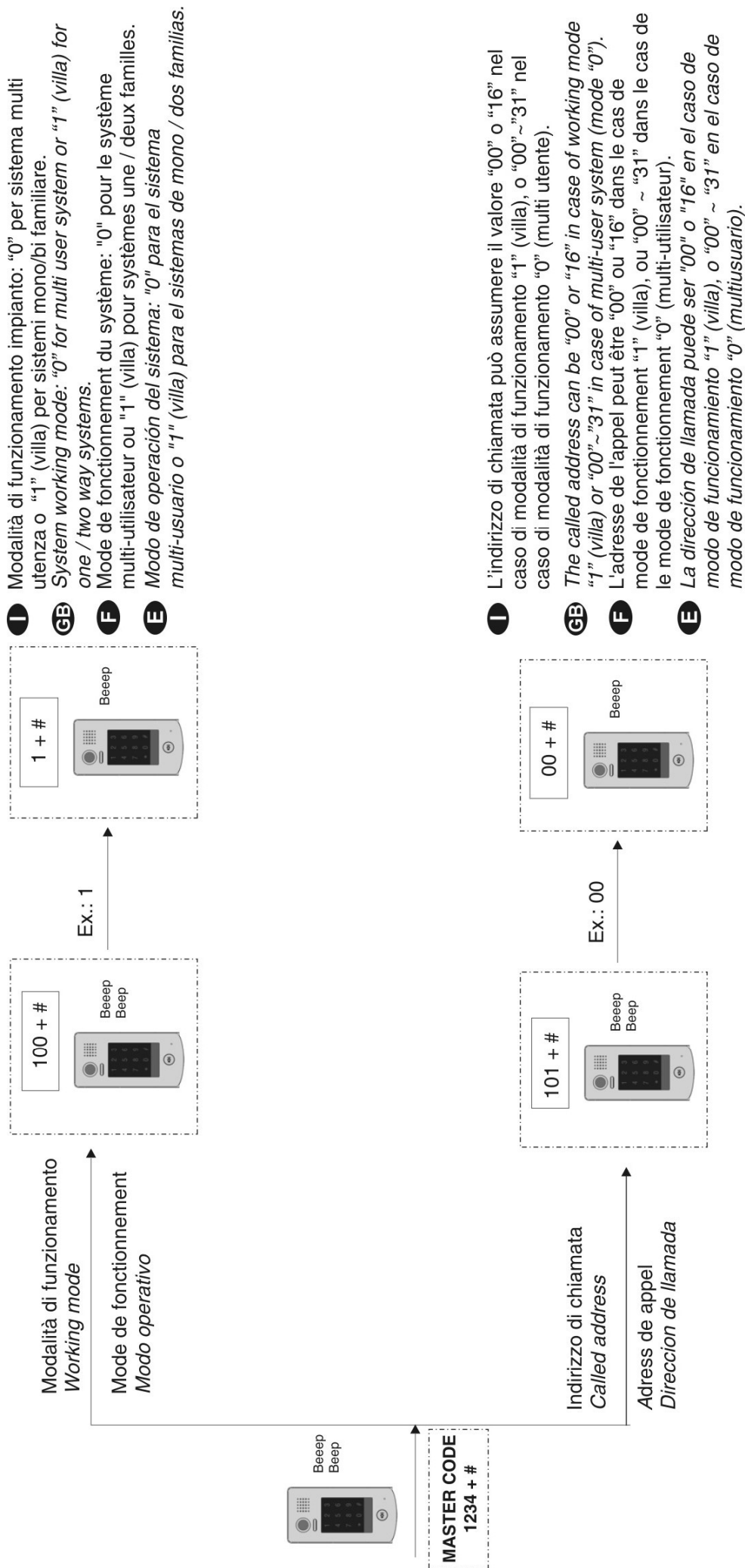

I**TERMINAZIONE**

Sul retro del monitor sono presenti alcuni dip-switches di programmazione. Il dip-switch 6 è relativo alla terminazione della linea e va posizionato su ON in corrispondenza del monitor più distante dall'alimentatore, altrimenti va lasciato in posizione OFF.

CONNETTORI PER ESPANSIONE

Sul retro del monitor è presente anche un connettore per espansioni di impianto. Utilizzare il connettore crimpato in dotazione al monitor per effettuare i collegamenti.

GB**LINE TERMINATION**

On the monitor's rear panel there are some configuration dip-switches. The switch no.6 is related to line termination and must be ON at the monitor farthest to power supply, it can be left on OFF position otherwise.

EXPANSION PORTS

On monitor rear panel there is also a connector for system expansion. It's recommended to use the crimped connector provided with monitor to make the connections.

F**TERMINAISON**

Au verso du moniteur ils sont présent quelques dip-switches à programmer. Le dip-switch 6 est relatif à la terminaison de la ligne et il doit être positionné sur ON en correspondance du moniteur plus éloigné de l'alimenteur, il doit être laissé en position autrement OFF.

CONNECTEURS POUR EXPANSION

Au verso du moniteur il y a un connecteur pour expansions d'installation. Utiliser le connecteur en dotation au moniteur pour effectuer les liaisons.

E**TERMINACION**

Sobre el reverso del monitor están presentes algunos dip-switches. El dip-switch 6 es relativo a la terminación de la línea y debe ser posicionado sobre ON en correspondencia del monitor más lejano por el alimentador, de otro modo debe ser dejado en posición OFF.

CONECTORES POR EXPANSIÓN

Atras del monitor está presente un conector por expansiones de instalación. Utilizar el conector crimpado en dotación al monitor para efectuar las conexiones.

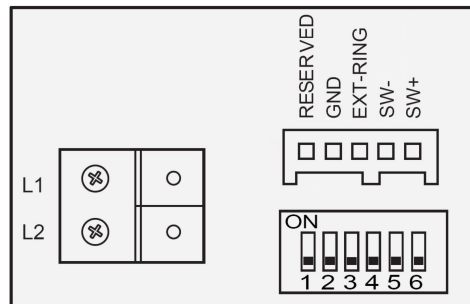

E' possibile collegare un pulsante (contatto pulito) per la chiamata di piano ai terminali SW+ e SW-. Premendo questo pulsante il monitor suonerà (suoneria DOOR BELL TONE) senza visualizzare alcuna immagine.

I terminali EXT RING e GND possono essere utilizzati per la connessione ad una suoneria esterna. Il carico massimo applicabile a questi terminali è di 12Vcc 300mA.

It is possible to connect an external button (dry contacts) to SW+ and SW- terminals for door bell function. Pressing this button the monitor will sound (DOOR BELL TONE) without displaying any picture.

EXT RING and GND terminals can be used for an additional ringer connection. The maximum load to these terminals is 12Vdc 300mA.

Il est possible de réunir un bouton (contact propre) pour l'appel d'étage aux bornes SW+ et SW- . En pressant ce bouton le moniteur va à sonner (sonnerie DOOR BELL TONE) sans visualiser l'image. Les bornes EXT RING et GND peuvent être utilisés pour la connexion à un sonnerie extérieure. La charge maximale applicable à ces bornes est de 12Vcc 300mA.

Es posible conectar un interruptor (contacto limpio) por la llamada del descansillo a los terminales SW+ y SW- . Pulsando este interruptor el monitor tocará (sonería DOOR BELL TONE) sin visualizar alguna imagen. Los terminales EXT RING y GND pueden ser utilizados por la conexión a una sonería externa. La carga máxima aplicable a estos terminales es de 12Vcc 300mA.

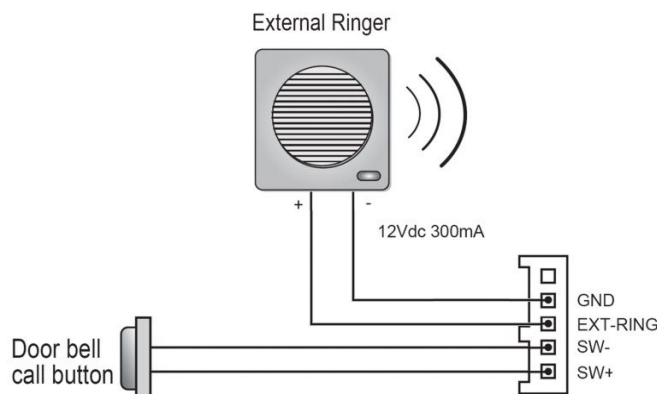

I
SEZIONE CAVI

E' fortemente consigliato l'utilizzo di cavi twistati. L'utilizzo di cavi non twistati può limitare la distanza massima raggiungibile. Cavi schermati non devono essere utilizzati.

GB
CABLE CROSS SECTION

It is strongly recommended to use twisted cables. If not twisted cables are used the maximum allowed distance of the system may be affected. Cables should not be shielded.

F
SECTION DES CABLES

Il est vivement conseillé l'utilisation de câbles tressés. La connexion de câbles pas tressés peut limiter la distance maximale accessible. Câbles blindés ne doivent pas être utilisés.

E
SECCIÓN DE LOS CABLES

Es aconsejado fuertemente empleo de cables transados. El empleo de cables no transado puede limitar la distancia máxima alcanzable. Cables apantallados no deben ser utilizados.

	Sistema base <i>One way system</i> Système base <i>Sistema base</i>		
Dal monitor al posto esterno <i>Monitor to external station</i> Entre le moniteur et la platine de rue <i>Desde el monitor a la cámara</i>	(A + B) 200m max, 1mm ²	(A + B) 150m max, 0.75mm ²	(A + B) 100m max, Cat5 (combined)
Dal monitor all'alimentatore d'impianto <i>From monitor to system power supply</i> Du moniteur à l'alimentation du système <i>Desde el monitor al alimentador de instalación</i>	(B) 120m max, 1mm ²	(B) 100m max, 0.75mm ²	(B) 80m max, Cat5 (combined)
Dal posto esterno all'alimentatore <i>From door station to system power supply</i> De la plaque de rue à l'alimentation du système <i>Desde la placa de calle a alimentador</i>	(A) 80m max, 1mm ²	(A) 60m max, 0.75mm ²	(A) 40m max, Cat5 (combined)
Dal posto esterno alla serratura <i>From door station to door lock release</i> De la plaque de rue à la gâches <i>Desde la placa de calle a la cerradura</i>	5m max, 1mm ²		

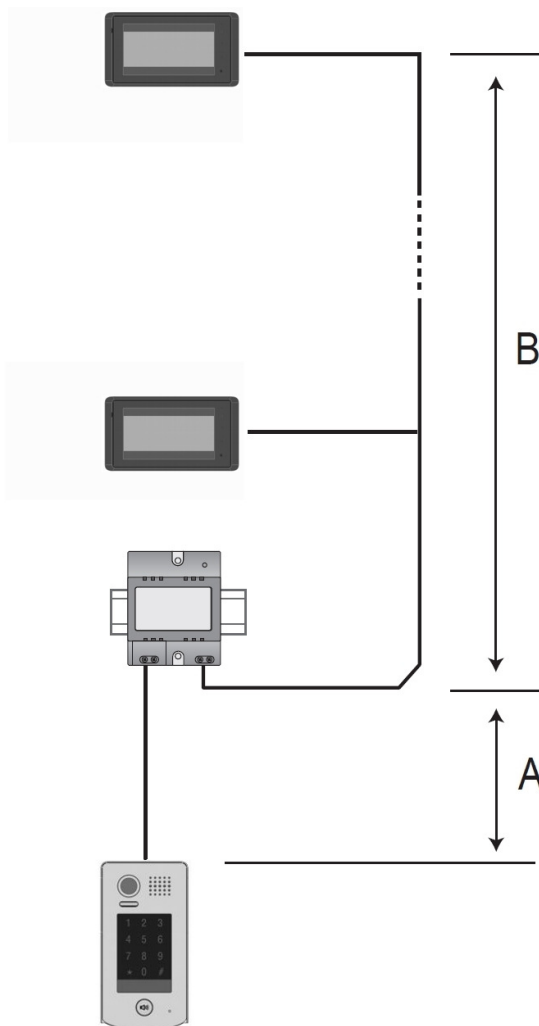

IMPIANTO VIDEOCITOFONICO MONOFAMILIARE CON UN MONITOR
ONE-WAY VIDEOINTERCOM SYSTEM WITH ONE MONITOR
INSTALLATION VIDEOPORTIER A UNE DIRECTION AVEC MONITEUR
SISTEMA DE VIDEOPORTERO MONOFAMILIAR CON UN MONITOR

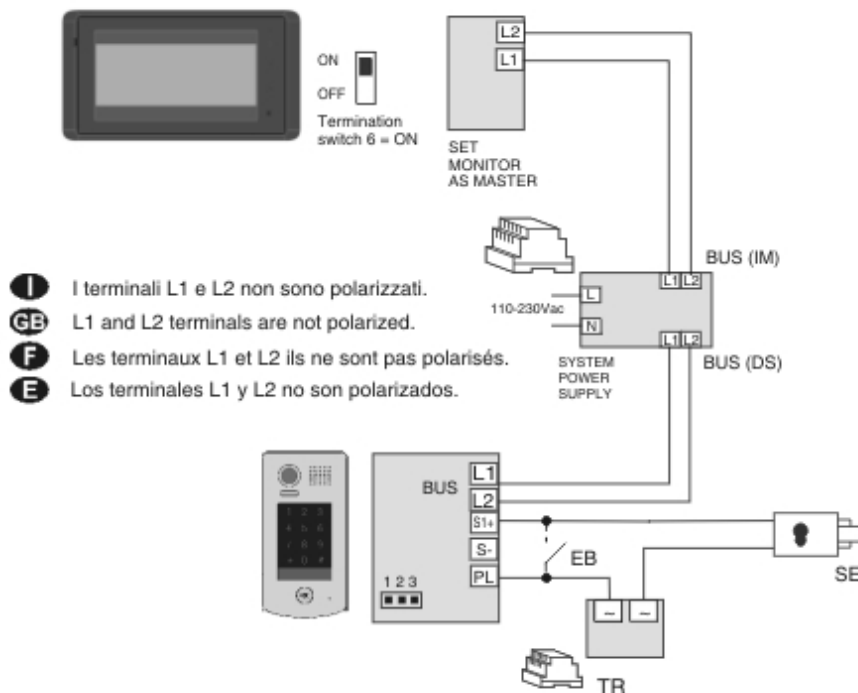

IMPIANTO VIDEOCITOFONICO MONOFAMILIARE CON DUE POSTI INTERNI
ONE-WAY VIDEOINTERCOM SYSTEM WITH TWO MONITORS
INSTALLATION VIDEOPORTIER A UNE DIRECTION AVEC DEUX MONITEURS
SISTEMA DE VIDEOPORTERO MONOFAMILIAR CON DOS MONITORES

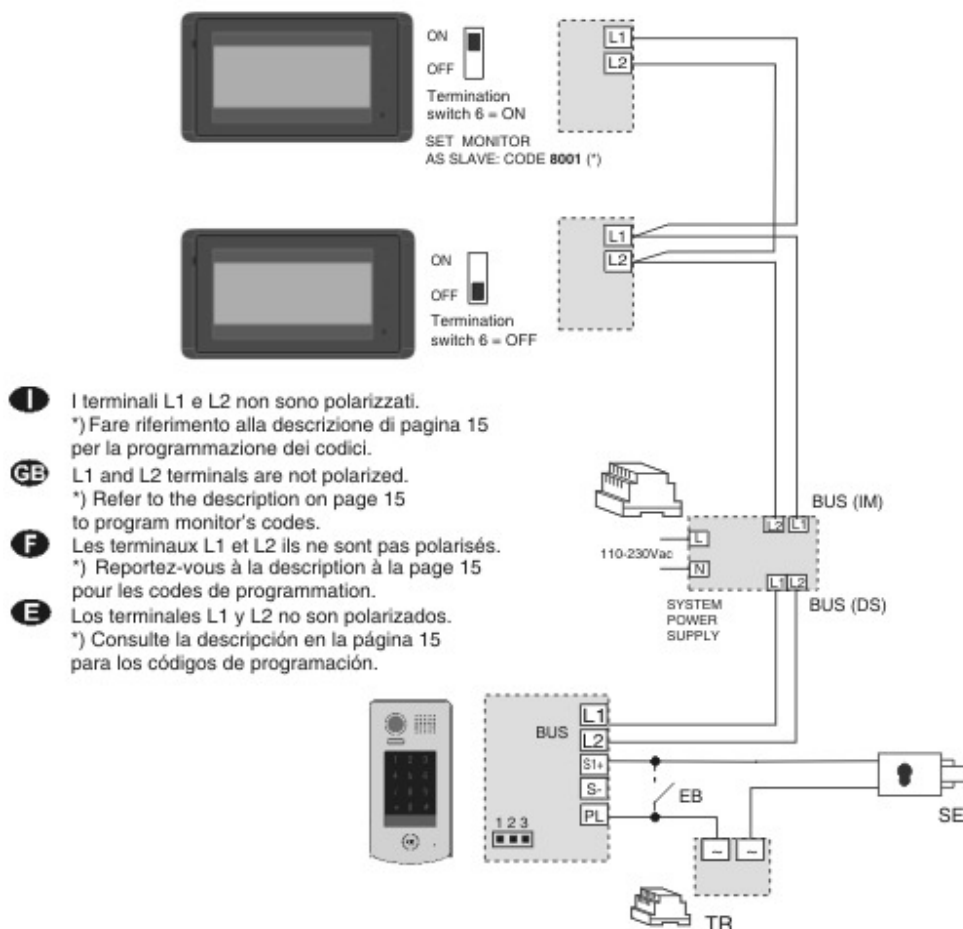

I ISTRUZIONI DI FUNZIONAMENTO

Attivazione dell'unità



Quando viene premuto il pulsante di chiamata del posto esterno, il monitor squillerà con la melodia scelta e l'immagine comparirà sullo schermo. Il monitor rimarrà acceso per 30 secondi, qualora non sia attivata la conversazione, l'immagine scomparirà dallo schermo. Nel caso le condizioni di illuminazione lo richiedano, i led bianchi sulla pulsantiera si accenderanno automaticamente.

E' possibile abilitare la comunicazione con il visitatore sfiorando il tasto con l'icona . L'unità rimarrà in conversazione per circa 90 secondi per poi spegnersi automaticamente.



Per terminare la conversazione sfiorare l'icona .

E' possibile annullare una chiamata premendo il tasto "Cancel" (*).

Apertura serratura

Utilizzare i tasti  o  per attivare l'apertura delle serrature. Durante l'attivazione di questa funzione è possibile che l'audio scompaia per alcuni istanti. La funzione di apertura serratura può essere attivata solamente quando il monitor è acceso.

Autoaccensione

Per accendere il monitor senza essere chiamati, premere il tasto . Lo schermo visualizzerà l'immagine proveniente dalla telecamera esterna per circa 30 secondi. Per spegnere il monitor sfiorare l'icona .

Chiamata intercomunicante

Nel caso in cui siano presenti più monitor all'interno dello stesso appartamento per effettuare la chiamata intercomunicante è possibile utilizzare l'opzione del menù **Intercom** → **Intercom call**.

Sul monitor chiamato toccare in corrispondenza dell'opzione "Answer" per rispondere alla chiamata intercomunicante ed attivare la conversazione.

GB OPERATING INSTRUCTIONS



Activation

When the call button on the camera unit is pressed, the monitor will ring selected tone and the visitor's picture will appear on the display. There is approximately 30 seconds of viewing time before the unit will automatically shut off. In case of low light condition, the white led's on the door panel will light up automatically. It is possible to talk with the visitor, touching the "Talk On"  icon. The unit will remain activated for approximately 90 seconds before it automatically shuts off.

To end the conversation touch the  icon.

It is possible to cancel a call pressing the cancel button (*).

Door lock release

If you want to open the door to let the caller in, just touch the "Door Open" icon  or  showed on the display. During "Door Open" activation the audio signal will disappear for a while. The door open function can only be activated when the monitor is on.

Auto-switching from monitor

Press the "Talk/Monitor" icon button of the indoor unit at any time and the outdoor camera will be activated and show the outside view. The monitor will be on for about 30 sec.

To turn off the monitor, touch  icon.

Intercom call

If more than one monitor are present on the same apartment, select **Intercom** → **Intercom call** option to make intercommunication between monitors. On called monitor, touch the screen on "Answer" icon to activate communication with the calling monitor.

F MODE D'EMPLOI

Activation de l'unité

Lors que le bouton d'appel de la platine est pressé, le moniteur sonne et l'image du visiteur apparaît. Le moniteur va à sonner pendant environ 30 secondes. A la fin, l'image disparaîtra de l'écran si on a pas établi une conversation.



Si les conditions d'éclairage l'exigent, la LED blanche pour le contrôle viendra automatiquement.

Si on veut parler au visiteur appuyer sur le bouton . Le délai de communication est de 90 secondes, après il va s'éteindre automatiquement.



Pour raccrocher appuyer sur le bouton .

Vous pouvez annuler un appel en appuyant sur la "Annuler" (*).

Ouverture de porte

Pour ouvrir la porte, il suffit d'appuyer sur le boutons  ou  lors de la communication. Pendant l'activation de cette fonction la phonie disparaîtra pour quelques instants. Les fonctions d'ouverture gâche peuvent être activées seulement quand le moniteur est allumé.

Autoallumage

Appuyer sur le bouton  pour activer le moniteur sans appels. Le moniteur visualisera l'image provenant de la plaque de rue pour environ 30 secondes. Pour raccrocher presser la touche .

Fonction intercom



Dans le cas où deux moniteurs soient présents à l'intérieur du même appartement il est possible d'utiliser l'option du menu **Intercom** → **Intercom call**.

Sur l'écran appelé toucher en correspondance de l'option "Answer" pour répondre à l'appel et activer la conversation.

E INSTRUCCIONES DE FUNCIONAMIENTO



Activación de la unidad

Cuando es presionada la tecla de llamada del puesto exterior, el monitor principal emitirá la sonería seleccionada y la imagen aparecerá sobre la pantalla. El monitor tocará por unos 30 segundos. Al término, la imagen desaparecerá de la pantalla. Si las condiciones de luz así lo requieran, los LED blanco en el teclado se encenderá automáticamente.



Es posible habilitar la comunicación con el visitante tocando la tecla con el icono . La unidad quedará en conversación por 90 segundos par luego apagarse automáticamente. Para acabar la conversación tocar la tecla .

Se puede cancelar una llamada pulsando el botón "Cancelar" (*).

Apertura cerradura

Utilizar las teclas  o  para activar la apertura de la cerradura. Durante la activación de esta función el sonido desaparecerá por algunos instantes. La función de apertura cerradura puede ser sólo activada cuando el monitor está encendido.

Autoencendido

Para encender el monitor sin llamadas, pulsar la tecla con el icono . La pantalla visualizará el vídeo que llega de la cámara externa durante 30 segundos. Para apagar el monitor comprimir la tecla .

llamada intercomunicante

En el caso en que estén presentes dos monitores dentro del mismo piso es posible utilizar la opción **Intercom** → **Intercom call** para efectuar la llamada intercomunicador. Sobre el monitor receptor pulsar la icona "Answer" para activar la conversación.

Menù principale

In modalità stand-by toccare lo schermo LCD in un punto qualsiasi: saranno visualizzate la data e l'ora correnti.



Nel caso in cui non siano dati ulteriori comandi il monitor si spegnerà automaticamente dopo circa un minuto.

Toccando lo schermo una seconda volta apparirà il menù principale.

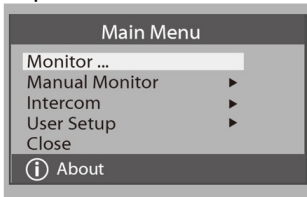

Selezionando l'opzione MONITOR lo schermo visualizzerà l'immagine proveniente dalla telecamera esterna. Sul lato destro dello schermo saranno visualizzate anche una serie di icone:



Queste icone consentono, rispettivamente, di visualizzare l'immagine proveniente da un'altra telecamera, aprire le due serrature, abilitare l'audio da e verso l'esterno, accedere alla finestra di regolazione e chiudere la conversazione. L'icona  di regolazione permette di accedere alla finestra:

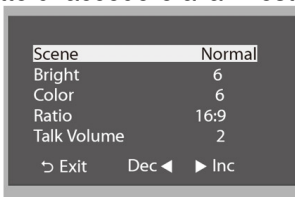

L'opzione MANUAL MONITOR permette di accedere alla voce MONITOR TIME SET per regolare la durata d'accensione del monitor.



L'opzione INTERCOM permette di accedere al menù per effettuare la chiamata intercomuni-

Main menu

During stand-by mode, touch the LCD screen on any place: current date and time will be showed.



in case of no other commands, the monitor will automatically switch off after about 1 minute.

Touching the screen once again the main menu will be showed.

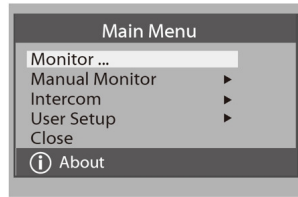

Select MONITOR option to display the picture from outdoor camera. On the right side of the picture some icons will appear:



These icons allows, respectively, to display video signal coming from another camera, release the two door locks, enable audio signal from and to outdoor station, display image setting window and shout down monitor.

The  icon allows to access to the following setting window:

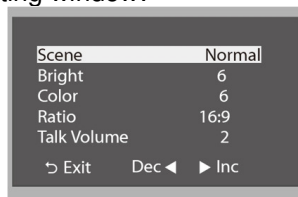

MANUAL MONITOR option allows to access the MONITOR TIME SET window to set the monitor power on time.



INTERCOM option allow to access to intercommunicating page where it

Menu principale

En modalit  stand-by toucher l' cran LCD dans un point quelconque: la date et l'heure courante seront visualis s.



Dans le cas o  il n'y a pas des autres commandes des l' cran s' teindra apr s environ une minute. En touchant l' cran une deuxi me fois appara tra le menu principal.



En s lectionnant l'option MONITOR visualisera l'image provenant de la cam ra. Sur le c t  droit de l' cran une s rie d'ic nes seront visualis es aussi:



Ces ic nes permettent, respectivement, de visualiser l'image provenant d'une autre cam ra, ouvrir les deux g ches, faire fonctionner l'audio das les deux directions, acc der   la fen tre de r gulation et arr ter la conversation. L'ic ne de r gulation permet d'acc der   la fen tre:

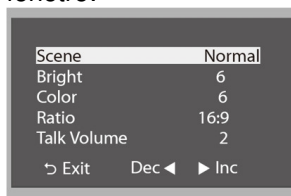

L'option MANUAL MONITOR permet d'acc der   la voix MONITOR TIME SET pour r gler la dur e d'allumage de le moniteur.

Men  principal

En modalidad stand-by tocar la pantalla LCD en un punto cualquier: ser n visualizadas la fecha y la hora corrientes.



En el caso en que no vengan datos ulteriores mandos el monitor se apagar  autom ticamente despu s de acerca un minuto. Tocando la pantalla una segunda vez aparecer  el men  principal.

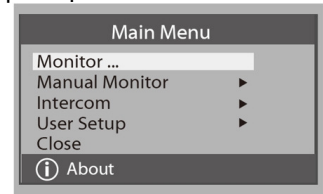

Seleccionando la opci n MONITOR la pantalla visualizar  la imagen procedente de la cam ra externa. Sobre el lado derecho de la pantalla tambi n ser n visualizadas una serie de iconos:



Estos iconos permiten, respectivamente, de visualizar la imagen de otra cam ra, abrir las dos cerraduras, habilitar el audio en las dos direcciones, acceder a la ventana de regulaci n y cerrar la conversaci n. El icono de regulaci n permite de acceder a la ventana:

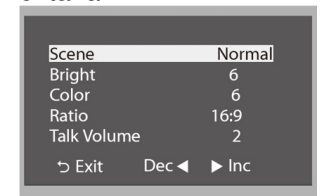

La opci n MANUAL MONITOR permite de acceder a la voz MONITOR TIME SET para regular la duraci n de encendido del monitor.

cante tra monitor dello stesso appartamento come descritto sopra.

L'opzione USER SETUP consente di regolare alcuni parametri a seconda delle preferenze dell'utente.

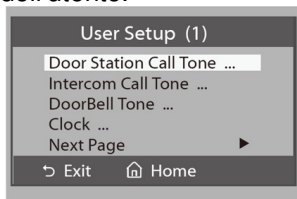

Il monitor consente di selezionare suonerie differenziate per la chiamata proveniente dal posto esterno (DOOR STATION CALL TONE), per la chiamata intercomunicante (INTERCOM CALL TONE) e per la chiamata di piano (DOORBELL TONE). Selezionando una di queste voci apparirà la finestra di selezione della melodia.

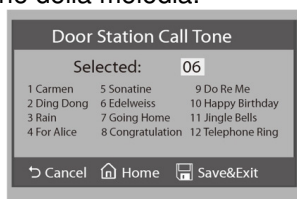

Dopo aver selezionato la melodia desiderata toccare lo schermo in corrispondenza di SAVE&EXIT per confermare. Tramite l'opzione CLOCK è possibile accedere alla finestra per la regolazione della data e dell'ora sui valori correnti.

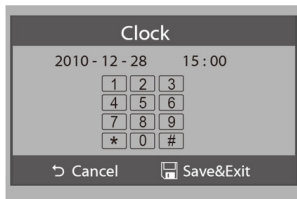

Selezionando la voce NEXT PAGE verrà visualizzata la seconda finestra di configurazione mostrata sotto:

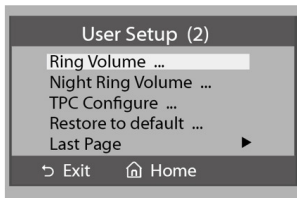

L'opzione RING VOLUME consente di regolare il volume delle suonerie nella fascia oraria 6:00 – 18:00. Il monitor consente di configurare un volume di suoneria differente per la fascia oraria 18:00 – 6:00 (NIGHT RING VOLUME).

Impostando il volume sul valore 0 il monitor non suonerà. Selezionando l'opzione RE-

is possible to activate intercom call between monitors in the same apartment.

The USER SETUP option allows to set some other parameters according to user's requests.

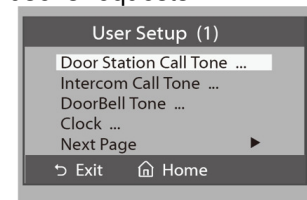

This monitor allows to set different tones for calls coming from outside (DOOR STATION CALL TONE), intercom call (INTERCOM CALL TONE) and door bell (DOORBELL TONE).

Selecting one of these options the melody selection window will appear.



After desired chime has been selected touch the screen on Save&Exit to confirm.

The CLOCK option allows to adjust date and time according to current values.

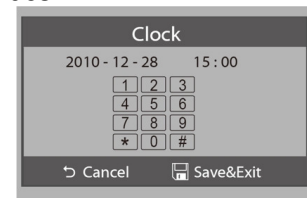

Selecting the NEXT PAGE option the second setting page will be showed as here below:

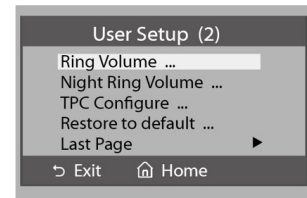

The RING VOLUME option allows to adjust the volume of the played melody in day time (6:00 to 18:00). This monitor allows to set a different volume for calls during night time (18:00 – 6:00) with NIGHT RING VOLUME option.



L'option INTERCOM permet d'accéder au menu pour effectuer l'appel intercom entre moniteurs du même appartement comme décrit dessus. L'option USER SETUP permet paramétrer selon le préférences de l'utilisateur.

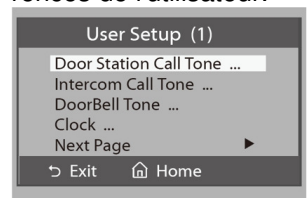

L'écran permet de sélectionner sonnerie différenciées pour l'appel provenant de la plaque extérieure (DOOR STATION CALL TONE) pour l'appel intercom (INTERCOM CALL TONE) et pour l'appel d'étage (DOORBELL TONE). En Sélectionnant une de ces voix apparaîtra la fenêtre de sélection de la mélodie.

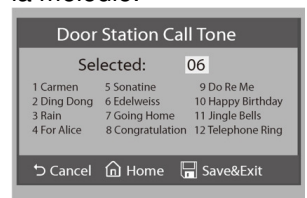

Après avoir sélectionné la mélodie désirée toucher l'écran en correspondance de SAVE&EXIT pour confirmer. Par l'option CLOCK est possible d'accéder à la fenêtre pour la régulation de la date et de l'heure par rapport aux données courantes.

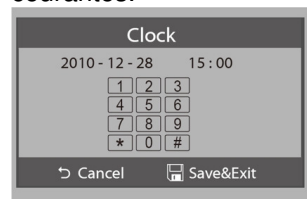

En sélectionnant la voix NEXT PAGE sera visualisé la deuxième fenêtre de configuration montrée ci-dessous:



La opción INTERCOM permite de acceder al menú para efectuar la llamada intercomunicante entre monitor del mismo piso como descrito arriba. La opción USER SETUP permite regular algunos parámetros según las preferencias del usuario.

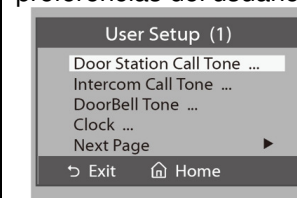

El monitor permite seleccionar sonerías distintas por la llamada de la placa de calle, (DOOR STATION CALL TONE) por la llamada intercomunicante (INTERCOM CALL TONE) y por la llamada del descansillo (DOORBELL TONE). Seleccionando a una de estas voces aparecerá la ventana de selección de la melodía.

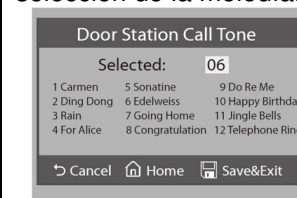

Después de haber seleccionado la melodía deseada tocar la pantalla en correspondencia de SAVE&EXIT para confirmar. Por la opción CLOCK es posible acceder a la ventana por la regulación de la fecha y la hora sobre los valores corrientes.

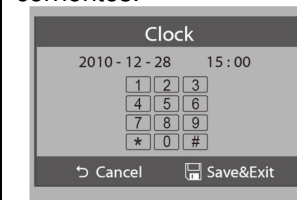

Seleccionando la voz NEXT PAGE será visualizado la segunda ventana de configuración enseñada bajo:

STORE TO DEFAULT verrà ripristinata la configurazione di fabbrica.

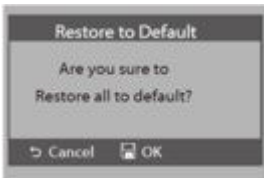

Configurazione parametri

E' possibile configurare alcuni ulteriori parametri di funzionamento accedendo alla pagina di installazione.

Dal MAIN MENU toccare lo schermo in corrispondenza dell'icona **i** About per accedere alla pagina di informazioni tecniche:

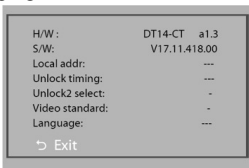

Sfiorare lo schermo per circa 2 secondi per far apparire questa schermata:

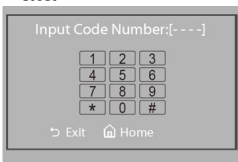

Fare riferimento alla tabella seguente per le funzioni relative a ciascuno dei codici.

Dopo aver inserito il codice relativo alla funzione desiderata è necessario premere # per confermare.

Utilizzare il tasto * per cancellare in caso di errore nella digitazione.

Setting volume to 0 value, the monitor will not sound. Selecting the option RESTORE TO DEFAULT all the options will be set according to the factory default configuration.

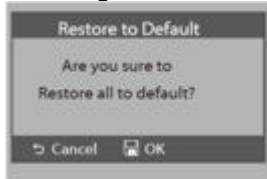

Parameters setting

It is possible to set further working parameters using installation page.

On MAIN MENU touch the screen on **i** About to access the system information window:

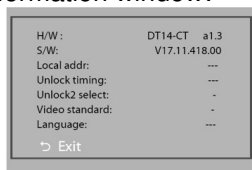

Keep touching the screen for about 2 sec. to display the following keypad:

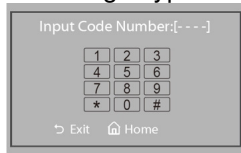

Refer to the following table for codes and related functions.

After input the code related to desired function press # to save.

Use button * in case of mistyping.

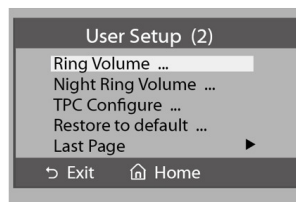

L'option RING VOLUME permet de régler le volume des sonneries entre l'intervalle 6:00 - 18:00. L'écran permet de représenter un volume de sonnerie différent pour l'heure 18:00 - 6:00 (NIGHT RING VOLUME). En réglant le volume sur la valeur 0 l'écran ne sonnera pas. En sélectionnant l'option RESTORE TO DEFAULT sera rétabli la configuration d'usine.

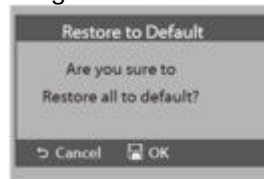

Configuration modèles

Il est possible régler autres paramètres de fonctionnement en accédant à la page d'installation.

Toucher l'écran en correspondance de l'icône **i** About pour accéder à la page de renseignements techniques:

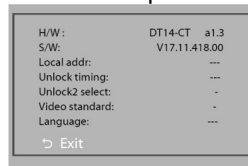

Toucher l'écran pour environ 2 secondes pour faire apparaître l'image:

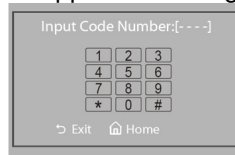

Faire référence au tableau suivant pour les fonctions relatives à chaque des codes.

Après avoir inséré le code relatif à la fonction désirée il est nécessaire de presser # pour confirmer. Utiliser la touche * pour effacer en cas de faute dans la digitation.

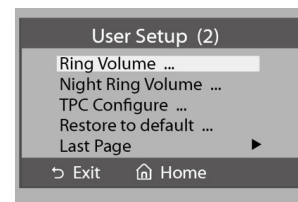

La opción RING VOLUME permite regular el volumen de las sonerías en la franja horario 6:00 - 18:00. El monitor permite configurar un volumen de sonería diferente por la franja horario 18:00 - 6:00 (NIGHT RING VOLUMEN). Programando el volumen sobre el valor 0 el monitor no tocará.

Seleccionando la opción RESTORE TO DEFAULT será restablecida la configuración de fábrica.

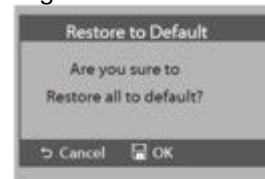

Configuración parámetros

Es posible configurar algunos posteriores parámetros de funcionamiento accediendo a la página de instalación.

En el MAIN MANU tocar la pantalla en correspondencia del icono **i** About para acceder a la página de informaciones técnicas:



Tocar la pantalla durante unos 2 segundos para hacer aparecer esta panorámica:

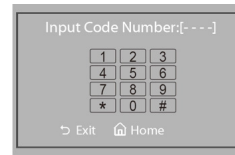

Hacer referencia al tablero siguiente por las funciones relativas a cada uno de los códigos.

Después de haber insertado el código relativo a la función deseada es necesario empujar # para confirmar.

Utilizar la tecla * para

Code	Function
8000	Set Master monitor
8001	Set monitor as Slave number 1
8004	Set monitor as Guard Unit
8005	Unset monitor as Guard Unit
8006	Always display picture when receiving a call
8008	Set date format Month/Day/Year
8009	Set date format Day/Month/Year
8010	Unlock mode = 0 (power-on-to-unlock)
8011	Unlock mode = 1 (power- off-to-unlock)
8012	Time format 12H
8013	Time format 24H
8021 ~ 8029	Set unlock time 1 ~9 sec. (8021 = 1 sec, 8029 = 9 sec)
8101	Set OSD language to English
8102	Set OSD language to French
8103	Set OSD language to Spanish
8107	Set OSD language to Portuguese

Note:

The language which is unavailable will be set to English by default.

Monitor: SEM7

Schermo / <i>Display</i> / Ecran / <i>Pantalla</i>	7" TFT LCD
Risoluzione / <i>Resolution</i> / Résolution / <i>Resolución</i>	800x3 (RGB) x 480 pixel
Materiale / <i>Material</i> / Matériel / <i>Material</i>	ABS / Aluminum
Cablaggio / <i>Cabling</i> / Câblage / <i>Cableado</i>	2 fili / 2 wires
Alimentazione / <i>Power supply</i> / Alimentation / <i>Alimentación</i>	24Vdc
Assorbimento / <i>Consumption</i> / Absorption / <i>Consumo</i>	15mA stand-by – 400mA max
Temperatura di funz. / <i>Working temp</i> / Temp. de fonct. / <i>Temp de func.</i>	0 – 40 °C
Dimensioni / <i>Dimensions</i> / Dimensions / <i>Dimensiones</i>	125x225x23mm

Camera: SEC/KP

Sensore / <i>Image sensor</i> / Capteur / <i>Sensor</i>	Colour CCD sensor
Risoluzione / <i>Resolution</i> / Résolution / <i>Resolución</i>	420 TV line
Sistema video / <i>Video system</i> / Système vidéo / <i>Sistema vídeo</i>	PAL
Angolo di visione / <i>Viewing angle</i> / Angle de vision / <i>Ángulo de visión</i>	105°
Materiale / <i>Material</i> / Matériel / <i>Material</i>	Die-cast
Indirizzo chiamata / <i>Call ID</i> / Adresse d' appel / <i>Dirección de llamada</i>	00 / 16 (mode "0") 00 ÷ 31 (mode "1")
Alimentazione / <i>Power supply</i> / Alimentation / <i>Alimentación</i>	24Vdc
Assorbimento / <i>Consumption</i> / Absorption / <i>Consumo</i>	40mA stand-by – 160mA max
Assorbimento serratura / <i>Door lock maximum load</i> / Gâche absorption / <i>Cosumo cerradura</i>	12Vdc / 250mA max
Relè interni / <i>Internal relay</i> / Relais internes / <i>relés internos</i>	1
Tempo apertura / <i>Unlocking time</i> / temps d'ouverture / <i>Tiempo de abertura</i>	1 ÷ 99 sec.
Temperatura di funz. / <i>Working temp</i> / Temp. de fonct. / <i>Temp. de func.</i>	-10 ÷ 40 °C
Dimensioni / <i>Dimensions</i> / Dimensions / <i>Dimensiones</i>	182x93x44mm (including sun- shield)

Problema <i>Problem</i> Problème <i>Problema</i>	Possibile soluzione <i>Possibile solution</i> Solution possible <i>Posible solución</i>
Il monitor non si accende <i>No power on</i> Le moniteur ne s'allume pas El monitor no se pone en marcha	Verificare che tutti i dispositivi siano correttamente alimentati <i>Check if all the devices are rightly supplied from power</i> Vérifier que tous les dispositifs soient alimentés correctement <i>Averiguar que todos los aparatos sean alimentados correctamente</i>
I tasti del monitor non funzionano correttamente <i>Soft touch button don not work properly</i> Les tactiles del moniteur ne fonctionnent pas correctement <i>Las tactiles del monitor no funcionan correctamente</i>	Verificare posizionamento dei dip-switch e dei jumper, specialmente quelli relativi alla terminazione. <i>Check dip-switches and jumper setting on camera and on monitor, specially those related to termination.</i> Vérifier le réglage correct des dip-switches et des jumper, spécialement le relatifs à la terminaison. <i>Averiguar la programacion correcta de los dip-switches y de los jumper, especialmente aquellos relativos a la terminación.</i>
Il monitor si accende, ma non compare alcuna immagine durante la chiamata. <i>The monitor powers on, but no picture displayed during call</i> L'écran s'allume, mais aucune image ne apparisse pas au cour de l'appel <i>El monitor se enciende, pero no aparece ninguna imagen durante la llamada</i>	Verificare che i cavi tra posto esterno e monitor siano collegati correttamente ed in modo sicuro. Verificare la corretta configurazione dell'indirizzo di chiamata e dell'indirizzo della telecamera, verificare che l'indirizzo del monitor sia su 00.00M. <i>Check cables and connection between external station and monitor. Check camera's ID and calling address setting and monitor address is 00.00M.</i> Vérifier que les câbles entre poste extérieure et moniteur soient branchés correctement et de manière sûre. Vérifier la configuration correcte l'adresse de l'appel et l'adresse de la caméra, vérifiez que l'adresse de l'écran est de 00.00M. <i>Averiguar que los cables entre puesto exterior y monitor sean conectados correctamente y de modo seguro. Confirmar la configuración correcta de la dirección de la llamada y la dirección de la cámara, compruebe que la dirección del monitor es de 00.00M.</i>
L'immagine è troppo chiara o troppo scura <i>The picture displayed is too dark or too bright</i> L'image est trop clair ou trop sombre <i>La imagen está demasiado clara o oscura</i>	Regolare la luminosità dell'immagine dal menù OSD. <i>Adjust picture brightness on OSD menu.</i> Régler la luminosité de l'image du menu OSD. <i>Ajuste la luminosidad de la imagen en el menú OSD.</i>
Il volume di chiamata è troppo basso <i>The chime sound volume is too low</i> Le volume d'appel est trop bas <i>El volumen de llamada es demasiado bajo</i>	Regolare il volume della chiamata dal menu Ring Volume. <i>Adjust sound volume on Ring Volume menu.</i> Régler le volume de l'appel du menu Sonore Ring Volume. <i>Ajuste del volumen de la llamada en el menu Ring Volume.</i>
Il livello audio del microfono o dell'altoparlante sono troppo bassi <i>Microphone and loudspeaker's volume is too low</i> Le niveau sonore du microphone ou du haut-parleur sont trop bas <i>El nivel audio del micrófono o el altavoz son demasiado bajos</i>	Regolare i livelli audio tramite i codici operativi 10 e 11 del posto esterno (pag. 13). <i>Adjust audio levels via operating codes 10 and 11 of the external door station (page 13).</i> Ajuster les niveaux audio en utilisant les opcodes 10 et 11 du panneau (page 13). <i>Ajustar los niveles de audio utilizando los códigos de operación 10 y 11 de la placa de calle (página 13).</i>

Smaltire il dispositivo secondo quanto prescritto dalle norme per la tutela dell'ambiente.

Dispose of the device according to environmental regulations.

Écouler le dispositif selon tout ce qu'a été prescrit par les règles de la tutelle du milieu.

Eliminar el aparato según las normas de la tutela del entorno.



ACI srl Farfisa Intercoms
Via E. Vanoni, 3 • 60027
Osimo (AN) • Italy
Tel: +39 071 7202038 (r.a.)
Fax: +39 071 7202037
e-mail: info@acifarfisa.it
www.acifarfisa.it

La ACI Srl Farfisa Intercoms si riserva il diritto di modificare in qualsiasi momento i prodotti qui illustrati.

ACI Srl Farfisa Intercoms reserves the right to modify the products illustrated at any time.

La ACI Srl Farfisa Intercoms se réserve le droit de modifier à tous moments les produits illustrés.

ACI Srl Farfisa intercoms se reserva el derecho de modificar en cualquier momento los productos ilustrados en este manual.

