

Art. 1SEK/MEW

1SEK/2MEW

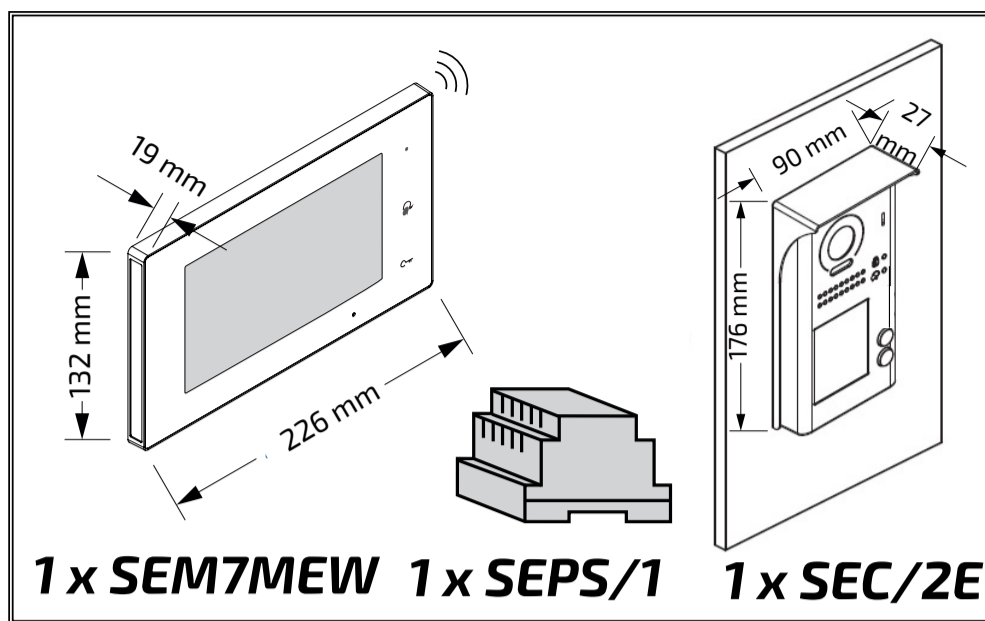
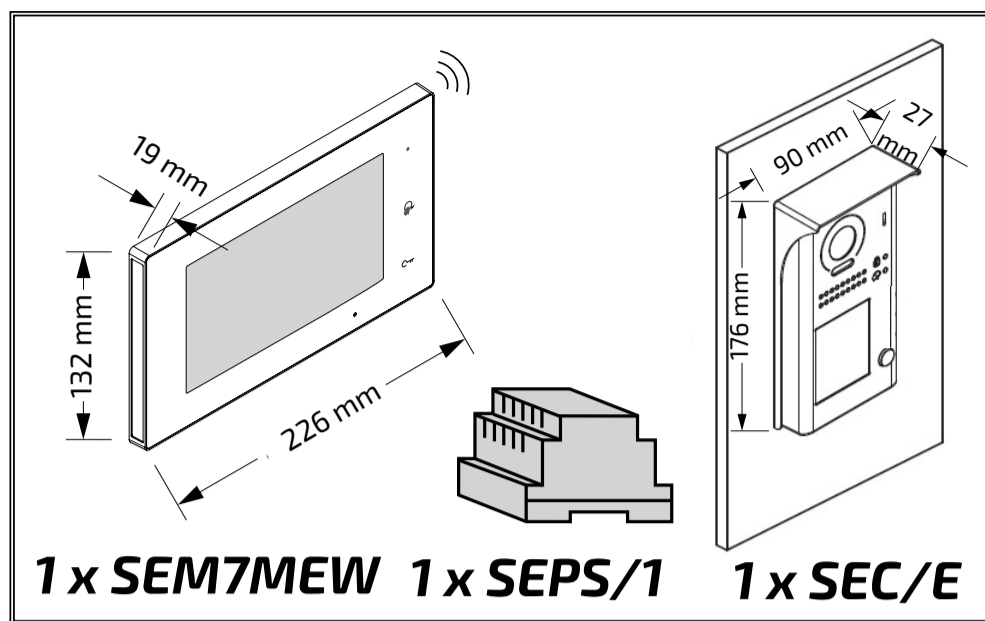

ITALIANO

ENGLISH

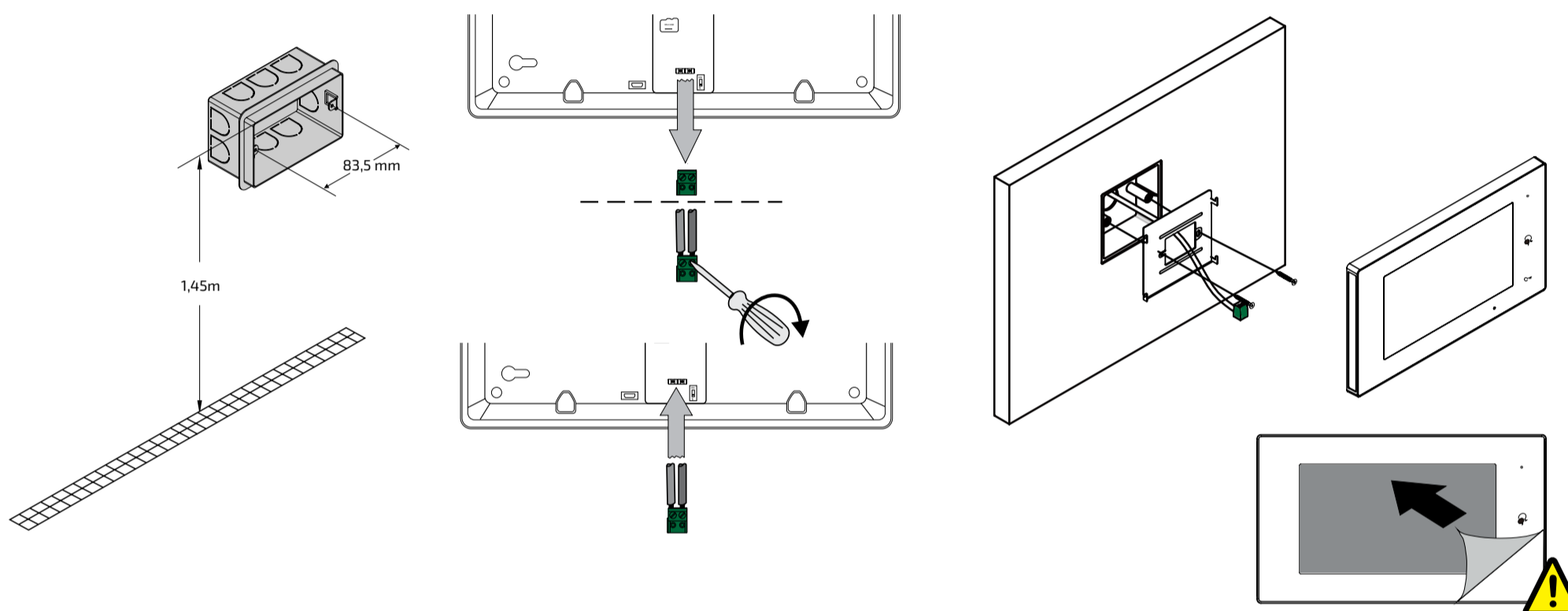

FRANÇAIS

ESPAÑOL

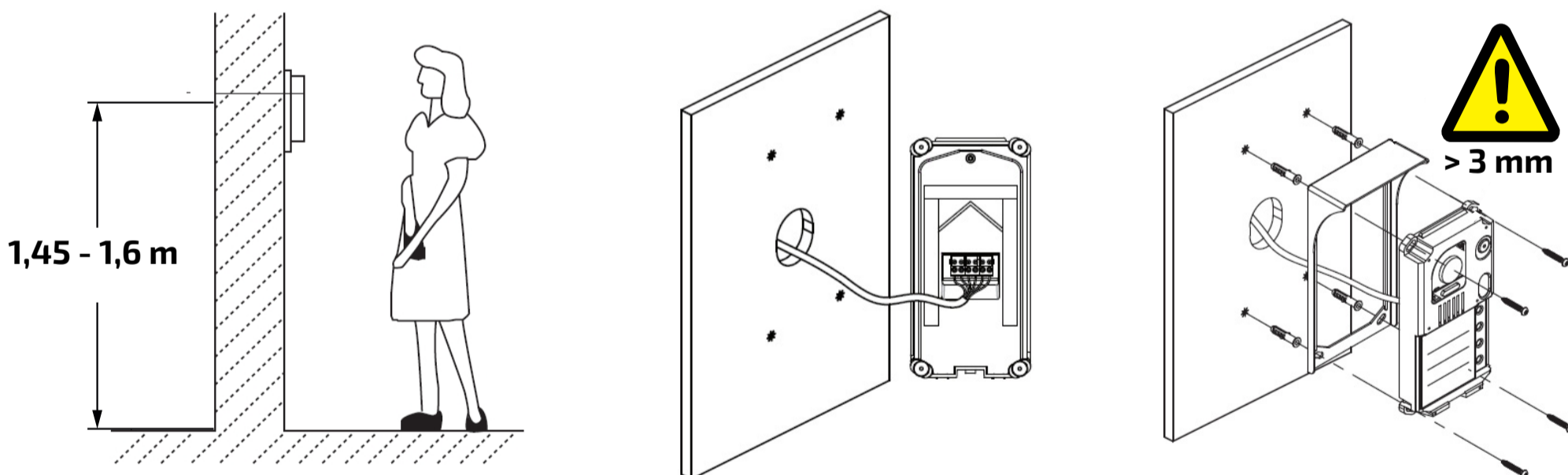

POR TUGUÊS

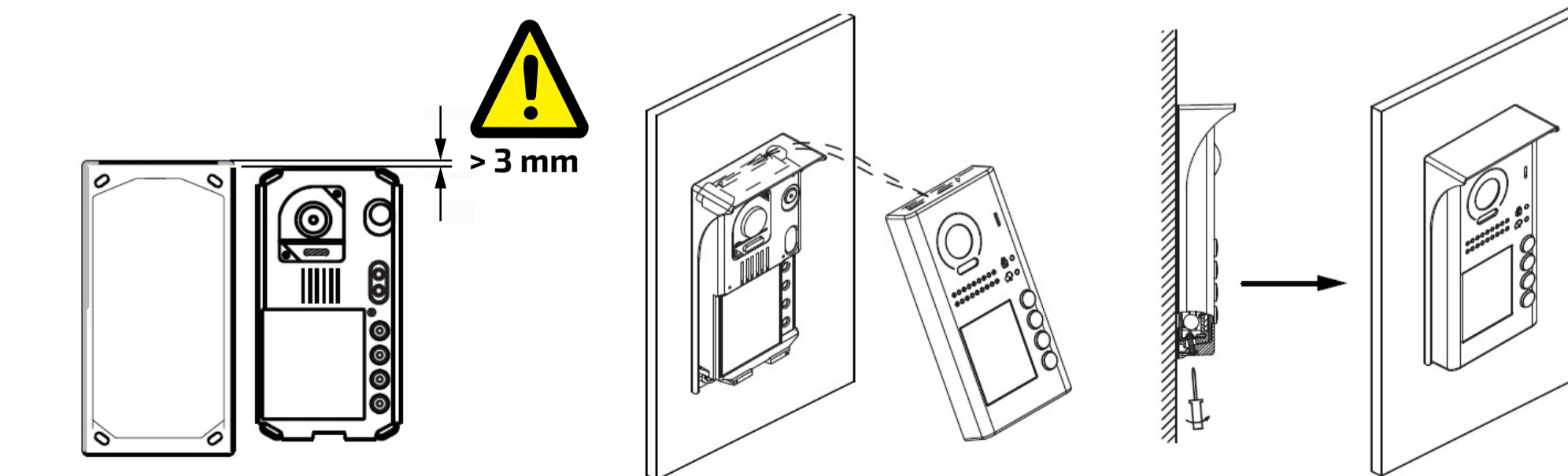

IMPIANTO VIDEOCITOFONICO MONOFAMILIARE CON UN MONITOR

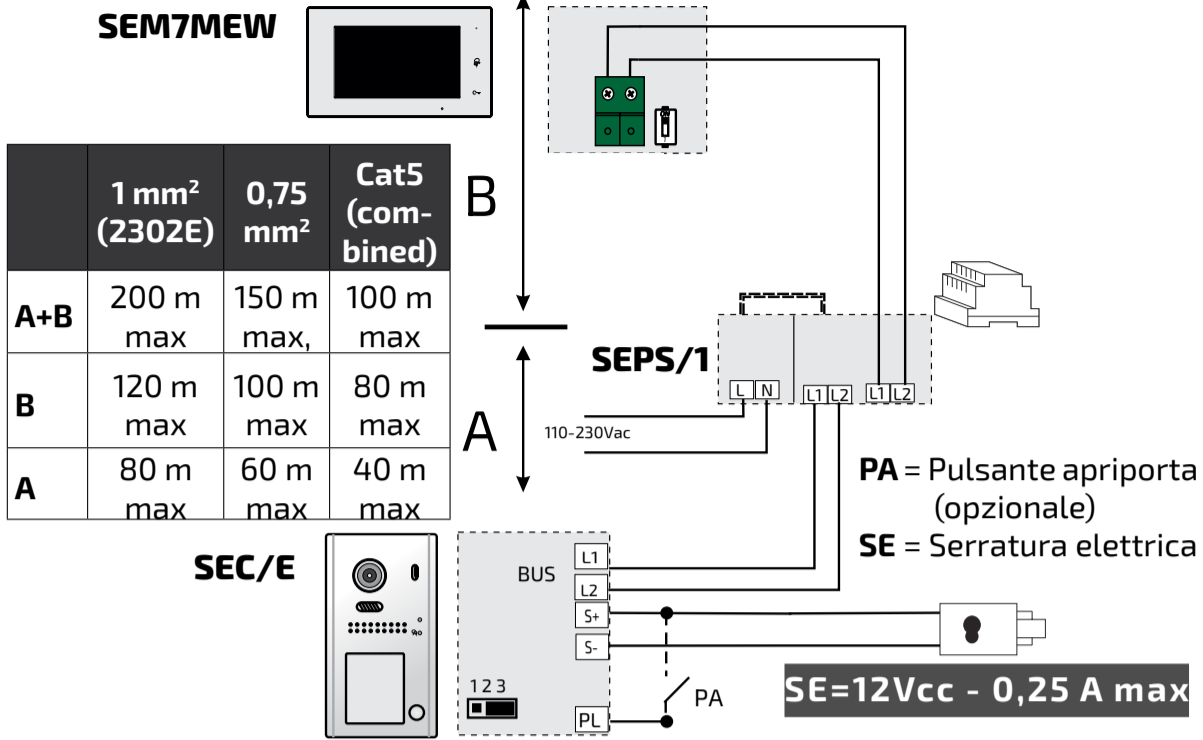

IMPIANTO VIDEOCITOFONICO MONOFAMILIARE CON DUE POSTI INTERNI

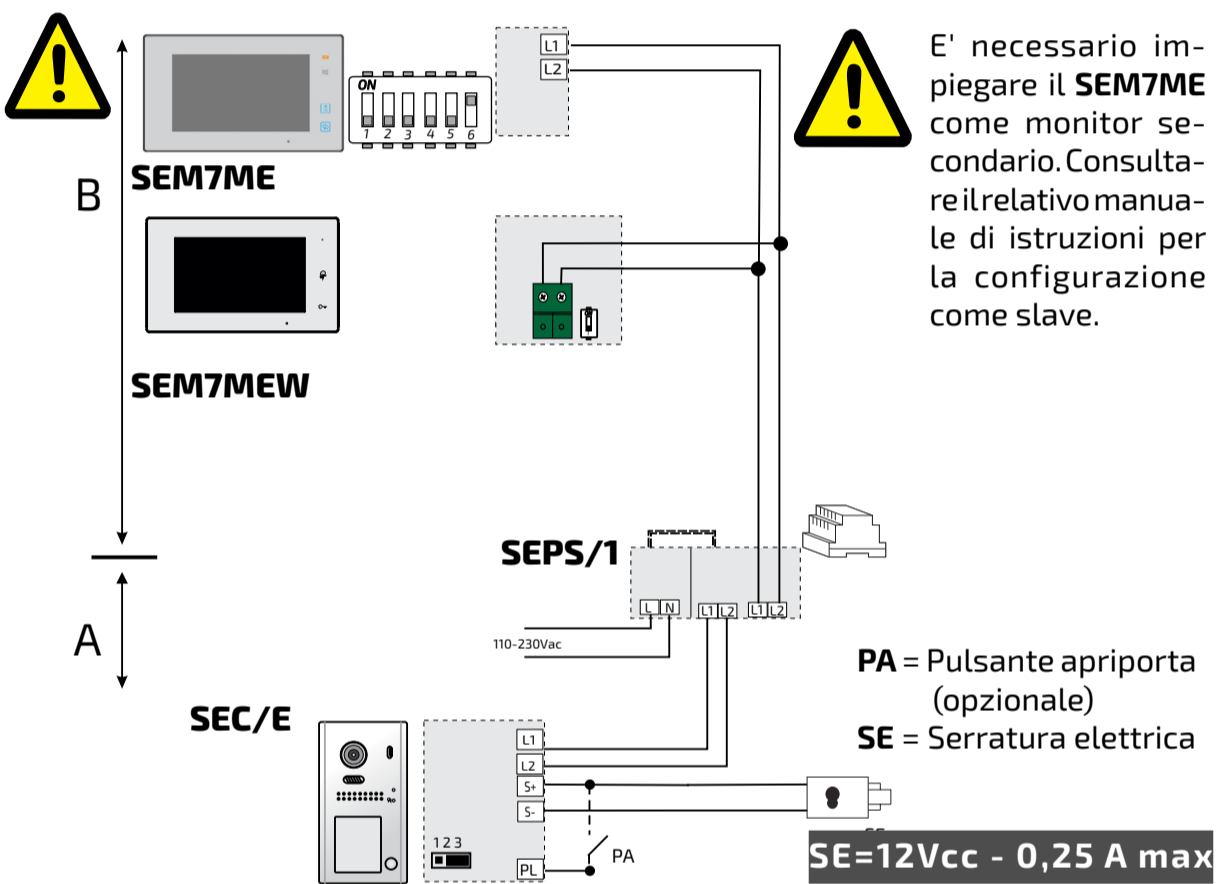

IMPIANTO VIDEOCITOFONICO BIFAMILIARE CON DUE POSTI INTERNI

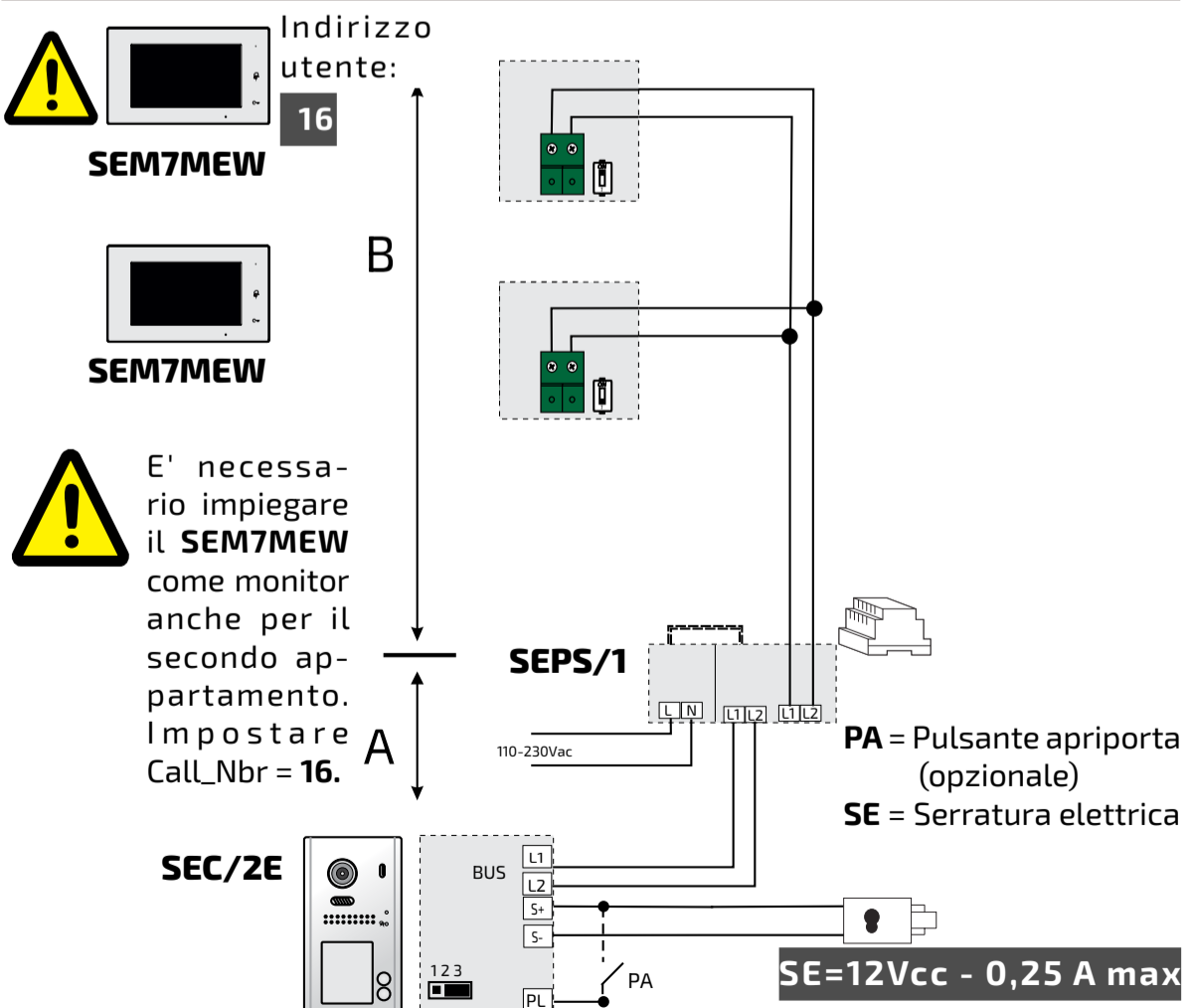

Serratura elettrica

L'unità esterna dispone di terminali per l'apertura di una serratura in CC e in AC. Nel primo caso la serratura viene azionata direttamente dall'alimentatore del sistema (l'assorbimento massimo è limitato a 12 Vcc / 250mA). Gli schemi di installazioni presentati nel lato sinistro della pagina mostrano il collegamento di una serratura anche in presenza di un pulsante per l'apertura (PA). Il jumper dell'unità esterna deve essere lasciato come impostato di fabbrica. Viceversa per utilizzare serrature elettriche in corrente alternata è necessario un trasformatore opzionale (TR) che va dimensionato opportunamente in funzione dell'assorbimento della serratura. I contatti del relè interno consentono un assorbimento massimo di 24V (ca o cc) / 1A.

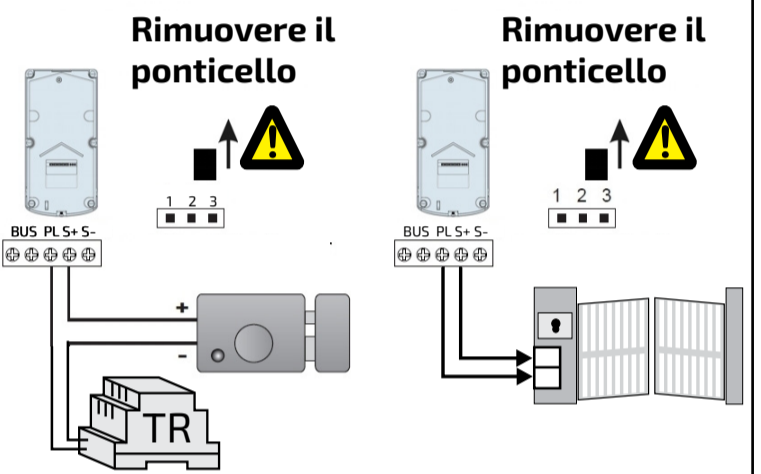

Il parametro **Unlock Mode** della pulsantiera va configurato come segue:

- premere il tasto **KEY_SET** 3 volte (il led UNLOCK si accende e vengono emessi due beep);
- premere il tasto **KEY_1** per impostare la modalità NO (per serrature che vanno alimentate per aprire. Con questa impostazione viene emesso un beep lungo.) o la modalità NC (per serrature a cui va tolta alimentazione per aprire. Con questa impostazione vengono emessi due beep brevi).

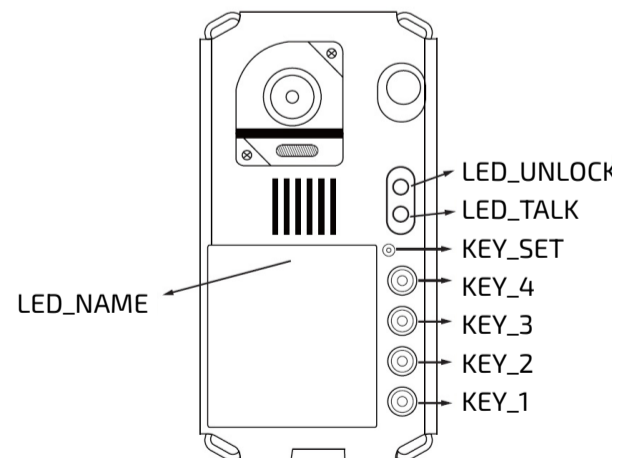

Per l'apertura di una seconda serratura è necessario acquistare ed installare il dispositivo art. **SER01**.

SEM7MEW: specifiche tecniche.

Videocitofono a mani libere wi-fi con schermo LCD da 7,0" per tecnologia SEK

Scheda tecnica

Alimentazione: (24 Vcc) dalla linea
 Assorbimento: - a riposo: 0,07 A
 - in funzionamento: 0,250 A
 Schermo: 7" TFT LCD
 Risoluzione: 1024x600
 Distanza massima da SEPS/1 100-m
 Temperatura funzionamento: 0 ÷ +40°C
 Umidità massima: 90% RH

Morsetti

SW+/SW- Ingresso chiamata da piano
12V/GND Uscita suoneria supplementare (max 12 Vcc-0,25 A)

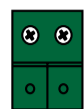

Collegamento alla montante:
 linea a 2 fili non polarizzati

Led di segnalazione

LED verde: funzionamento normale.
LED rosso fisso: modalità non disturbare attivata
LED rosso lampeggiante: presenza chiamate non risposte

Avvertenze

- **La commutazione dei canali audio può essere influenzata dall'acustica dell'ambiente.**
- Il prodotto va installato solo da personale qualificato in accordo con le regole vigenti.
- Il collegamento alla rete elettrica deve essere eseguito con cavi di 1mm di diametro (AWG18).
- L'apparecchio non va esposto a spruzzi d'acqua.
- Gli alimentatori sono protetti contro sovraccarichi o cortocircuiti. Per il ripristino occorre togliere la tensione di rete per circa 1 minuto e ridare tensione dopo aver eliminato il difetto.
- Collegare un transil in parallelo alla serratura.

Parti e funzionalità.

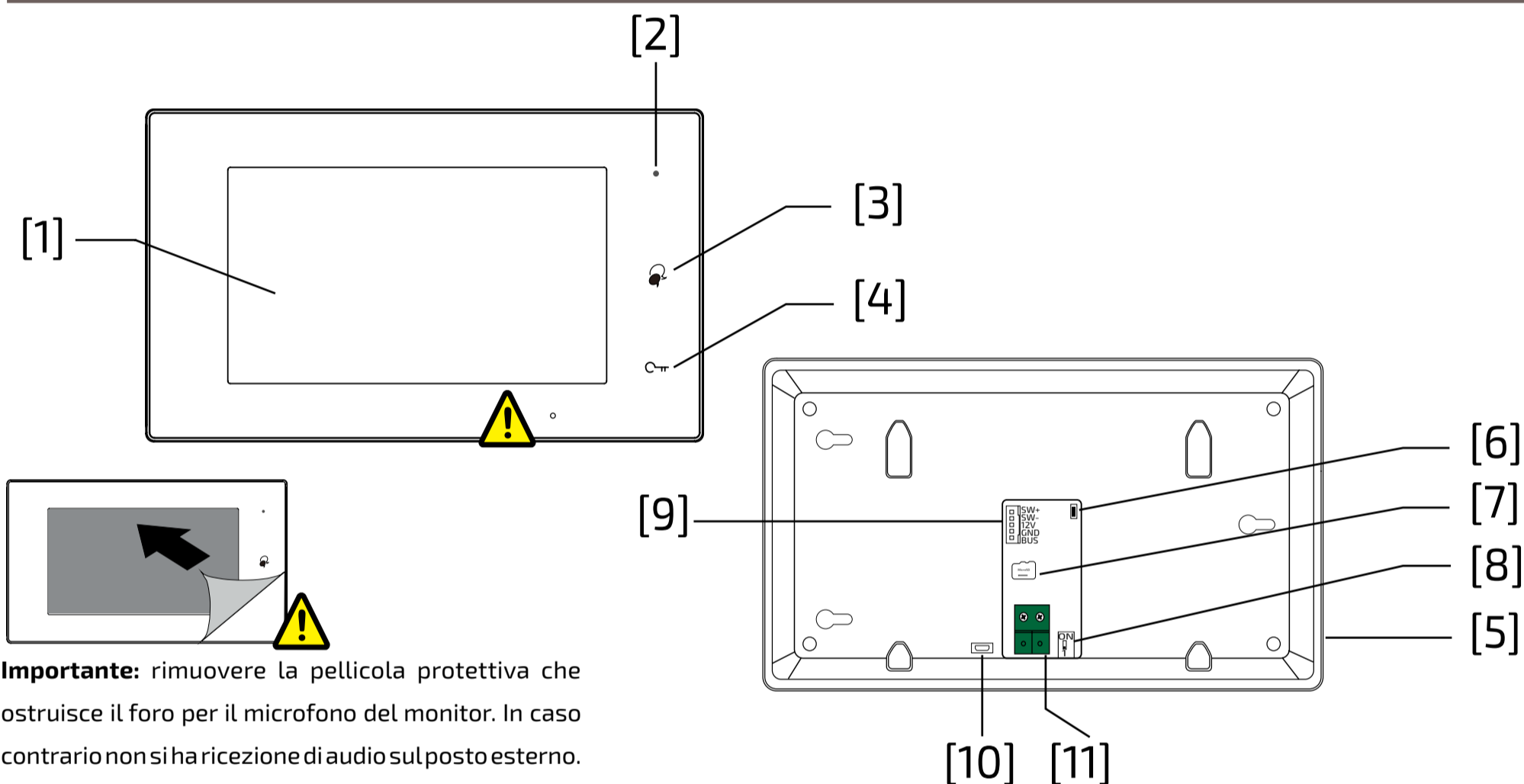

Importante: rimuovere la pellicola protettiva che ostruisce il foro per il microfono del monitor. In caso contrario non si ha ricezione di audio sul posto esterno.

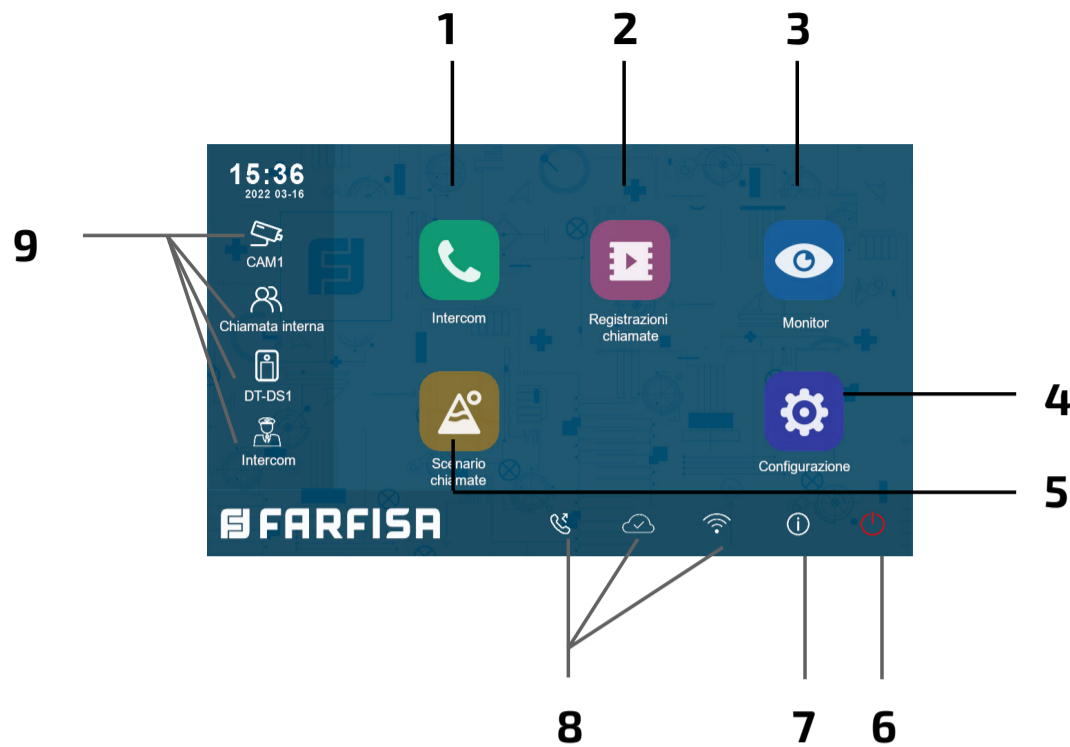

	Parte o funzionalità	Descrizione
[1]	LCD touch screen	Visualizzazione immagine visitatore o menù dispositivo
[2]	LED alimentazione/non disturbare	Mostra lo stato dell'alimentazione. Mostra la attivazione dello stato non disturbare
[3]	Pulsante conversa/autoaccensione	Premere per aprire la conversazione. A riposo attiva l'autoaccensione.
[4]	Pulsante apertura serratura	Premere per aprire la serratura
[5]	Altoparlante	Riproduce audio/suoneria ed allarmi
[6]	Pulsante aggiornamento	Da utilizzare per aggiornare il software
[7]	Slot per la carta SD	Inserire carte micro-SD
[8]	Microinterruttore	Posizionare su ON (chiusura video) sull'ultimo monitor
[9]	Connettore per funzioni ausiliare	SW+,SW-: ingresso pulsante per la chiamata di piano 12V,GND: uscita per suoneria aggiuntiva (max 12 Vcc-250 mA).
[10]	Portata micro USB	Utilizzare per il trasferimento dei dati.
[11]	Connettore linea a 2 fili	Collegamento all'impianto a 2 fili non polarizzati



- 1 Chiamata intercomunicante**
Permette di chiamare gli altri interni.
- 2 Registro chiamate**
Permette di rivedere l'immagine del chiamante
- 3 Autoaccensione**
Autoaccensione verso il posto esterno
- 4 Impostazioni**
Permette di modificare le impostazioni del monitor.
- 5 Scenario chiamate**
Permette di attivare la funzione non disturbare/trasferimento chiamata.
- 6 Stand-by**
Spegne lo schermo (stand-by).
- 7 Informazioni**
Permette di visualizzare le informazioni del prodotto.
- 8 Barra di stato**
Le icone presenti nella barra danno indicazione sullo stato del dispositivo.
- 9 Collegamenti rapidi**
Premendo uno dei tasti si attiva direttamente la funzionalità impostata.



Icone della barra di stato.



Icona	Descrizione	
	Chiamata persa	Segnala una chiamata persa non ancora visualizzata. Premere per il collegamento rapido alle chiamate perse.
	Non disturbare	Indica che è attiva la modalità non disturbare.
	Trasferimento chiamata	Indica che è attivo il trasferimento di chiamata.
	Dispositivo online	Indica che il dispositivo è online, ma non si collega a Internet.
	Server in cloud funzionante	Indica che il dispositivo è connesso al server in cloud.
	Nessun server in cloud	Indica che il dispositivo non è connesso al server in cloud.
	Anomalia del server in cloud	Indica che la connessione al server cloud del dispositivo è anomala.
	Muto	Indica che il dispositivo è in modalità "Muto".

Icone	Descrizione	
	Registrazione	Indica che il dispositivo è in registrazione
	Conversa	Indica che il dispositivo è in modalità "Conversa".
	Apertura serratura	Indica l'apertura della serratura.

Rispondere ad una chiamata.

Quando arriva una chiamata, il monitor squilla e l'immagine è visualizzata sullo schermo.

1. Sfiare l'icona  o premere il pulsante . Parlare ad una distanza di circa 50 cm dal microfono. Il tempo massimo è di circa 90 secondi.

2. Una volta terminata la conversazione, sfiorare l'icona  o premere il pulsante .

Le funzioni disponibili durante la conversazione sono:

- Apertura serratura
- Registrazione manuale

Ricevere una chiamata mentre si è in conversazione con un'altra unità interna

La chiamata in corso viene terminata immediatamente, il monitor squilla e visualizza l'immagine proveniente dalla postazione esterna. E' possibile avviare la conversazione, aprire la serratura e registrare immagini e/o video.

Chiamata intercomunicante.

1. Sul menù principale sfiorare l'icona "Intercom".
 - Viene visualizzato un elenco di voci.
2. Selezionare "Lista nomi"
 - Viene visualizzata la lista dei monitor che possono essere chiamati. Cliccando sull'icona  è possibile modificare il nome associato all'utente.
3. Selezionare l'utente desiderato.
 - Chiamare direttamente.

Chiamata all'interno dell'appartamento

Se all'interno dello stesso appartamento

sono presenti più di un monitor (**SEM7ME come "slaves"**) si può effettuare una chiamata intercomunicante tra loro.

1. Sul menù principale sfiorare l'icona "Intercom".
 - Viene visualizzato un elenco di voci.
2. Selezionare "Chiamata interna" per chiamare: tutti gli eventuali monitor presenti nell'appartamento squillano.

Visualizzazione delle registrazioni delle chiamate.





Il monitor registra dei filmati alla ricezione delle chiamate perse o risposte.

1. Sfiare l'icona "Registrazioni chiamate" nel menù principale:
2. Selezionare la voce desiderata:
 - Perse: premendo su ogni elemento della lista è possibile visionare il filmato.
 - In entrata: premendo su ogni elemento della lista è possibile visionare il filmato.
 - In uscita: registra le chiamate effettuate.
 - Riproduzione: vengono raccolti i video ripresi manualmente

 **Nota:** E' possibile registrare manualmente dei filmati mentre si è in conversazione o si sta effettuando una sorveglianza. I passi successivi descrivono le operazioni per visualizzare i filmati raccolti.

3. Una volta scelta la voce (Perse, In entrata, In uscita o Riproduzione) sfiorando uno degli elementi della lista è possibile visualizzare il relativo video associato.

4. Per controllare la riproduzione sono disponibili i comandi seguenti:

-  Riproduci il filmato.
-  Riproduci il filmato successivo.
-  Riproduci il filmato precedente
-  Cancella il filmato.
-  Conferma la cancellazione.

5. Appena concluso, premere ← per tornare al menù precedente o premere  per tornare alla schermata principale

Note:

1. **Senza SD card**, il tempo massimo di registrazione dei filmati è di 3 secondi. Possono essere salvati al massimo 10 filmati. Le successive registrazioni sovrascrivono le meno recenti.

Nel caso sia presente una SD card: il tempo di registrazione per ogni filmato è di 10 secondi per impostazione di fabbrica (è possibile impostare un massimo di 600 secondi).

2. Sono supportate SD card fino a 512 GB.

Modalità non disturbare.

Se non si desidera ricevere chiamate (modalità di funzionamento non disturbare), procedere come mostrato di seguito:

1. sul menù principale sfiorare l'icona "Scenario chiamate".
2. selezionare una delle due possibilità sotto elencate:
 - Non disturbare 8H: viene impostata la modalità non disturbare per 8 ore.
 - Non disturbare: viene impostata la modalità non disturbare fino ad una successiva modifica.

Note:

- * sul pannello frontale il LED a destra si accende in modo fisso con il colore rosso (modalità non disturbare abilitata);
- * la barra di stato del menù principale mostrerà l'icona ;
- * effettuando una chiamata dall'esterno si sente un tono di dissuasione.

Deviazione della chiamata.

La chiamata da posto esterno può essere deviata al proprio smartphone. Tale funzione richiede una connessione wi-fi.

1. Nel menù principale sfiorare l'icona "Scenario chiamate".
2. Scegliere l'opzione desiderata.
 - Deviazione chiamata senza risposta: se nessuno risponde entro 30 secondi dalla ricezione della chiamata dal posto esterno, la chiamata viene deviata allo smart phone. Il monitor visualizza l'immagine dal posto esterno Fino al momento della deviazione. Se si risponde alla chiamata dal monitor, la deviazione verrà conclusa.
 - Deviazione sempre: la chiamata verrà immediatamente deviata verso lo smart phone ed il monitor si spegnerà non appena la chiamata avrà avuto risposta dallo smart phone.



Note:

- * E' necessario che il monitor sia connesso ad una rete wi-fi.
- * La barra di stato del menù principale mostrerà l'icona "📶".

Impostare le suonerie.

La scelta della melodia da assegnare alla chiamata può essere effettuata singolarmente per ogni tipologia di chiamata così da poterla distinguere dalle altre.



Note:

Sono disponibili 22 differenti suonerie da assegnare alle varie tipologie di chiamata.

Per modificare le suonerie procedere come descritto nei seguenti passaggi:

1. con il monitor in stand by premere un punto qualsiasi dello schermo. Verrà visualizzata la schermata Home;
2. sfiorare l'icona "Configurazione";
3. verrà visualizzata la lista delle 4 categorie di impostazioni disponibili. Premere sulla prima categoria "Suoneria chiamata";
4. nel sottomenù cui si accede è possibile eseguire tutte le impostazioni elencate di seguito.

Volume della suoneria.

E' possibile impostare il volume della suoneria. L'impostazione è valida per ogni tipologia di chiamata.

Durata della suoneria:

Si imposta la durata della suoneria.

Chiamata da posto esterno

Scelta della suoneria per la chiamata da esterno.



Nota:

Sotto questa voce sono presenti quattro opzioni: posto esterno 1, posto esterno 2, posto esterno 3 e posto esterno 4 (per possibili impieghi futuri). Scegliere e modificare la sola voce relativa al posto esterno 1.

Chiamata da piano.

Scelta della suoneria per la chiamata da piano (ingressi SW-/SW+).

Chiamata intercomunicante.

Scelta della suoneria per la chiamata intercomunicante da altro appartamento.

Chiamata intercomunicante interna.

Scelta della suoneria per la chiamata intercomunicante da altro monitor dello stesso appartamento.

5. Premere ← / 🏠 per salvare le nuove impostazioni.

Modificare le impostazioni generali.

Seguendo i passaggi descritti di seguito è possibile modificare alcune impostazioni del monitor come data, ora e lingua:

1. con il monitor in stand by premere un punto qualsiasi dello schermo. Verrà visualizzata la schermata Home;
2. sfiorare l'icona "Configurazione";
3. verrà visualizzata la lista delle 4 categorie di impostazioni disponibili. Premere sulla seconda categoria "Generale";
4. nel sottomenù cui si accede è possibile eseguire le impostazioni seguenti.

Data e ora.

- In questa sezione è possibile modificare:
- la modalità di visualizzazione: MM/DD/YYYY, DD/MM/YYYY o YYYY/MM/DD.
 - la modalità di visualizzazione dell'ora: su 12/24 ore: HOUR_12 o HOUR_24;
 - la data (toccare per modificare);
 - l'ora (toccare per modificare);
 - Ora internet: premendo su questa voce, la data e l'ora del monitor vengono sincronizzate con la rete (è necessario che il monitor sia connesso via wi-fi).

Lingua.

In questa sezione è possibile modificare la lingua utilizzata di default dal monitor. La modifica della lingua è comunque possibile in qualsiasi momento.

Configurazione scorciatoie.

Questa sezione permette di aggiungere o rimuovere nella parte sinistra della schermata Home quattro icone cui corrispondono altrettante scorciatoie da utilizzare per attivare rapidamente un comando (ad esempio la chiamata interna).

Per configurare le scorciatoie, una volta sfiorata la voce "Configurazione scorciatoie" procedere come descritto di seguito:

- selezionare la scorciatoia che si intende modificare (1, 2, 3 o 4);
- selezionare o rimuovere la funzionalità da associare alla scorciatoia;

SD card.

Inserendo nel retro del monitor una scheda micro SD, nella categoria Generale del menù Configurazione, la voce SD card offre due opzioni:

- informazioni sulla capacità della carta;
- copia immagini: per copiare le immagini registrate sulla scheda SD.

5. Premere ← / 🏠 per salvare le nuove impostazioni.

Modificare l'indirizzo utente.



La procedura di seguito descritta deve essere eseguita solamente sul videocitofono SEM7MEW installato nel

secondo appartamento nel caso in cui si scelga di utilizzare il posto esterno a due chiamate art.SEC/2E.

Per modificare l'indirizzo utente procedere come descritto nei seguenti passaggi:

1. con il monitor in stand by premere un punto qualsiasi dello schermo. Verrà visualizzata la schermata Home;
2. sfiorare l'icona "**Configurazione**";
3. verrà visualizzata la lista delle 4 categorie di impostazioni disponibili. Premere sulla terza categoria "Installatore";
4. nel sottomenù cui si accede sfiorare la voce "Call_Nbr" e, dopo aver composto la password 66666666, immettere il nuovo indirizzo utente: **16**.
5. Premere ← / 🏠 per salvare le nuove impostazioni.

Aggiungere una telecamera TVCC.

Sfiorare l'icona "**Configurazione**" della vista Home e posizionarsi su "Gestione". Si può aggiungere, con ricerca automatica o manuale, una telecamera IP ONVIF (**H264, H265, risoluzione 1080p massima**) che può essere visualizzata sia sullo schermo del monitor sia dalla app VDP Connect:

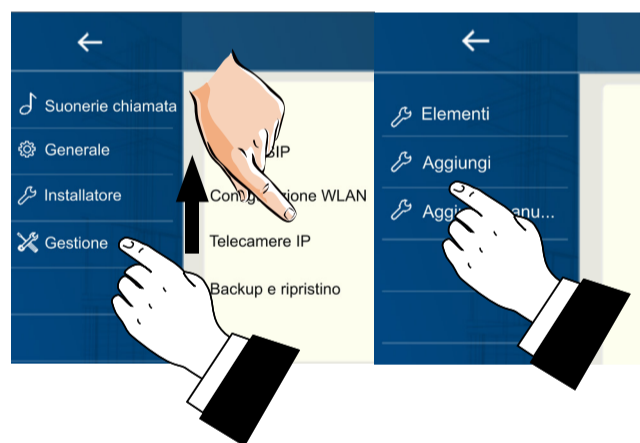

Trasferire la chiamata allo smart phone.

Per impostare la funzionalità del trasferimento della chiamata allo smart phone è necessario seguire le indicazioni mostrate nei passaggi seguenti:

Collegare il monitor alla rete wi-fi.

1. in stand-by sfiorare un punto qualsiasi dello schermo. Verrà visualizzata la pagina Home. Premere, l'icona wi-fi



2. verrà visualizzata la lista delle reti wi-fi che il monitor capta. Selezionare quella di proprio interesse. Inserire la password ed attendere che il monitor sia connesso.

Scaricare l'app VDP Connect.

1. Scansionando i codici QR riportati sotto, scaricare sul proprio smartphone l'app VDP Connect:



2. concedere all'app le autorizzazioni che vengono richieste e poi premere l'icona della scansione:

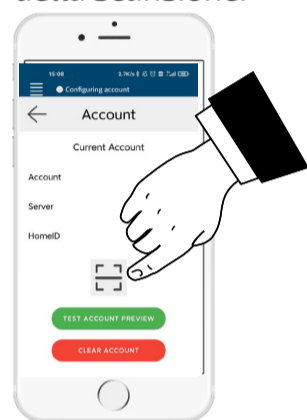

3. scansionare il codice QR che verrà visualizzato sul monitor seguendo quanto descritto nel successivo paragrafo:



⚠️ Nota: per telefoni con sistema operativo iOS, è necessario abilitare l'opzione "**CallKit**" di VDP Connect.



Collegamento del monitor allo smart phone.

1. Con il monitor in stand by, sfiorare un

punto dello schermo. Verrà visualizzata la schermata Home;

2. sfiorare l'icona "**Configurazione**";



3. sul lato sinistro sono presenti le quattro categorie di impostazioni possibili, sfiorare la quarta voce "**Gestione**" e poi premere "**Config. SIP**".

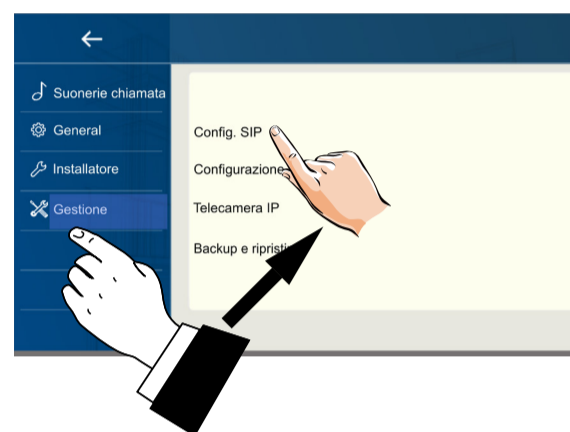

4. nella pagina che si apre, premere "Usa default" e poi sfiorare il codice QR presente nel fondo della schermata;

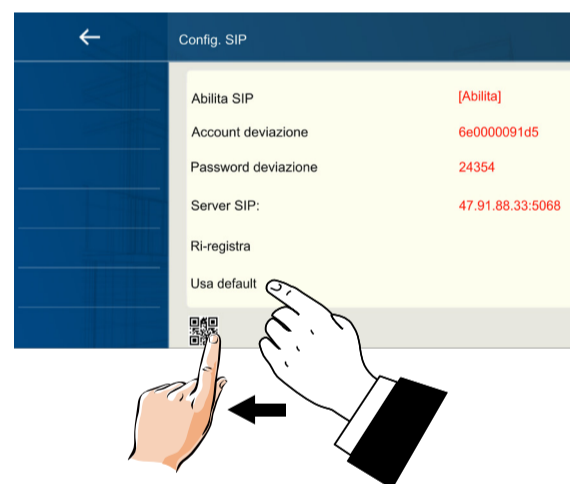

5. verrà visualizzato ingrandito il codice QR che dovrà essere scansionato dalla app "VDP Connect" precedentemente installata sul proprio smart phone.



Rispondere dallo smartphone.

E' da subito possibile visionare la telecamera della postazione esterna dallo smartphone.

⚠️ La ricezione della chiamata in mobilità avverrà solamente dopo averne attivato la deviazione (vedi paragrafo "**Deviazione della chiamata**").

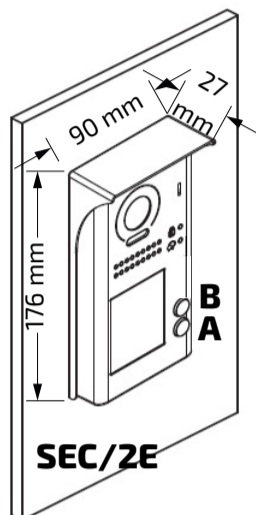
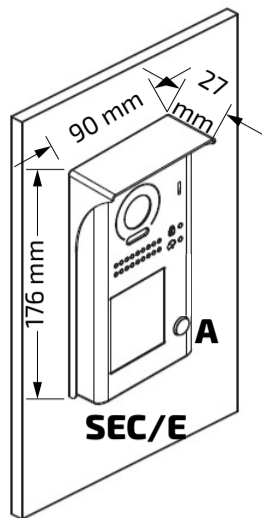



Sensore	Sensore CMOS 1/4"
Risoluzione	650 linee TV
Sistema video	PAL
Angolo di visione	105°
Materiale	Lega di zinco
Indirizzo chiamata	SEC/E: 00 SEC/2E: 00, 16
Alimentazione	24Vcc
Assorbimento	40 mA stand-by - 380 mA max
Assorbimento serratura	12 Vcc / 250 mA max
Temperatura di funzionamento	-10 ÷ +40 °C

FUNZIONALITA'

Con riferimento alla figura sotto è possibile utilizzare la combinazione di tasti indicati per programmare alcune ulteriori funzioni della pulsantiera. Il numero di volte in cui viene premuto il tasto **KEY_SET**, indicato nella seconda colonna della tabella sotto, consente di selezionare la funzione da programmare. Durante questa fase la retroilluminazione del cartellino lampeggerà continuamente. Se non viene premuto alcun tasto entro 10 secondi la pulsantiera uscirà automaticamente dalla fase di programmazione.

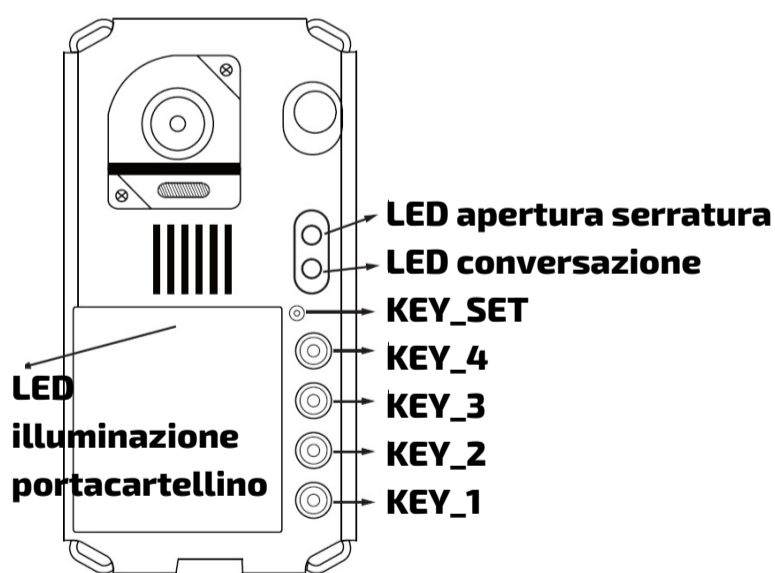
Non modificare



Funzione	Premere KEY_SET	Premere il tasto	Beep	Default
 Scelta indirizzo posto esterno	1 volta	KEY_1 (ID = 0) KEY_2 (ID = 1) KEY_3 (ID = 2) KEY_4 (ID = 3)	1 2 3 4	ID = 0
 Modalità di chiamata	2 volte	KEY_1 - Standard (pulsante A chiama 01) KEY_2 - Gruppo (pulsante A chiama 00-15; pulsante B chiama 16-32)	1 2	Gruppo
Unlock mode	3 volte	KEY_1 - Normalmente aperto - Normalmente chiuso	1 2	Normalmente aperto
Tempo apertura		KEY_2 (mantenere premuto) 1 ÷ 99 sec	1 ÷ 99 volte	1 sec
Illuminazione cartellino portanome		KEY_3 - On - Off - Auto	1 2 3	On
Accensione LED della telecamera		KEY_4 - On - Off - Auto	1 2 3	Auto
Tono conferma di chiamata	4 volte	KEY_1 - 1 tono - continuo - off	1 2 3	1 tono

ONE-WAY VIDEOINTERCOM SYSTEM (no programming required)

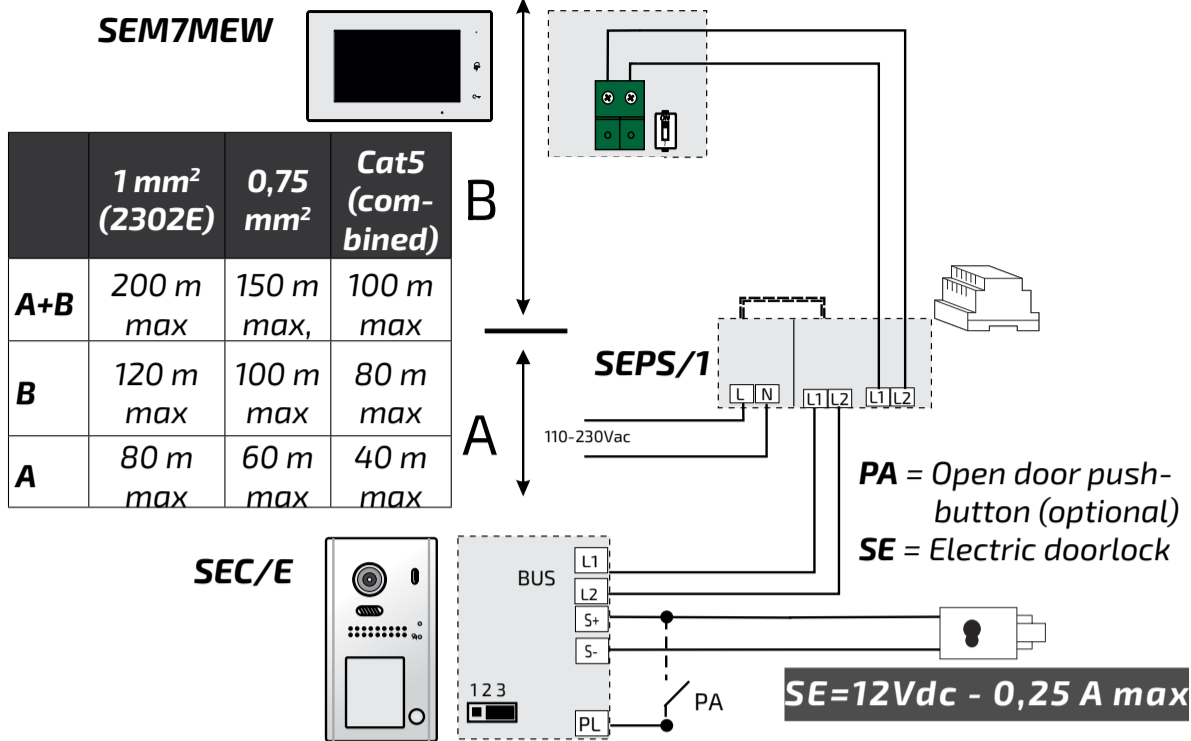

ONE-WAY VIDEOINTERCOM SYSTEM WITH TWO MONITORS

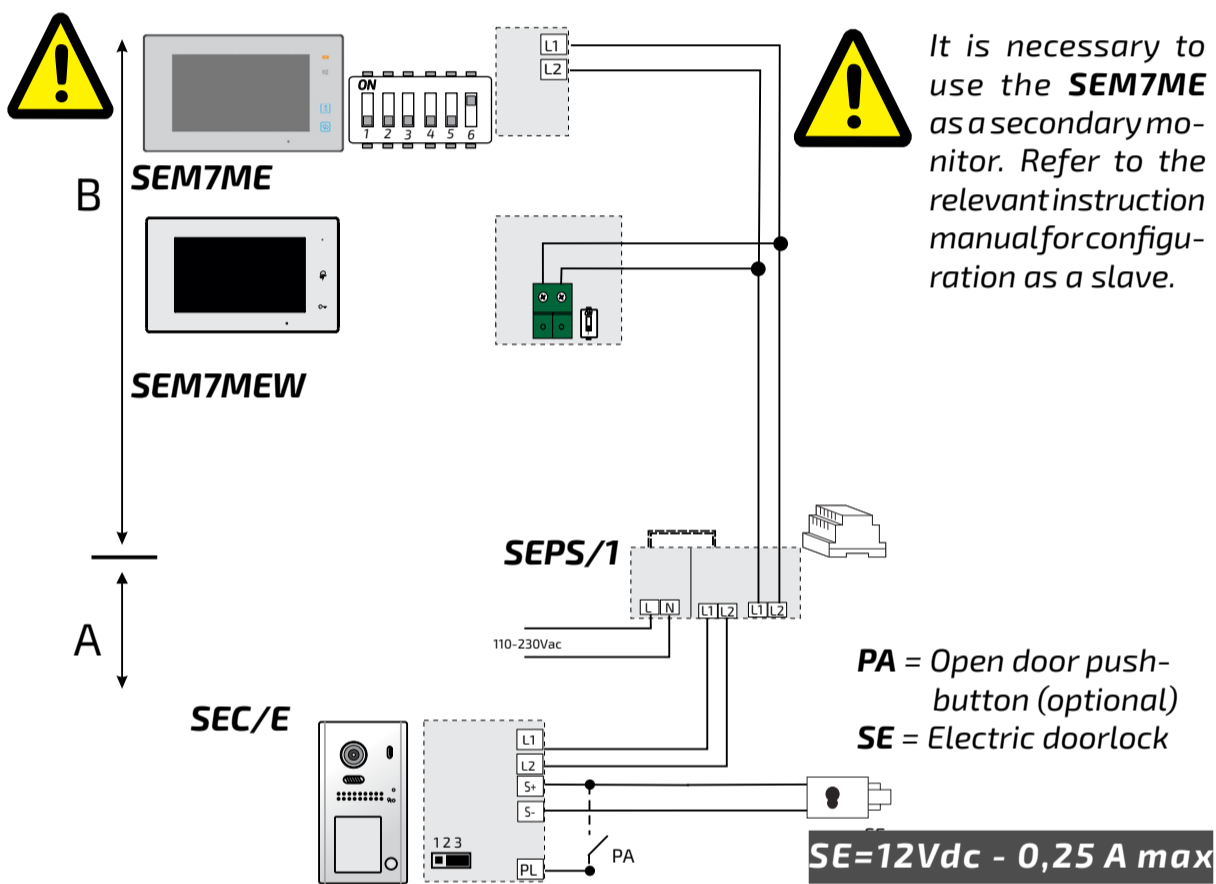

TWO-WAY VIDEOINTERCOM SYSTEM WITH TWO MONITORS

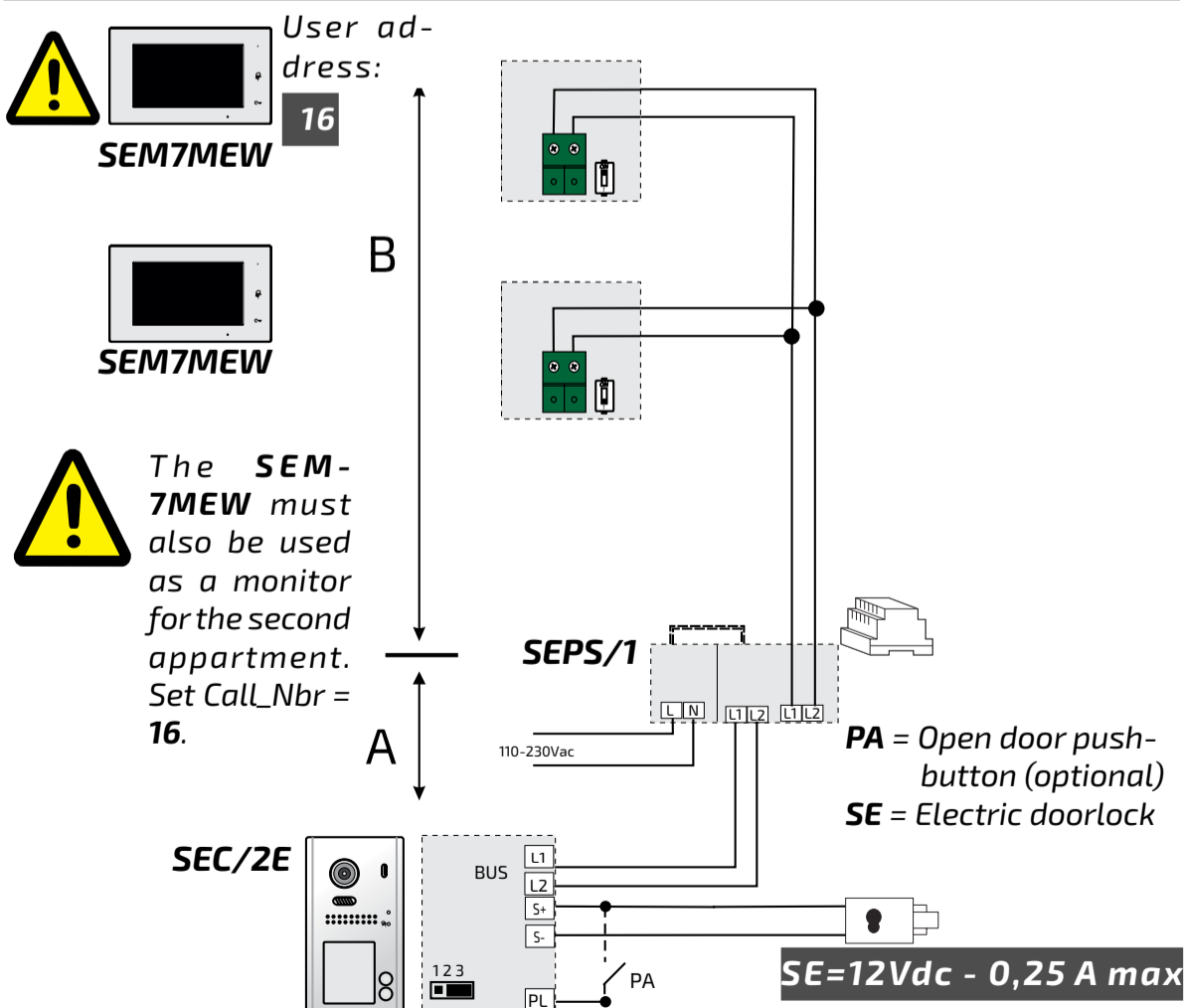

Electric door lock

The external door station has terminals for opening a DC and AC lock. In the former case, the lock is operated directly from the system's power supply (maximum power consumption is limited to 12 Vdc / 250mA). The installation diagrams presented on the left-hand side of the page show the connection of a lock even in the presence of an opening button (PA). The jumper on the external unit must be left as set by factory.

On the contrary, to use AC electric door locks, an optional transformer (TR) is required, which must be suitably dimensioned according to the lock absorption.

The internal relay contacts allow a maximum absorption of 24V (ac or dc) / 1A.

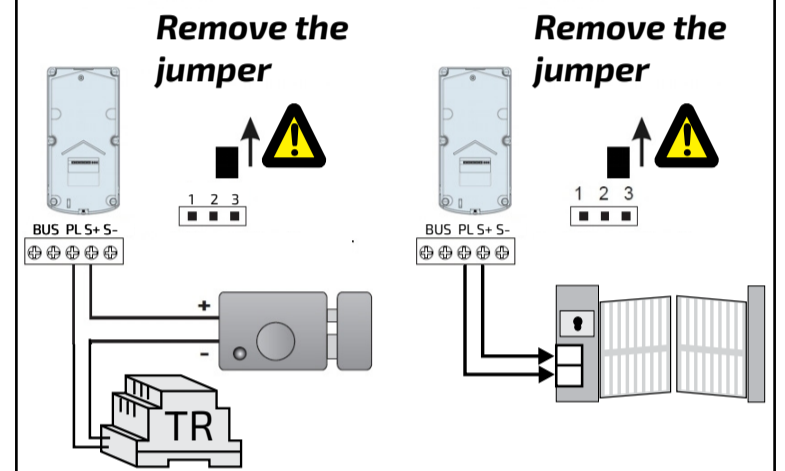

The **Unlock Mode** parameter on the door station should be configured as follows:

- press the **KEY_SET** button 3 times (the UNLOCK LED lights up and two beeps are emitted);
- press the **KEY_1** button to set the NO mode (for locks that must be powered to open. One long beep is emitted with this setting.) or NC mode (for locks which must be disconnected from power to open. Two short beeps are emitted with this setting).

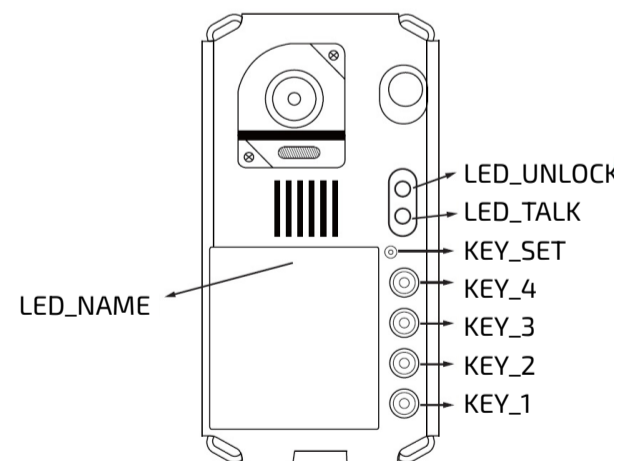

To manage a second door lock, device art. **SER01** must be purchased and installed.

SEM7MEW: technical specifications.

Wi-fi hands-free colour video intercom with 7.0" LCD screen for SEK technology.

Data sheet

Power supply:	from the line
Current:	- stand-by: 0,07 A
	- operating: 0,250 A
Screen:	7" TFT LCD
Resolution:	1024x600
Maximum distance:	100-m
Operating temperature:	0 ÷ +40°C
Maximum humidity:	90% RH

Terminal boards

SW+/SW- Floor call input
12V/GND Additional ringer output
 Connection to the riser:
 2-wires not polarised

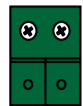

Signalling LED

Green LED: normal operation
Steady red LED: do not disturb mode activated
Red flashing LED: there are not answered calls

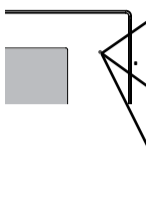

NOTICES

- The switching of the audio channels may be affected by the acoustic configuration of the surrounding environment.
- Only specialized personnel must do the installation according with the regulations in force.
- Use AWG18 cables for mains connection.
- The device must not be exposed to water.
- The powersupplies are protected against overloads or short circuits. To reset, switch off the mains voltage for approx. 1 minute and then switch on after the fault has been removed.
- Connect a transil in parallel to the electric lock.

Parts and functionalities.

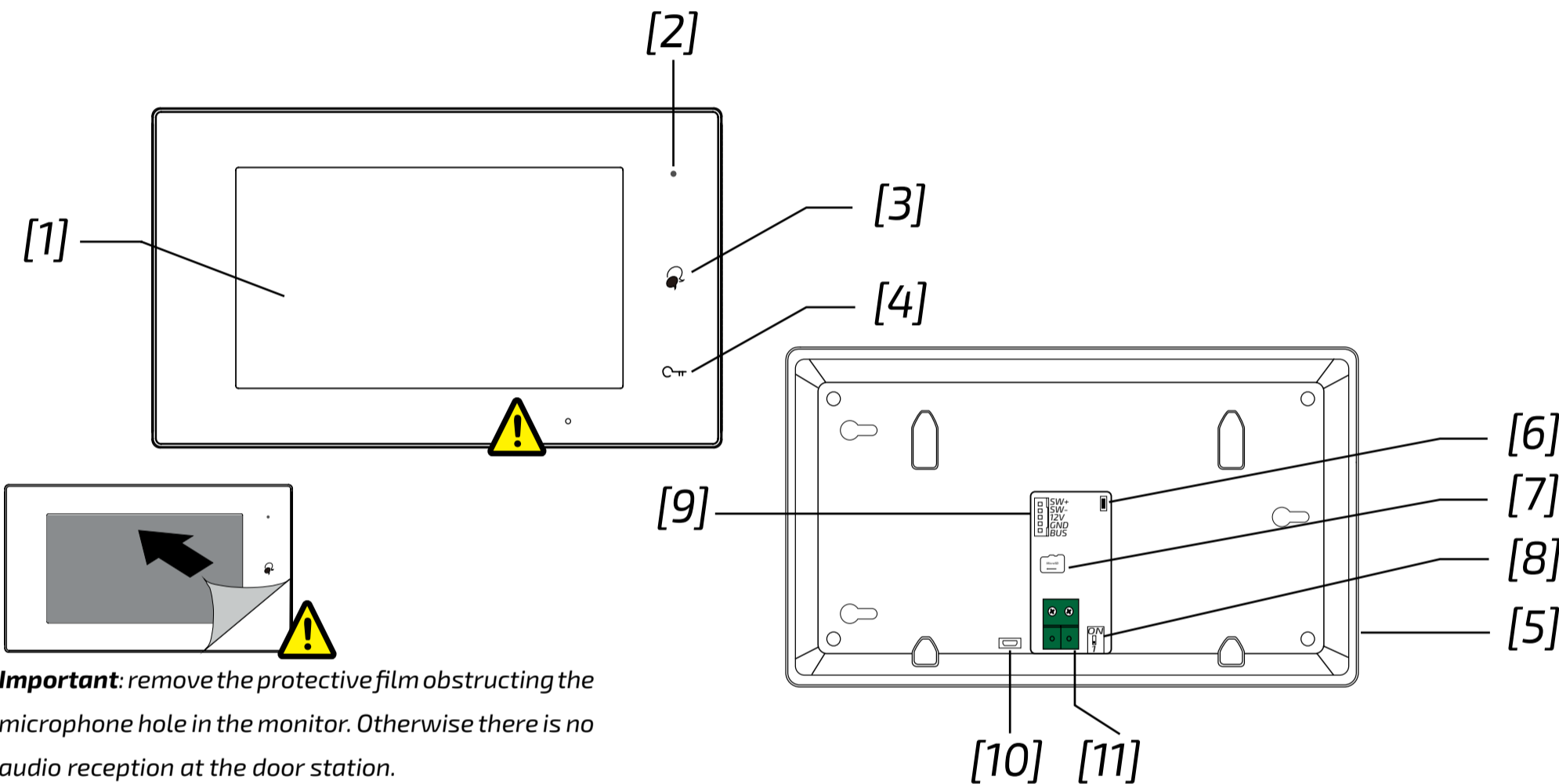

Important: remove the protective film obstructing the microphone hole in the monitor. Otherwise there is no audio reception at the door station.

	Parts and functionalities	Description
[1]	Digital LCD touch screen	Display the visitors' picture.
[2]	Power/No Disturb indicator	Show the power status of the system. Show the not disturb mode.
[3]	Talk/Mon button	Press to communicate hands free with visitor. Press to view the outdoor condition in standby mode.
[4]	Unlock button	Press to release the door lock.
[5]	Speaker	Send out sounds of ring tones, audios and alarms.
[6]	Upgrade button	Use to upgrade the software.
[7]	SD card slot	Use to insert micro-SD card
[8]	DIP	Set to ON (video closing impedance) on the last monitor
[9]	Terminal connector	SW+,SW-: Extra door bell call button connection port. 12V,GND: Extra buzzer connection port (12 Vdc-250 mA max).
[10]	Micro USB socket	For data transfer.
[11]	2 wire connector	For 2 wire system.

The main menu.

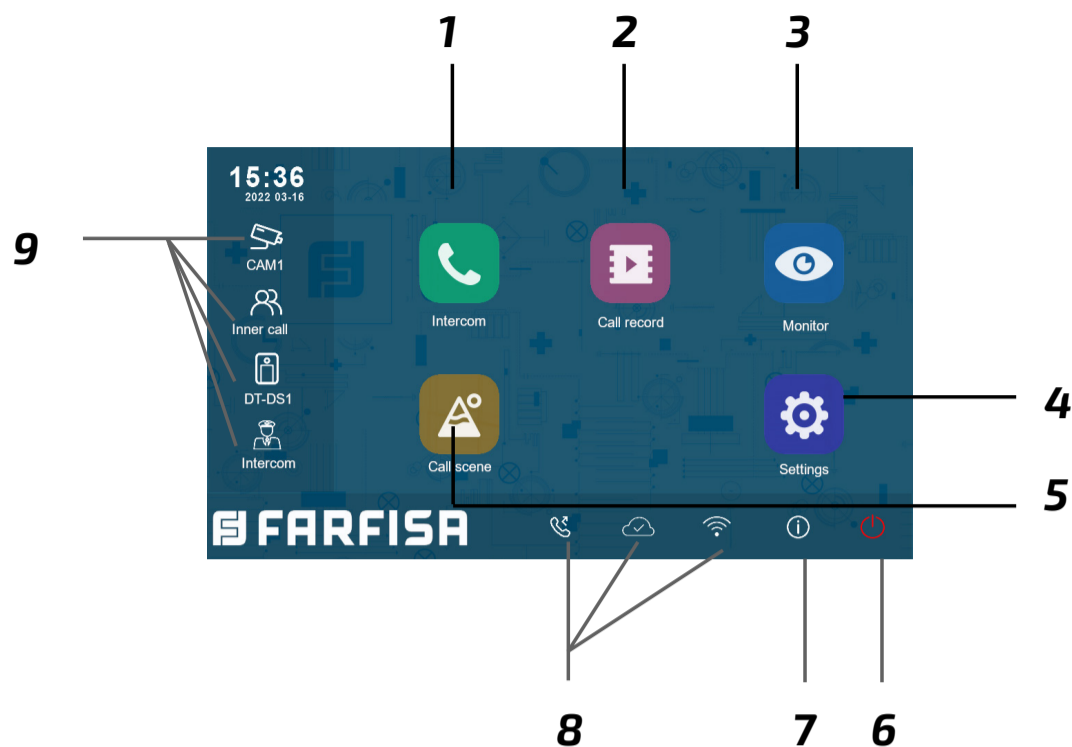

1 Intercom icon
It allows to call other indoor station.

2 Call Record icon
It allows to view the call record.

3 Monitor icon
It allows to monitor the door stations, cameras.

4 Setting icon
Use to change the indoor station's settings.

5 Call Scene icon
It allows to activate the functions of No disturb, Divert.

6 Close icon
Touch to turn off the screen.

7 About icon
It allows to view the information about device.



8 Status bar
It displays icons that indicate the indoor station's status.

9 Shortcut windows
Touch to enter the corresponding items directly.

Status bar icons.





Icon	Description	
	Missed call	It shows there is a new missed call. Touch to review the missed call in shortcut.
	No disturb	Indicates the device is in "No disturb" mode.
	Divert call	Indicates the device is in "Divert call" mode.
	Device online	Indicates device online, but not connect to internet.
	Cloud server working	Indicates the device is correctly connected to the cloud server.
	No cloud server	Indicates the device is not connected to the cloud server.
	Cloud server anomaly	Indicates the device cloud server connection is abnormal.
	mute	Indicates the device is in "Mute" mode.

Other status icons.

Icons	Description	
	Recording	Indicates the device is recording
	Talking	Indicates the device is in "talking" status.
	Unlock	Indicates open the corresponding door.

Answering a call.

When a call is received, the monitor rings and the image is displayed on the screen.

1. Touch the  icon or press the  button. Speak at a distance of about 50 cm from the microphone. The maximum time is about 90 seconds.
2. Once the conversation is over, touch the  icon or press the  button.

The functions available during the conversation are:

- Door lock release
- Manual recording

 **Receiving a call while a conversation with another indoor unit is in progress:** the current call is ended immediately, the monitor rings and displays the image from the external door station. It is possible to start the conversation, operate the door lock release and record videos.

Intercom call.

1. On the main menu, touch the '**Intercom**' icon.
 - A list of entries is displayed.
2. Select 'Name list':
 - The list of monitors that can be called up is displayed. By clicking on the  icon, the name associated with the user can be changed.
3. Select the desired user.
 - Call directly.

Call within the same flat

If there is more than one monitor within the same flat (**only SEM7ME as slave**), it is possible to make an intercom call between the various stations.

1. On the main menu, touch the '**Intercom**' icon.





- A list of entries is displayed.
2. Select 'Internal Call' to call. All monitors in the apartment will ring

Displaying the call record

The monitor records video footage on receipt of missed or answered calls.

1. Tap on the '**Call Records**' icon in the main menu:
2. Select the desired item:
 - Missed: By pressing on each item in the list, the film can be viewed.
 - Incoming: By pressing on each item in the list, the film can be viewed.
 - Playback: manually filmed videos are collected

 **Note:** It is possible to manually record videos while in conversation or making surveillance. The following steps describe the operations for viewing the collected videos.

3. Once the item (Lost, Incoming or Playback) has been chosen, touching one of the items in the list allows the associated video to be displayed.
4. The following commands are available to control playback:
 -  Play.
 -  Play the next video.
 -  Play the previous video
 -  Delete.
 -  Confirmation of cancellation.

5. When finished, press ← to return to the previous menu or press  to return to the home page

 **Notes:**

1. **Without SD card**, the maximum record-

ing time for video footage is 3 seconds. A maximum of 10 video footages can be saved. Subsequent recordings overwrite the oldest.

If an SD card is present: the recording time for each video footage is 10 seconds by factory setting (a maximum of 600 seconds can be set).

2. 512 GB SD cards maximum are supported.

Do not disturb mode.

If you do not wish to receive calls (do not disturb operation mode), proceed as shown below:

1. on the main menu, tap on the '**Call Scene**' icon.
2. select one of the 2 options listed below:
 - Do Not Disturb 8H: the do not disturb mode is set for 8 hours.
 - Do not disturb always: the do not disturb mode is set until a later change.

 **Notes:**

- * on the front panel, the LED on the right lights up steadily in red (do not disturb mode enabled);
- * the status bar of the main menu will display the icon "";
- * if you make an external call, a dissuasion tone is heard.

Call forwarding.

The call from the external door station can be forwarded to your smartphone. This function requires a Wi-Fi connection.

1. In the main menu, tap on the '**Call Scene**' icon.
2. Choose the desired option.
 - Divert call if no answer: If no one answers within 30 seconds after receiving the call from the door station,

the call is diverted to the smart phone. The monitor displays the image from the door station until the call is diverted. If the call is answered from the monitor, the diversion will be ended.

- **Divert always:** the call will be immediately diverted to the smart phone and the monitor will switch off as soon as the call has been answered by the smart phone.



Notes:

- * the monitor must be connected to a network by Wi-Fi;
- * the status bar of the main menu will display the icon "📶".

Setting ringtones.

The choice of the melody to be assigned to the call can be made individually for each type of call so that it can be distinguished from the others.



Notes:

Twenty-two different ringtones are available to assign to the various call types.

To change ringtones, proceed as described in the following steps:

1. with the monitor in standby, press the screen anywhere. The Home screen will be displayed;
2. Touch the '**Settings**' icon;
3. the list of the 4 available setting options will be displayed. Press on the first option 'Call Tone';
4. In the submenu, you can perform all the settings listed below

Ring volume.

The ringer volume can be set. The setting is valid for each type of call.

Ring timing:

The duration of the ring tone is set.

Door calling ring

Choice of ring tone for external call.



Notes:

In this item there are four options: door station 1, door station 2, door station 3 and door station 4 (for future use). Choose and edit only door station 1.

Doorbell ring.

Choice of ring tone for floor call (SW-/SW+ inputs).

Intercom ring.

Choice of ring tone for intercom call from other flat.

Innercall ring.

Choice of ring tone for intercom call from another monitor in the same flat.

5. Press ← / ⏪ to save the new settings.

Changing general settings.

By the following steps, date, time and language settings can be changed:

1. with the monitor in standby, press the screen anywhere. The Home page will be displayed;
2. touch the '**Settings**' icon;
3. the list of the 4 available setting options will be displayed. Press on the second option 'General';
4. in the submenu accessed, the following settings can be made.

Date and time.

In this section you can edit:

- Data mode: MM/DD/YYYY, DD/MM/YYYY or YYYY/MM/DD.
- Time mode: on 12/24 hours: HOUR_12 or HOUR_24;
- Date (tap to change);
- Time (tap to change);
- Internet time: pressing this item synchronises the date and time of the monitor with the network (the monitor must be connected via wi-fi).

Language.

In this section it is possible to change the

default language of the monitor. Changing the language is possible at any time.

Shortcut setting.

This section allows four icons to be added or removed on the left side of the Home screen, corresponding to four shortcuts that can be used to quickly activate a command (e.g. internal call).

To configure shortcuts, once you have tapped on "Shortcut setting", proceed as described below:

- select the shortcut you wish to change (1, 2, 3 or 4);
- select or remove the function to be associated with the shortcut.

SD card.

By inserting a micro SD card in the back of the monitor, in the General category of the Configuration menu, the SD card item offers two options:

- SD information: about card capacity;
- copy images: to copy images recorded on the SD card.

5. Press ← / ⏪ to save the new settings.

Changing user address.



The procedure described below must only be carried out on the SEM7MEW videointercom installed in the second apartment if you choose to use the two push-button door station art.SEC/2E.

To change the user address, proceed as described in the following steps:

1. With the monitor in standby, press the screen anywhere. The Home screen will be displayed;
2. touch the '**Settings**' icon;
3. the list of the 4 available setting options will be displayed. Press on the third option 'Installer';
4. in the sub-menu, tap on 'Call_Nbr' and, after entering the password 66666666, enter the new user address: **16**.
5. press ← / ⏪ to save the new settings.

Adding a CCTV camera.

Touch the "**Settings**" icon in the Home and

then go to "Manager". As in the following pictures, a ONVIF IP camera (H264, H265, maximum resolution 1080p) can be added, with automatic or manual search, which can be displayed both on the monitor screen and from the VDP Connect app.

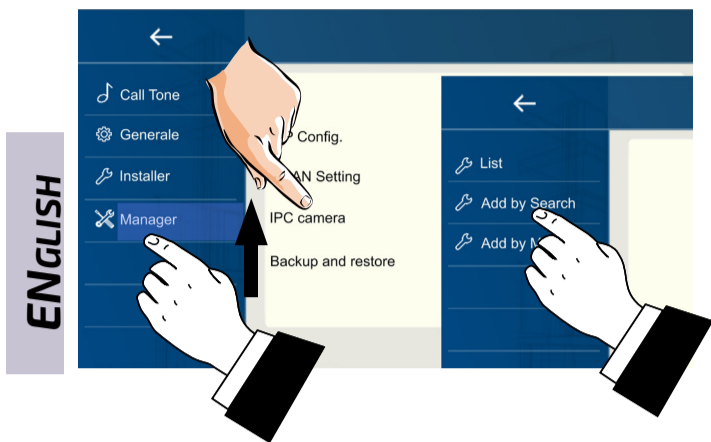

ENGLISH

Forwarding the call to the smart phone.

To set up call forwarding to the smart phone, follow the steps below:

Connecting the monitor to the wi-fi.

1. in stand-by touch the screen anywhere. The Home page will be displayed. Press, the wi-fi icon;



2. the list of available wi-fi networks will be displayed. Select that one you want to connect. Enter the password and wait for the monitor to connect.

Downloading VDP Connect app.

1. Scan the QR codes below and download the VDP Connect app to your smartphone:

iOS



Android



2. grant the app the required permissions and then press the scan icon:

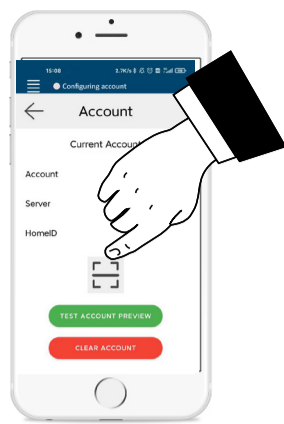

3. scan the QR code that will be displayed on the monitor as described below:



Note: in iOS mobile phones the 'Call-Kit' option of VDP Connect must be enabled.



Connecting the monitor to the smart phone.

1. With the monitor in standby, touch the screen anywhere. The Home page will be displayed;
2. touch the "Setting" icon;



3. on the left side there are the four options of possible settings, tap on the fourth option "Manager" and then press "SIP config."

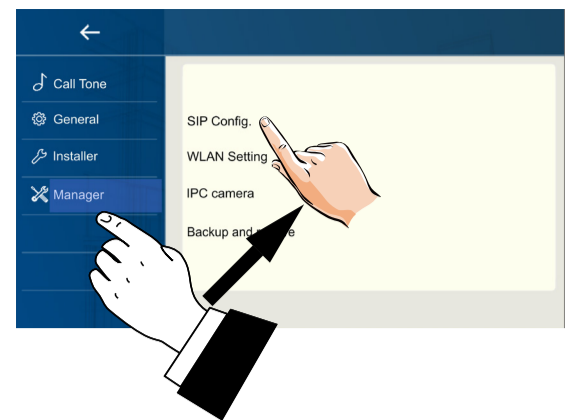

4. on the next page, press "Use default" and then touch the QR code at the bottom of the screen;

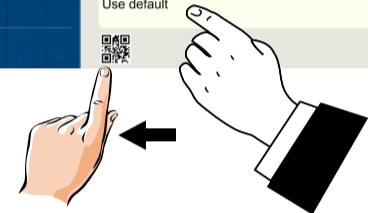
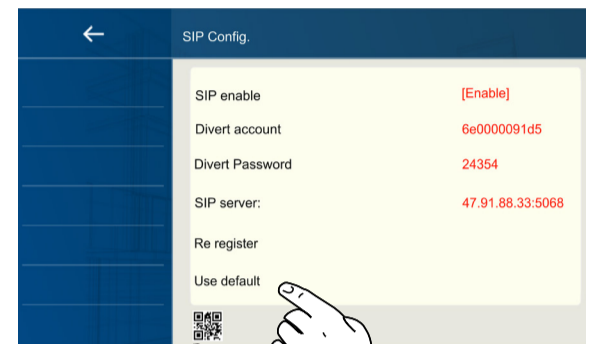

5. the QR code will be displayed enlarged and must be scanned by the "VDP Connect" app previously installed on your smart phone.

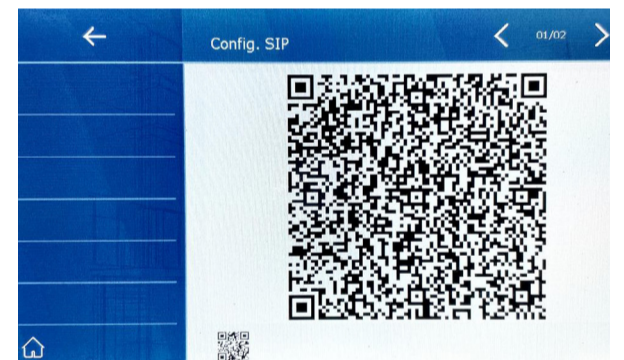

Receiving a call on your smart phone.

It is immediately possible to view images from the external door station camera on your smart phone.

Note: Receiving of the mobile call will only take place after call forwarding has been activated (see section "Call Forwarding").

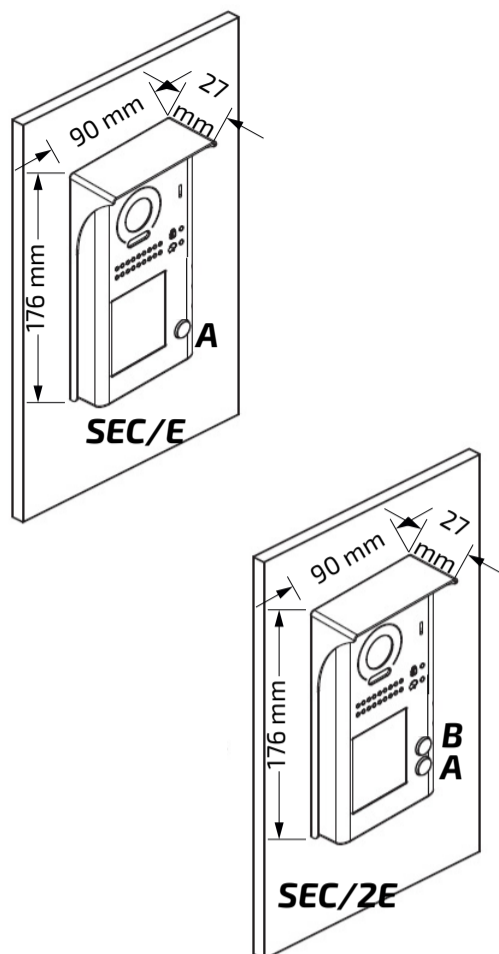
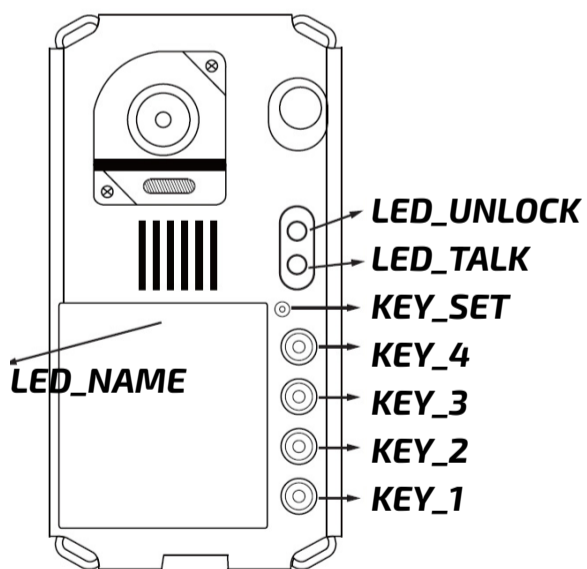



Image sensor	Colour CMOS 1/4" sensor
Resolution	650 TV line
Video system	PAL
Viewing angle	105°
Material	Zinc alloy
Call ID (default)	SEC/E: 00 SEC/2E: 00, 16
Power supply	24 Vdc
Consumption	40 mA stand-by – 380 mA max
Door lock maximum load	12 Vdc / 250 mA max
Operating temperature	-10 ÷ +40 °C

FUNCTIONS

With reference to the below picture it is possible to use a combination of the keys for further door station's functions programming. The number of times in which the **KEY_SET** button is pressed, as described in the below table, allows to select the function to be programmed. During this process the name plate backlighting will blink continuously. If no buttons are pressed within 10 seconds the unit will exit the programming mode automatically.

Do not change!



Function	KEY_SET press	Button press	Beep	Default
 Door station address	1 time	KEY_1 (ID = 0) KEY_2 (ID = 1) KEY_3 (ID = 2) KEY_4 (ID = 3)	1 2 3 4	ID = 0
 Calling mode	2 times	KEY_1 - Standard (Button A calls 01) - Group (button A calls 00-15; button B calls 16-32)	1 2	Group
Unlock mode		KEY_1 - Normally Open - Normally Closed	1 2	Normally open
Unlock time		KEY_2 (keep press) 1 ÷ 99 sec	1 ÷ 99 times	1 sec
Light mode of name plate	3 times	KEY_3 - On - Off - Auto	1 2 3	On
Light mode for camera's LED		KEY_4 - On - Off - Auto	1 2 3	Auto
Call confirmation tone	4 times	KEY_1 - 1 tone - continuous - off	1 2 3	1 tone

SYSTÈME DE VIDÉOPHONE UNIFAMILIAL AVEC UN SEUL MONITEUR

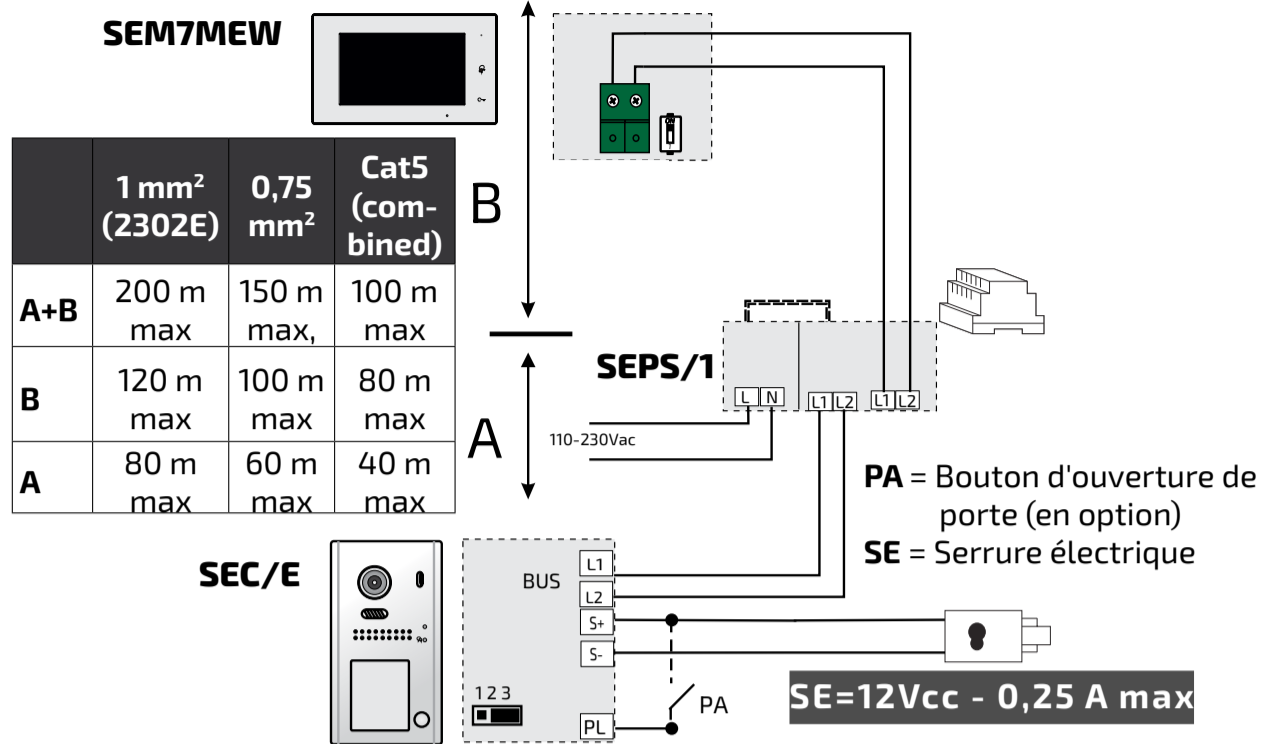

SYSTÈME DE VIDÉOPHONE UNIFAMILIAL AVEC DEUX MONITEURS

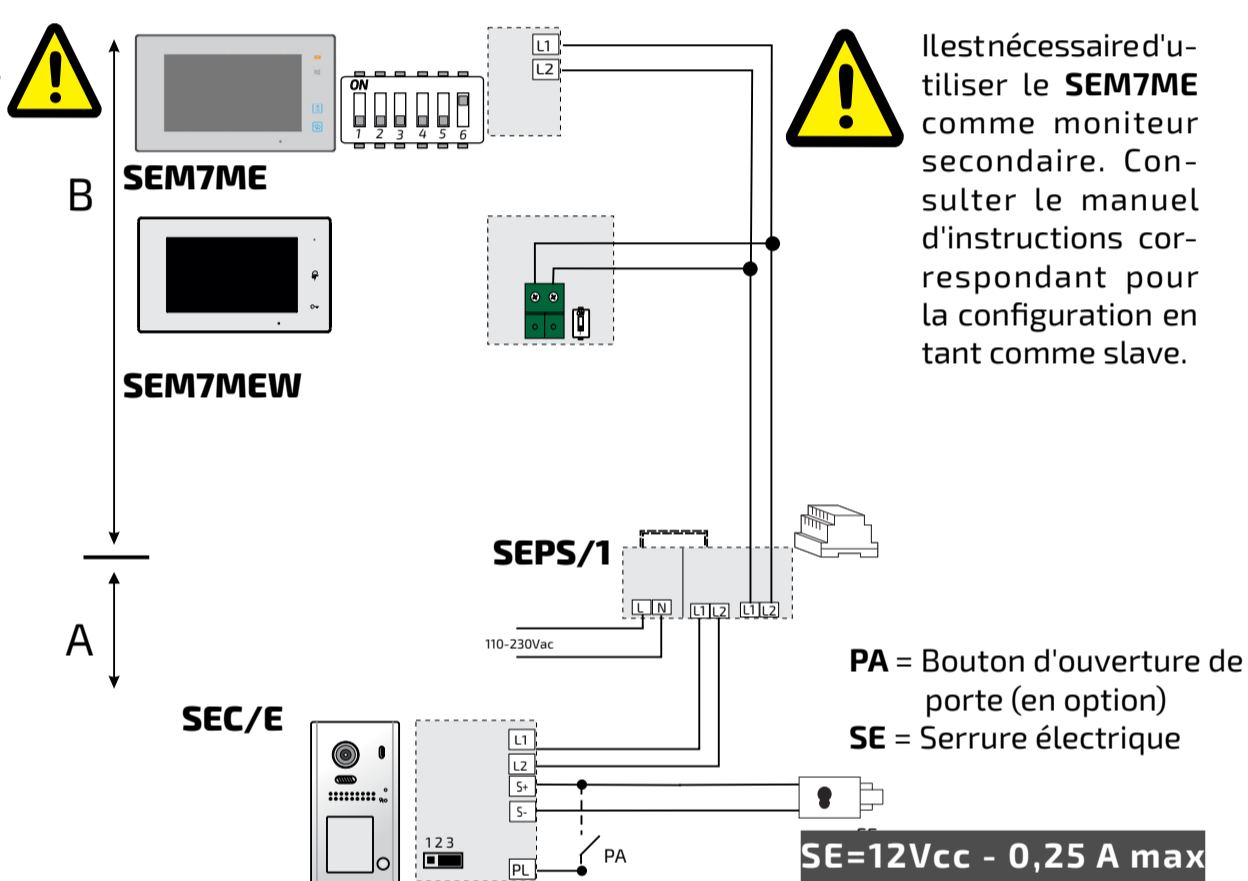

SYSTÈME DE VIDÉOPHONE POUR DEUX MAISONS AVEC DEUX MONITEURS

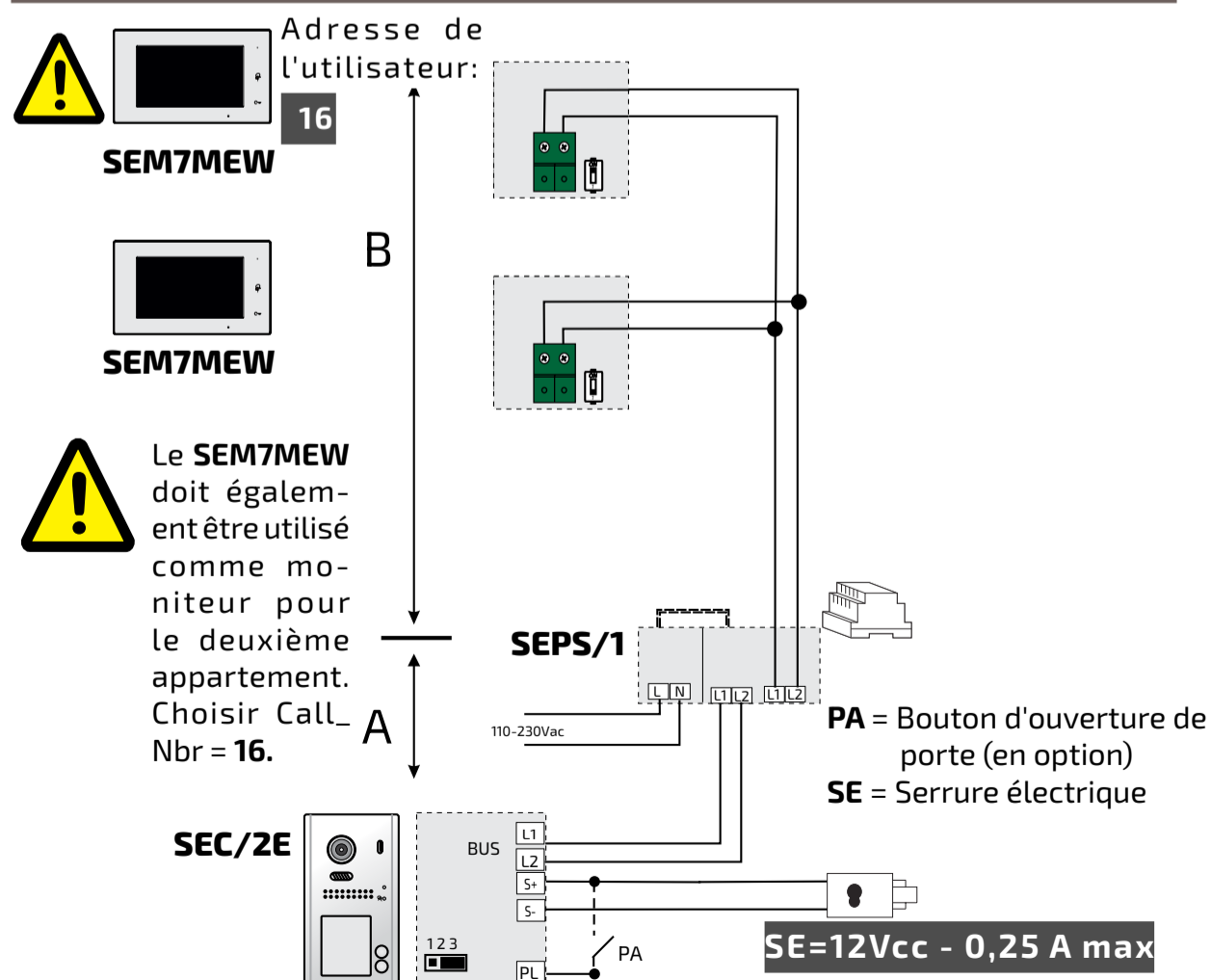

Serrure électrique

La plaque de rue est équipée de bornes permettant l'ouverture d'une serrure à courant continu et d'une serrure à courant alternatif. Dans le premier cas, la serrure est actionnée directement à partir de l'alimentation électrique du système (la consommation maximale est limitée à 12 Vcc / 250 mA). Les schémas d'installation présentés sur la gauche de la page montrent la connexion d'une serrure même en présence d'un bouton d'ouverture (PA). Le pontet sur l'unité externe doit être laissé tel qu'il a été réglé en usine. Inversement, pour utiliser des serrures électriques à courant alternatif, un transformateur optionnel (TR) est nécessaire, qui doit être dimensionné de manière appropriée en fonction de l'absorption de la serrure. Les contacts de relais internes permettent une absorption maximale de 24 V (ca ou cc) / 1 A.

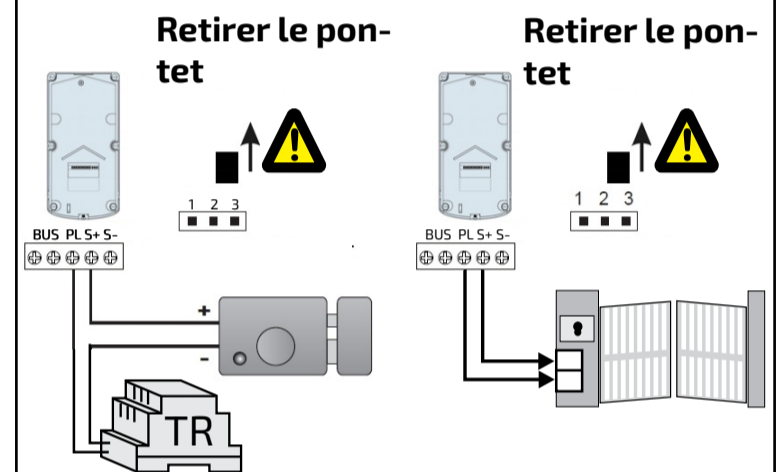

Le paramètre **Unlock Mode** de la plaque de rue doit être configuré comme suit:

- appuyer 3 fois sur la touche **KEY_SET** (la LED **UNLOCK** s'allume et deux bips sont émis);
- appuyer sur la touche **KEY_1** pour définir le mode NO (pour les serrures qui doivent être alimentées pour s'ouvrir. Un long bip est émis avec ce réglage.) ou le mode NC (pour les serrures qui doivent être mises hors tension pour s'ouvrir. Deux bips courts sont émis avec ce réglage).

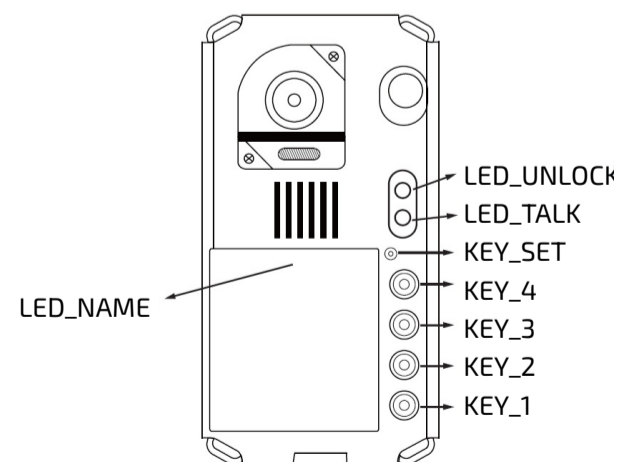

Pour ouvrir une deuxième serrure, il est nécessaire d'acheter et d'installer le dispositif art. **SER01**.

SEM7MEW: fiche technique

Vidéophone mains libres Wi-Fi avec écran LCD 7.0" pour la technologie SEK

Fiche technique

Alimentation: de la ligne
 Absorption: - au repos: 0,07 A
 - en fonctionnement: 0,250 A
 Écran: 7" TFT LCD
 Résolution: 1024x600
 Distance maximale: 100-m
 Température de fonctionnement: 0 ÷ +40°C
 Humidité maximale: 90% RH

Bornes

SW+/SW- Entrée d'appel d'étage
12V/GND Sortie sonnerie supplémentaire
 Connexion à la colonne montante par 2 fils non polarisés

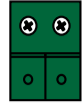

Led de signalisation

LED verte: fonctionnement normal
LED rouge fixe: mode "Pas de dérangement" activé
LED rouge clignotant: présence d'appels non répondus

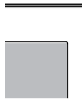

Avertissements

- La commutation des canaux audio peut être influencée par l'acoustique de la pièce.
- Le produit ne doit être installé que par du personnel qualifié, conformément à la réglementation en vigueur.
- Le raccordement au réseau doit être effectué avec des câbles de 1 mm de diamètre (AWG18).
- Protéger contre les projections d'eau.
- Si le groupe d'alimentation entre en protection à cause d'une surcharge ou d'un court-circuit, débrancher l'alimentation, éliminer le défaut et rétablir le courant.
- Connecter un transil en parallèle à la serrure.

Pièces et fonctionnalités.

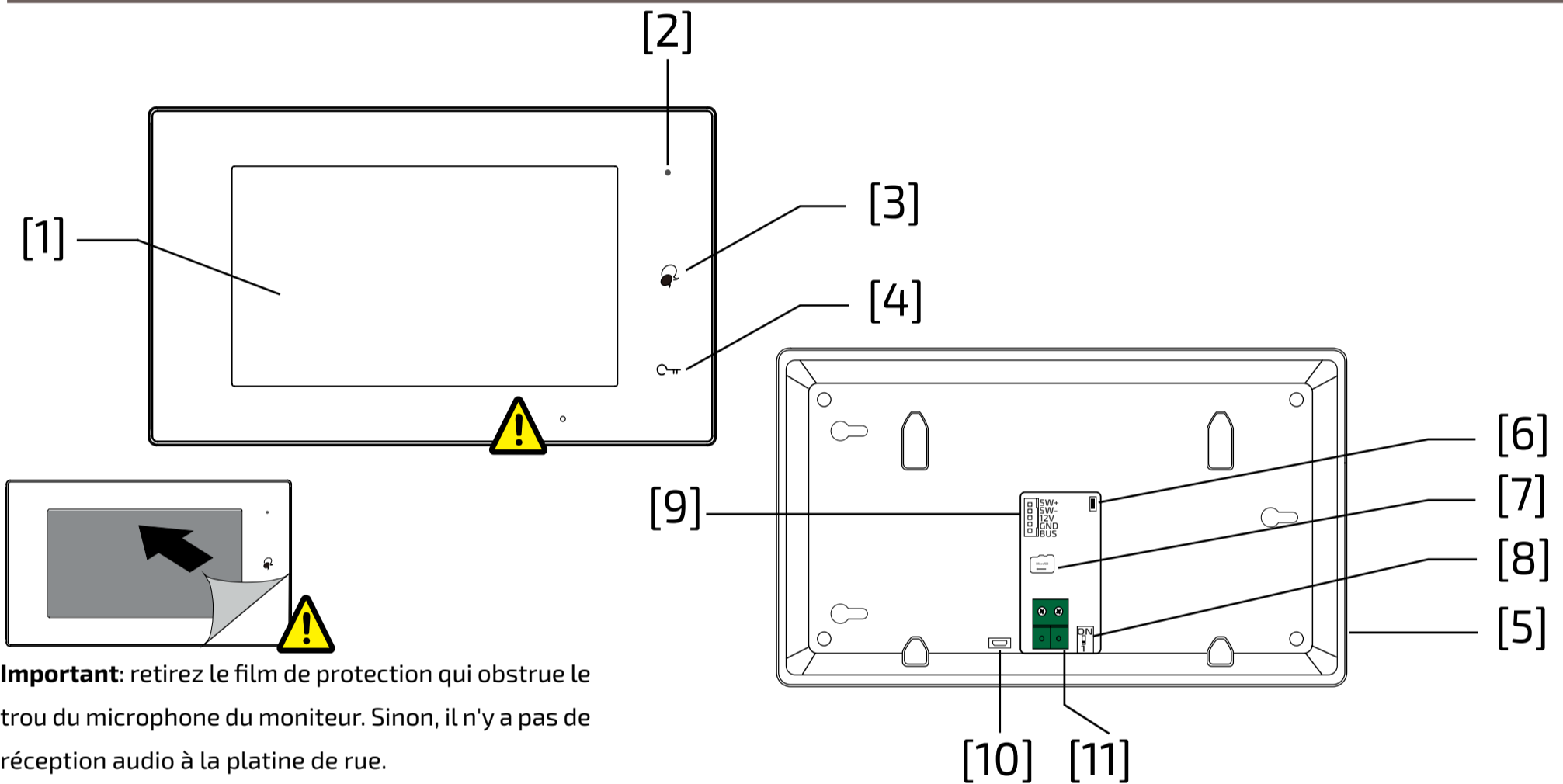

Important: retirez le film de protection qui obstrue le trou du microphone du moniteur. Sinon, il n'y a pas de réception audio à la platine de rue.

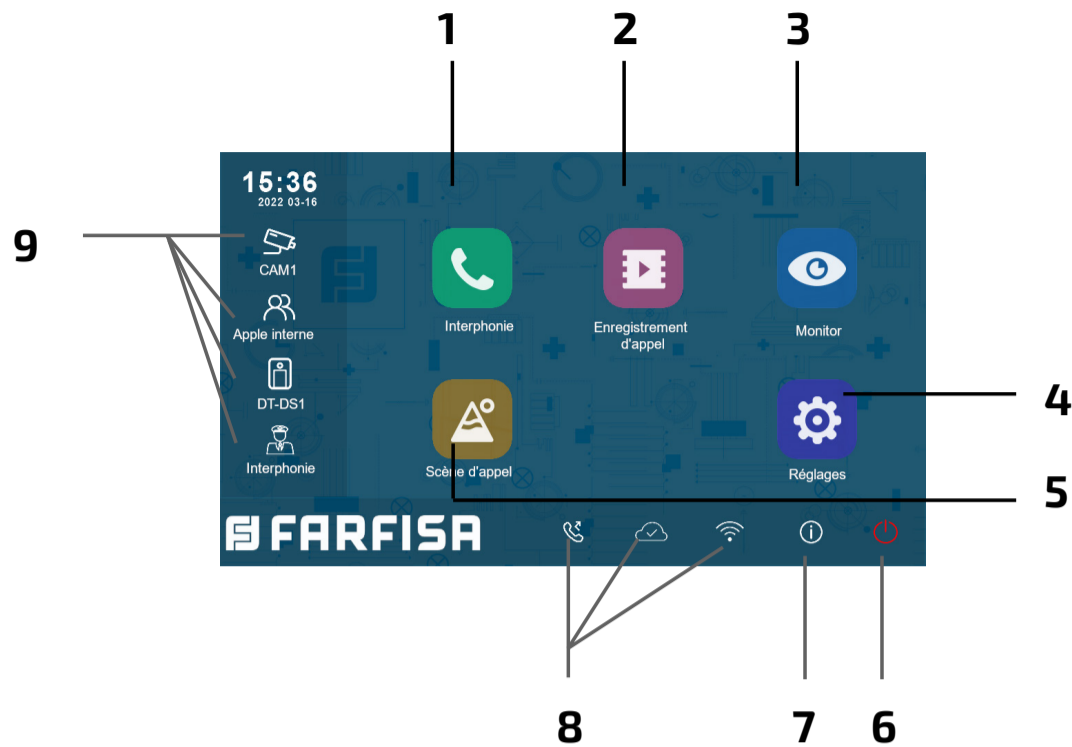

	Pièces et fonctionnalités	Description
[1]	Écran tactile LCD	Affichage de l'image du visiteur ou menu du dispositif
[2]	LED d'alimentation/ne pas déranger	Indique l'état de l'alimentation électrique. Afficher l'activation de l'état de Ne pas déranger
[3]	Bouton de conversation/de mise en marche automatique	Appuyez sur cette touche pour ouvrir la conversation. Au repos, il s'active par auto-allumage.
[4]	Bouton de déverrouillage	Appuyez pour ouvrir la serrure
[5]	Haut-parleur	Lecture de sons et d'alarmes
[6]	Bouton de mise à jour	A utiliser pour mettre à jour le logiciel
[7]	Fente pour carte SD	Insérer des cartes micro-SD
[8]	Microrupteurs	Régler sur ON sur le moniteur le plus éloigné (fermeture vidéo)
[9]	Connecteur pour les fonctions auxiliaires	SW+,SW-: entrée du bouton d'appel d'étage 12V,GND: sortie pour sonnerie supplémentaire (12Vcc-0,25A)
[10]	Gamme Micro USB	A utiliser pour le transfert de données.
[11]	Connecteur de ligne à 2 fils	Connexion au système non polarisé à 2 fils



- 1 Interphonie**
Il est possible d'appeler d'autres extensions.
- 2 Enregistrement d'appel**
Il est possible de revoir l'image de l'appelant.
- 3 Moniteur**
Mise en marche automatique à la platine de rue
- 4 Réglages**
Il est possible de modifier les paramètres du moniteur.
- 5 Scène d'appel**
Il est possible d'activer la fonction ne pas déranger/transférer l'appel.
- 6 Stand-by**
Permet d'éteindre l'écran (stand-by).
- 7 Information**
Permet d'afficher des informations sur les produits.
- 8 Barre d'état**
Les icônes de la barre donnent une indication de l'état de l'appareil.
- 9 Liens rapides**
En appuyant sur l'un des boutons, vous activez directement la fonctionnalité définie.





Icônes de la barre d'état.

Icône	Description	
	Appel manqué	Signaler un appel manqué qui n'est pas encore affiché. Appuyez pour une connexion rapide aux appels manqués.
	Ne pas déranger	Indique que le mode "Ne pas déranger" est actif.
	Renvoi d'appel	Indique que le renvoi d'appel est actif.
	Dispositif en ligne	Indique que l'appareil est en ligne, mais qu'il ne se connecte
	Fonctionnement du serveur en cloud	Indique que l'appareil est connecté au serveur cloud.
	Pas de serveurs en cloud	Indique que l'appareil n'est pas connecté au serveur cloud.
	Défaillance du serveur en cloud	Indique que la connexion au serveur cloud de l'appareil est
	Muet	Indique que l'appareil est en mode "Muet".

Icônes	Description	
	Enregistrement	Indique que le dispositif est en train de s'enregistrer
	Conversation	Indique que l'appareil est en mode "conversation".
	Ouverture de la serrure	Indique l'ouverture de la serrure.

Répondre à un appel.

Lorsqu'un appel arrive, le moniteur sonne et l'image s'affiche à l'écran.

1. Touchez l'icône  ou appuyez sur le bouton . Parlez à une distance d'environ 50 cm du microphone. La durée maximale est d'environ 90 secondes.
2. Une fois la conversation terminée, touchez l'icône  ou appuyez sur le bouton 

Les fonctions disponibles pendant la conversation sont les suivantes:

- Ouverture de la serrure
- Enregistrement manuel

 **Réception d'un appel pendant une conversation avec une autre unité intérieure:** l'appel en cours est immédiatement interrompu, le moniteur sonne et affiche l'image de la platine de rue. Il est possible de lancer la conversation, d'ouvrir la serrure et d'enregistrer des images et/ou des vidéos.

Appel par interphone.

1. Dans le menu principal, touchez l'icône "Interphone".
 - Une liste d'entrées s'affiche.
2. Sélectionnez "Liste de nom".
 - La liste des moniteurs qui peuvent être appelés est affichée. En cliquant sur l'icône , le nom associé à l'utilisateur peut être modifié.
3. Sélectionnez l'utilisateur souhaité.
 - Appelez directement.

Appel dans l'appartement.

S'il y a plus d'un moniteur dans un même appartement (**uniquement SEM7ME comme "slave"**), il est possible d'effectuer un appel intercom entre les différents postes.

1. Dans le menu principal, touchez l'icône "Interphone";







- Une liste d'éléments s'affiche.
2. Sélectionnez "Appel interne" pour appeler: tous les moniteurs de l'appartement sonneront.

Affichage des enregistrements d'appels.

Le moniteur enregistre des séquences vidéo sur la réception d'appels manqués ou répondus.

1. Tapez sur l'icône "Enregistrements d'appel" dans le menu principal
2. Sélectionnez l'élément souhaité:
 - Manqués: En appuyant sur chaque élément de la liste, le film peut être visionné.
 - Entrants: En appuyant sur chaque élément de la liste, le film peut être visionné.
 - Lecture: les vidéos filmées manuellement sont collectées.
 - Supprimer tout: suppression de tous les films.

 **Remarque:** il est possible d'enregistrer manuellement des séquences vidéo pendant une conversation ou une surveillance. Les étapes suivantes décrivent les opérations de visualisation des séquences vidéo collectées.

3. Une fois l'élément choisi (Manqués Entrants ou Lecture), toucher l'un des éléments de la liste permet d'afficher la vidéo associée.
4. les commandes suivantes sont disponibles pour contrôler la lecture:
 -  Passez le film;
 -  Passez le film suivant;
 -  Passez le film précédent;
 -  Supprimez le film;
 -  Confirmation de la suppression.
5. Lorsque vous avez terminé, appuyez sur  pour revenir au menu précédent ou sur

 pour revenir à l'écran principal

Notes:

1. **sans carte SD**, la durée maximale d'enregistrement des films est de 3 secondes. Un maximum de 10 films peut être enregistré. Les enregistrements ultérieurs écrasent le plus ancien.

Si une carte SD est présente: : la durée d'enregistrement de chaque film est de 10 secondes par réglage d'usine (un maximum de 600 secondes peut être réglé).
2. Jusqu'à 512 GB de cartes SD sont prises en charge.

Mode pas de dérangement.

Si vous ne souhaitez pas recevoir d'appels (mode de fonctionnement "Pas de dérangement"), procédez comme indiqué ci-dessous:

1. dans le menu principal, tapez sur l'icône "Scène d'appel".
2. sélectionnez l'une des deux possibilités énumérées ci-dessous:
 - Pas de perturbation 8H: le mode pas de dérangement est réglé pour 8 heures.
 - Pas de dérangement toujours: le mode "Pas de dérangement" est activé jusqu'à une modification ultérieure.

Notes:

- * sur le panneau avant, la LED de droite s'allume en permanence en rouge (mode Pas de dérangement activé);
- * la barre d'état du menu principal affichera l'icône ;
- * lors d'un appel externe, une tonalité de dissuasion est entendue.

Renvoi d'appel.

L'appel de la platine de rue peut être dévié vers votre smartphone. Cette fonction nécessite une connexion Wi-Fi.

1. Dans le menu principal, tapez sur l'icône "Scène d'appel".

2. Choisissez l'option souhaitée.

- Renvoyer l'appel si pas de réponse: si personne ne répond dans les 30 secondes suivant la réception de l'appel de la platine de rue, l'appel est renvoyé vers le smart phone. Le moniteur affiche l'image de la platine de rue jusqu'à ce que l'appel soit dévié. Si le moniteur répond à l'appel, la déviation prend fin.
- Renvoyer toujours l'appel: l'appel est immédiatement dévié vers le smart phone et le moniteur s'éteint dès que l'appel a été pris par le smart phone.



Notes:

- * Le moniteur doit être connecté à un réseau Wi-Fi.
- * La barre d'état du menu principal affichera l'icône "📶".

Réglage des sonneries.

Le choix de la mélodie à attribuer à l'appel peut être fait individuellement pour chaque type d'appel afin de pouvoir le distinguer des autres.



Note:

Vingt-deux sonneries différentes sont disponibles pour être attribuées aux différents types d'appels.

Pour modifier les sonneries, procédez comme indiqué dans les étapes suivantes:

1. lorsque le moniteur est en veille, appuyez n'importe où sur l'écran. L'écran d'accueil s'affiche;
2. appuyez sur l'icône "Réglages";
3. la liste des 4 catégories de réglage disponibles s'affiche. Appuyez sur la première catégorie "Mélodie d'appel";
4. dans le sous-menu auquel vous accédez, vous pouvez effectuer tous les réglages énumérés ci-dessous.

Volume de la sonnerie.

Le volume de la sonnerie peut être réglé. Le réglage est valable pour chaque type d'appel.

Temp de sonnerie:

La durée de la sonnerie est définie.

Appel de porte.

Choix de la sonnerie pour l'appel de la platine de rue.



Note:

Sous cette rubrique, il y a quatre options : Porte1, Porte2, Porte3 et Porte4 (pour une éventuelle utilisation future). Choisissez et modifiez uniquement Porte1.

Sonnette mélodie d'appel.

Choix de la sonnerie pour l'appel d'étage (entrées SW-/SW+).

Intercommunication mélodie.

Choix de la sonnerie pour les appels intercom d'un autre appartement.

Appel intérieur appelant mélodie.

Choix de la sonnerie pour un appel intercom depuis un autre moniteur dans le même appartement.

5. Appuyez sur ← / ↗ pour enregistrer les nouveaux paramètres.

Modifier les paramètres généraux.

En suivant les étapes décrites ci-dessous, certains paramètres du moniteur tels que la date et l'heure, la langue peuvent être modifiés:

1. lorsque le moniteur est en veille, appuyez n'importe où sur l'écran. L'écran d'accueil s'affiche;
2. appuyez sur l'icône "Réglages";
3. la liste des 4 catégories de réglage disponibles s'affiche. Appuyez sur la première catégorie "Général";
4. dans le sous-menu auquel on accède, les réglages suivants peuvent être effectués.

Date et heure.

Dans cette section, vous pouvez modifier:

- Mode date: MM/DD/YYYY, DD/MM/YYYY ou YYYY/MM/DD.
- Mode horaire 12/24 heures: HOUR_12 ou HOUR_24;
- Date (appuyez pour la modifier);
- Heure (appuyez pour la modifier);
- Temps internet: en appuyant sur cet élément, vous synchronisez la date et l'heure du moniteur avec le réseau (le moniteur doit être connecté via wi-fi).

Langue.

en appuyant sur cet élément, vous synchronisez la date et l'heure du moniteur avec le réseau (le moniteur doit être connecté via wi-fi).

Réglage du raccourci.

Cette section permet d'ajouter ou de supprimer quatre icônes sur le côté gauche de l'écran d'accueil, correspondant à quatre raccourcis qui peuvent être utilisés pour activer rapidement une commande (par exemple, un appel interne).

Pour configurer les raccourcis, une fois que vous avez cliqué sur "Réglage du raccourci", procédez comme indiqué ci-dessous :

- sélectionnez le raccourci que vous souhaitez modifier (1, 2, 3 ou 4);
- sélectionnez ou supprimer la fonctionnalité à associer au raccourci;

SD carte.

En insérant une carte micro SD à l'arrière du moniteur, dans la catégorie Général du menu Réglages, l'élément Carte SD offre deux options:

- SD information: informations sur la capacité;
- copy image: pour copier les images enregistrées sur la carte SD.

5. Appuyez sur ← / ↗ pour enregistrer les nouveaux paramètres.

Modifier l'adresse de l'utilisateur.



La procédure décrite ci-dessous ne doit être effectuée que sur le vidéophone SEM7MEW installé dans le deuxième ap-

partement si l'on choisit d'utiliser la platine de rue à deux appels art.SEC/2E.

Pour modifier l'adresse de l'utilisateur, procédez comme décrit dans les étapes suivantes:

1. lorsque le moniteur est en veille, appuyez n'importe où sur l'écran. L'écran d'accueil s'affiche;
2. appuyez sur l'icône "**Réglages**";
3. la liste des 4 catégories de réglage disponibles s'affiche. Appuyez sur la première catégorie "Installateur";
4. dans le sous-menu auquel vous accédez, tapez sur 'Call_Nbr' et, après avoir saisi le mot de passe 66666666, saisissez la nouvelle adresse de l'utilisateur: **16**.
5. Appuyez sur ← / ↵ pour enregistrer les nouveaux paramètres.

Ajoutez une caméra CCTV.

Touchez l'icône "**Réglages**" dans la vue d'accueil et allez dans "Gestionnaire". Il est possible d'ajouter une caméra IP ONVIF (H264, H265, résolution maximale 1080p), avec recherche automatique ou manuelle, qui peut être affichée sur l'écran du moniteur et depuis l'application VDP Connect.

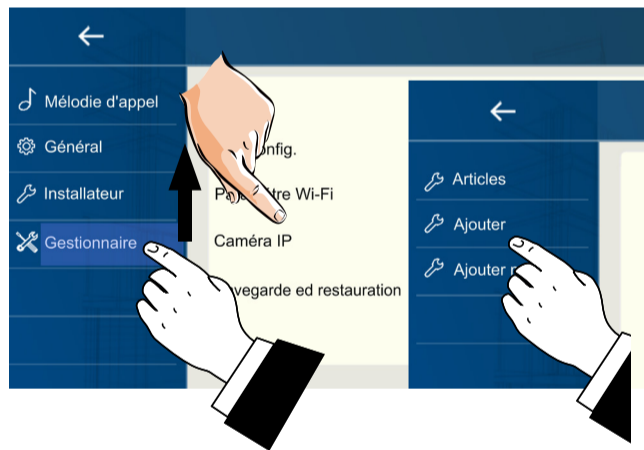

Transférez l'appel vers le smart phone.

Pour configurer la fonctionnalité de renvoi d'appel vers le smart phone, suivez les étapes ci-dessous:

Connectez le moniteur au wi-fi.

1. En mode veille, touchez n'importe où sur l'écran. La page d'accueil s'affiche. Appuyez sur l'icône wi-fi;



2. la liste des réseaux Wi-Fi que le moniteur capte s'affiche. Sélectionnez celui qui vous intéresse. Saisissez le mot de passe et attendez que le moniteur se connecte.

Téléchargez l'appli, VDP Connect.

1. Scannez les codes QR ci-dessous et téléchargez l'application VDP Connect sur votre smartphone:



2. accordez à l'application les autorisations demandées, puis appuyez sur l'icône de lecture:

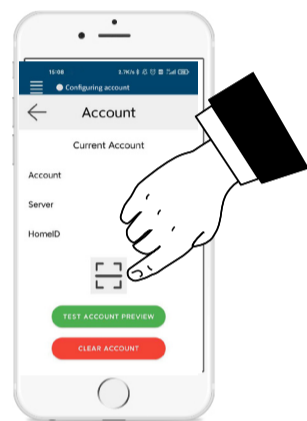

3. scannez le code QR qui s'affichera sur le moniteur comme décrit dans la section suivante:



⚠️ Note: l'option "**CallKit**" de VDP Connect doit être activée sur les téléphones mobiles iOS.



Connectez le moniteur au smart phone.

1. Lorsque le moniteur est en veille,

touchez une touche sur l'écran. L'écran d'accueil s'affiche;



3. Sur le côté gauche se trouvent les 4 catégories de paramètres possibles, tapez sur le quatrième élément "**Gestionnaire**" et ensuite sur "**Sip config**".

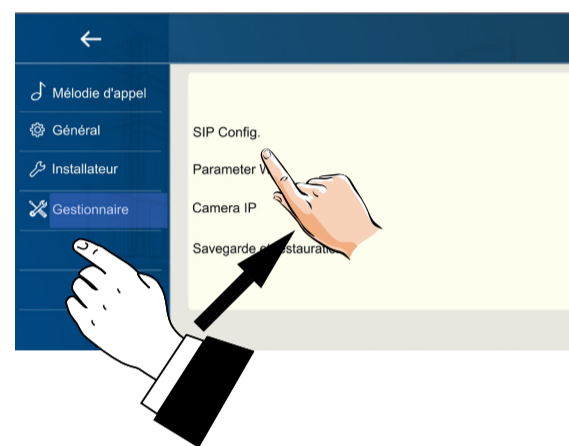

4. sur la page qui s'ouvre, cliquez sur "Utilisation par défaut", puis appuyez sur le code QR en bas de l'écran;

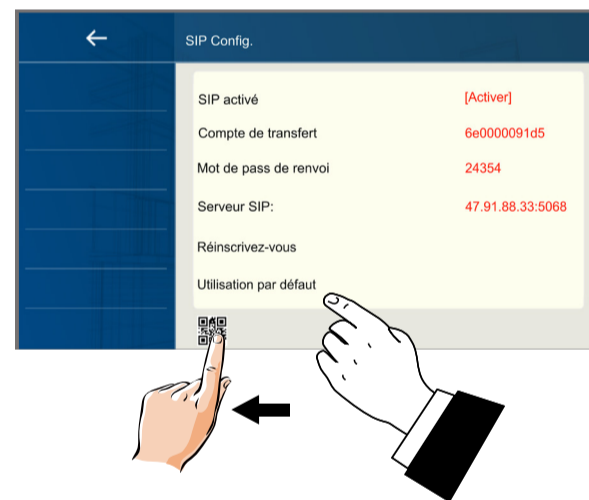

5. le code QR s'affiche en grand et doit être scanné par l'application "VDP Connect" préalablement installée sur votre smart phone.

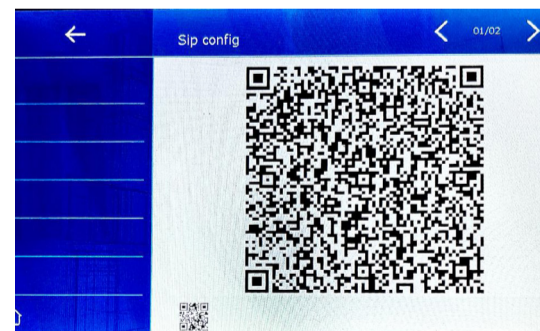

Répondre avec un smartphone.

Il est désormais possible de visualiser la caméra de la platine de rue depuis le smartphone.

⚠️ La réception de l'appel mobile n'aura lieu qu'après l'activation du renvoi d'appel (voir section '**Renvoi d'appel**').

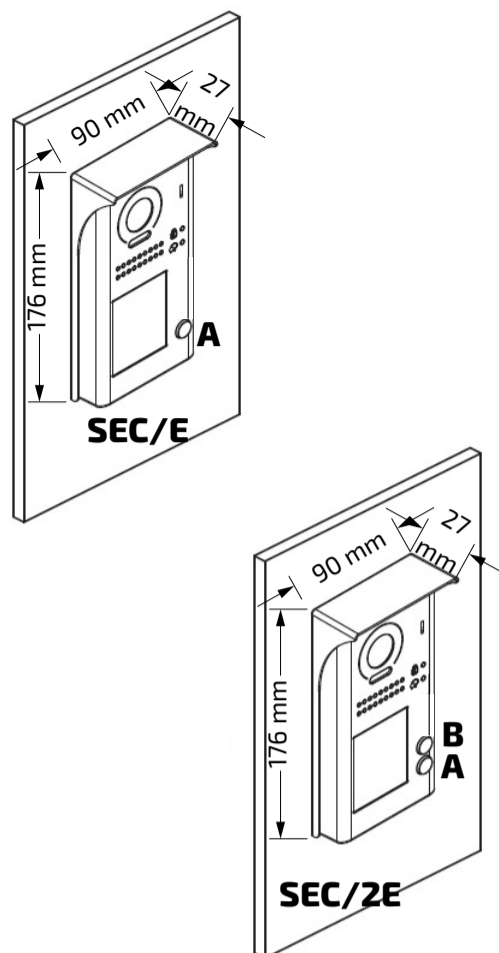

Capteur	CMOS 1/4"
Résolution	650 lignes TV
Système vidéo	PAL
Angle de vision	105°
Matériel	Alliage de zinc
Adresse d'appel	SEC/E: 00 SEC/2E: 00, 16
Alimentation	24 Vcc
Absorption	40 mA stand-by – 380 mA max
Gâche absorption	12 Vcc / 250 mA max
Température de fonctionnement	-10 ÷ +40 °C



FRANÇAIS

FONCTIONS

Concernant la figure ci-dessous, il est possible d'utiliser la combinaison de touches indiquées pour programmer quelques autres fonctions de la plaque de rue. Le nombre de fois que le bouton **KEY_SET** est pressé, indiqué dans la second colonne du tableau ci-dessous, permet de sélectionner la fonction à programmer. Au cours de cette phase, le rétro-éclairage de la porte-étiquette clignote tout le temps. Si aucun touche est enfoncé dans 10 seconds, la plaque de rue sortira de la phase de programmation.

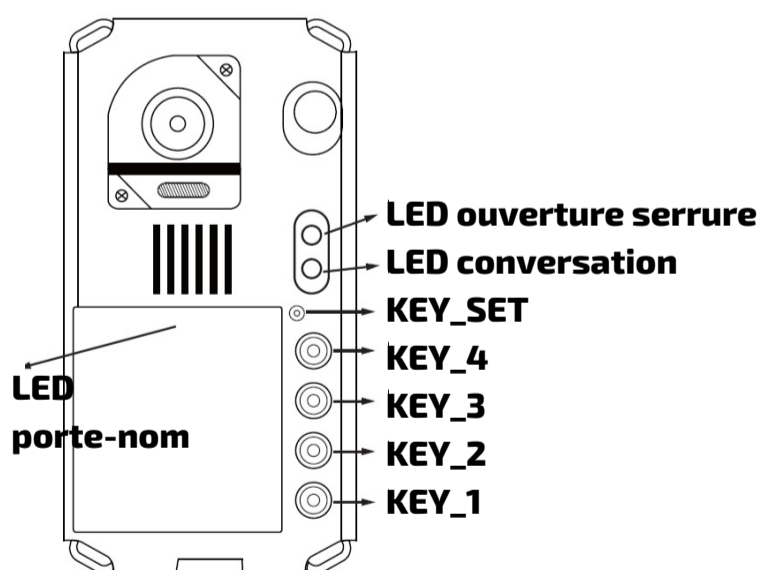
Ne pas modifier



Fonction	Appuyer sur KEY_SET	Appuyer sur	Beep	Défaut
 Choisir l'adresse de la plaque ede rue	1 fois	KEY_1 (ID = 0) KEY_2 (ID = 1) KEY_3 (ID = 2) KEY_4 (ID = 3)	1 2 3 4	ID = 0
 Mode d'appel	2 fois	KEY_1 - Standard (le bouton A appelle 01) - Groupe (le bouton A appelle les numéros 00-15; le bouton B appelle les numéros 16-32)	1 2	Groupe
Unlock mode		KEY_1 - Normalement ouvert - Normalement clos	1 2	Normalement ouvert
Temps d'ouverture	3 fois	KEY_2 (maintenir enfoncé) 1 ÷ 99 sec	1 ÷ 99 fois	1 sec
Illumination du porte-nom		KEY_3 - On - Off - Auto	1 2 3	On
Allumage de la LED de la caméra		KEY_4 - On - Off - Auto	1 2 3	Auto
Tonie de confirmation d'appel	4 fois	KEY_1 - 1 tone - continue - off	1 2 3	1 tone

SISTEMA DE VIDEOPORTERO UNIFAMILIAR (no requiere programación)

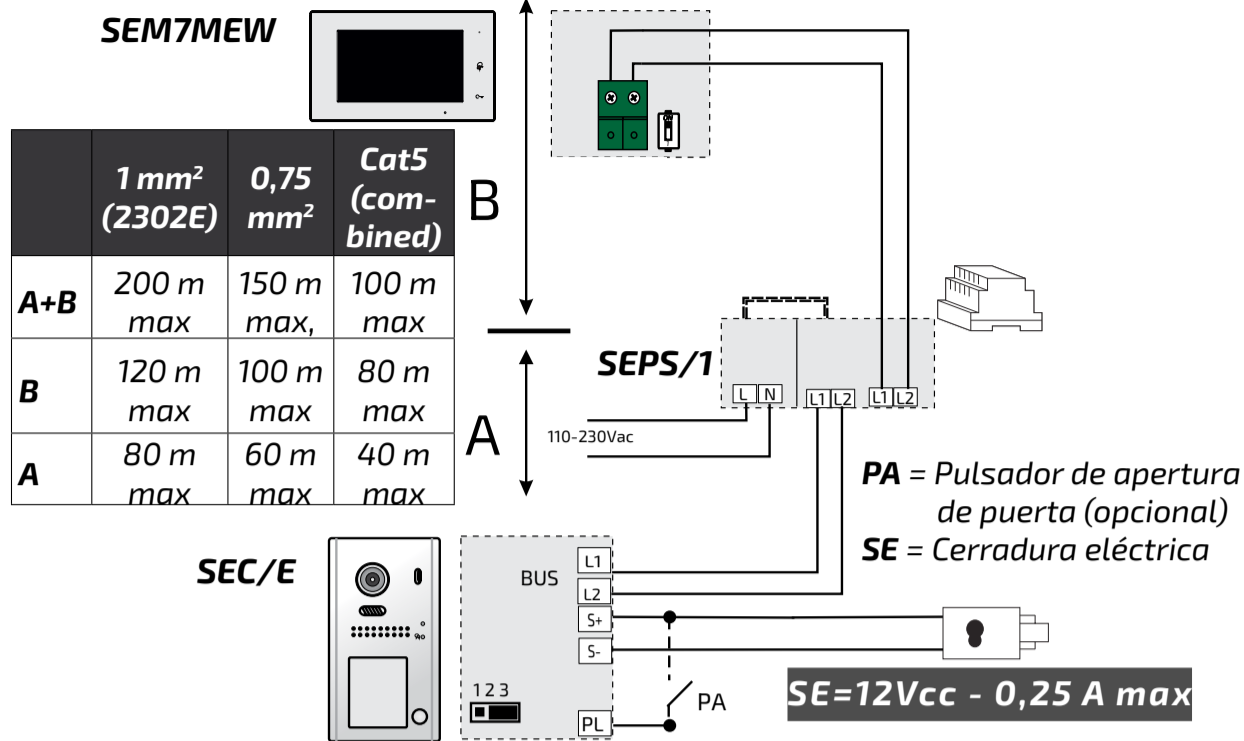

SISTEMA DE VIDEOPORTERO UNIFAMILIAR CON DOS MONITORES

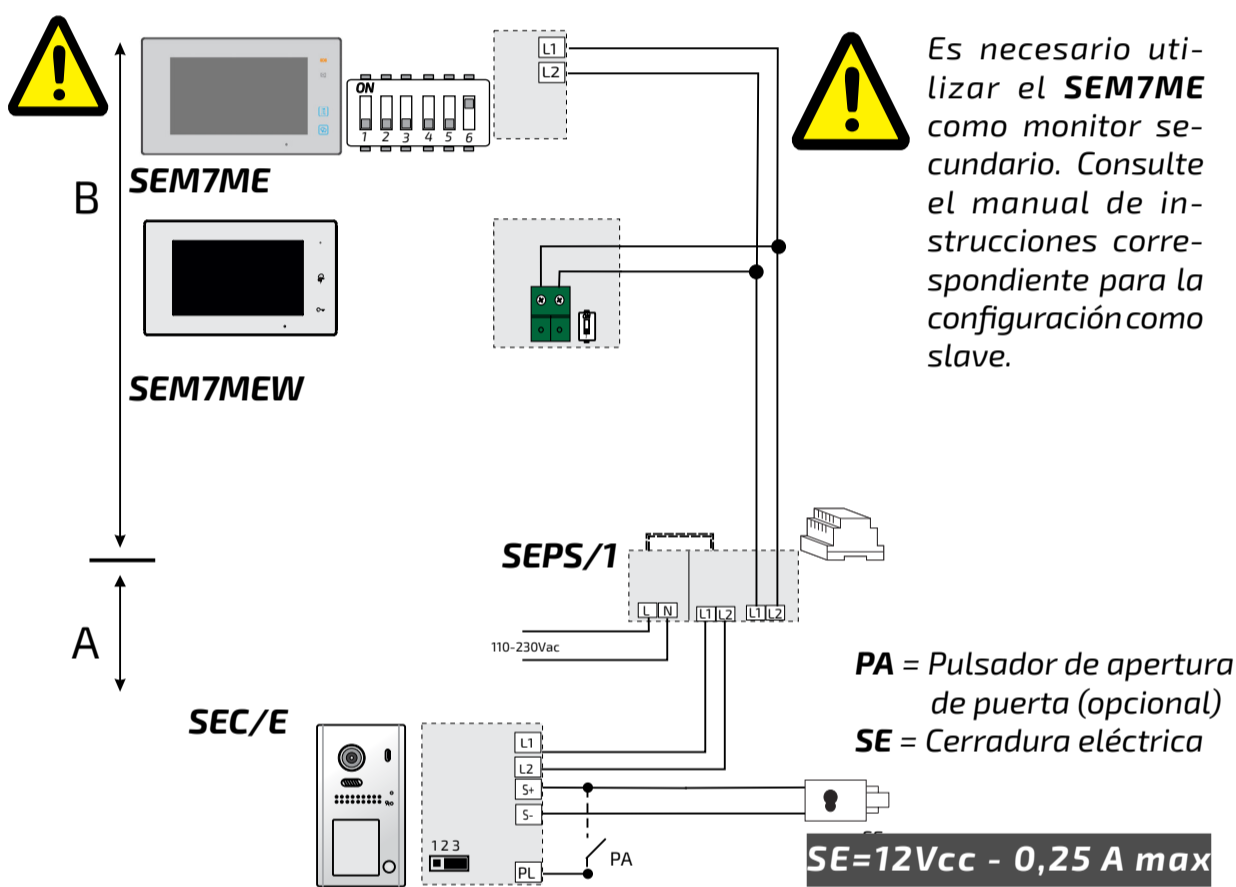

SISTEMA DE VIDEOPORTERO DE DOS FAMILIAS CON DOS MONITORES

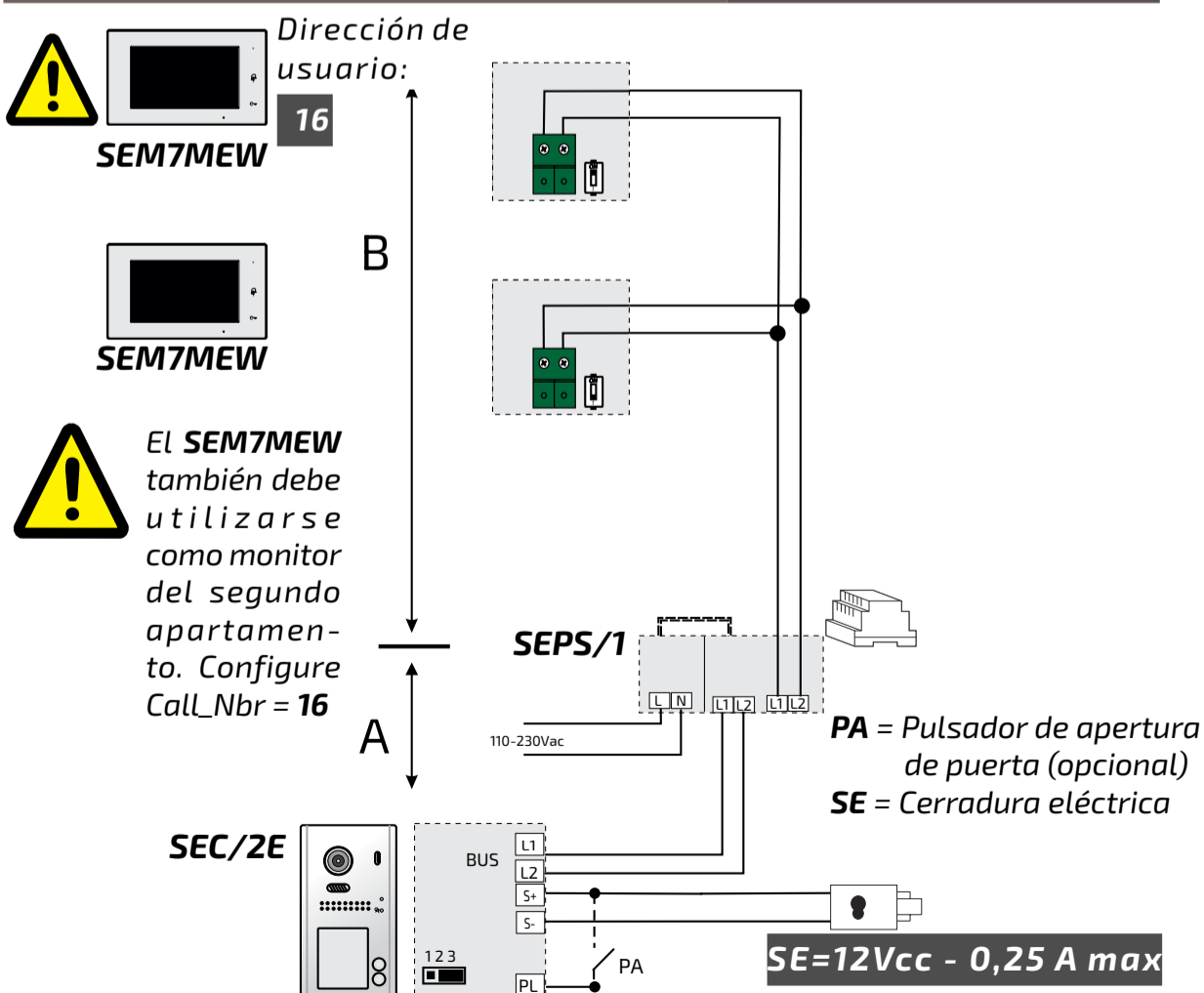

Cerradura eléctrica

La placa de calle dispone de bornes para la apertura de una cerradura de corriente continua y alterna. En el primer caso, la cerradura se acciona directamente desde la fuente de alimentación del sistema (el consumo máximo está limitado a 12Vcc / 250mA). Los esquemas de instalación presentados en la parte izquierda de la página muestran la conexión de una cerradura incluso en presencia de un pulsador de apertura (PA). El jumper de la placa de calle debe dejarse como viene ajustado de fábrica. Por el contrario, para utilizar cerraduras de puerta eléctricas AC, se requiere un transformador opcional (TR), que debe dimensionarse adecuadamente en función de la absorción de la cerradura. Los contactos de relé internos permiten una absorción máxima de 24V (ca o cc) / 1A.

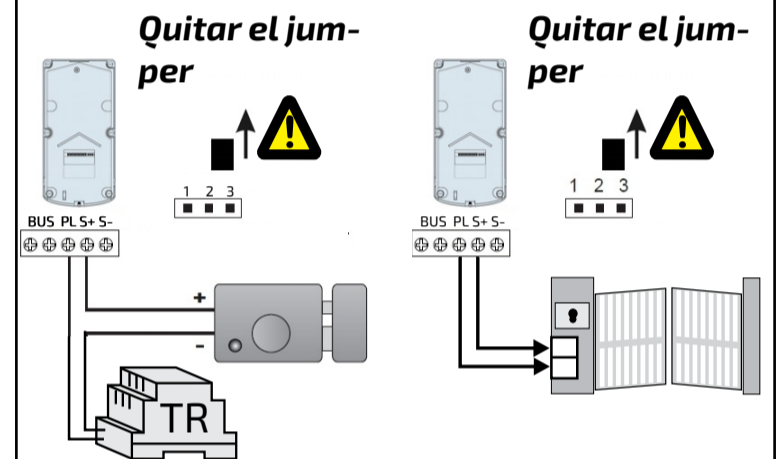

El parámetro **Unlock Mode** en la placa de calle debe configurarse de la siguiente manera:

- pulsar 3 veces el botón **KEY_SET** (se enciende el LED UNLOCK y se emiten dos pitidos);
- pulsar el botón **KEY_1** para configurar el modo NO (para cerraduras que deben estar alimentadas para abrir. Se emite un pitido largo con este ajuste.) o modo NC (para cerraduras que deben desconectarse de la alimentación para abrirse. Con este ajuste se emiten dos pitidos cortos).

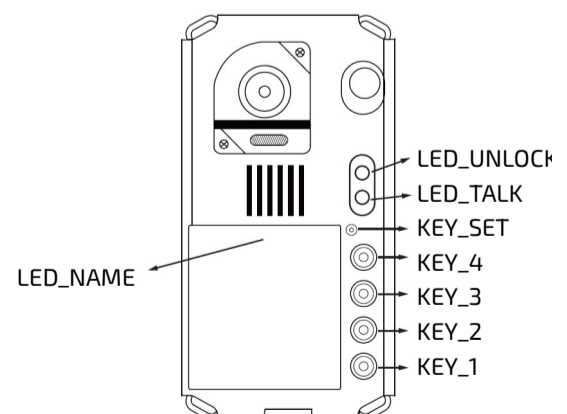

Para gestionar una segunda cerradura, debe adquirirse e instalarse el dispositivo art. **SER01**.

SEM7MEW: especificaciones técnicas.

Videoportero en color manos libres wi-fi con pantalla LCD de 7,0" para tecnología SEK.



Ficha técnica

Alimentación:	de la línea
Consumo:	- en reposo: 0,07 A
	- en funcionamiento: 0,250 A
Pantalla:	LCD TFT de 7"
Resolución:	1024x600
Distancia máxima:	100-m
Temperatura de funcionamiento:	0 ÷ +40°C
Humedad máxima tolerada:	90% RH

Terminales

SW+/SW-	Entrada de llamada de piso
12V/GND	Salida para timbre adicional
	Conexión a la montante con 2 hilos no polarizados.

LED de señalización

	LED verde: funcionamiento normal.
	LED rojo fijo: modo no perturbar activado
	LED rojo intermitente: hay llamadas no respondidas.

NOTAS

- La conmutación del canal de audio puede verse afectada por la configuración acústica del entorno.
- Sólo personal especializado debe realizar la instalación de acorde con la normativa vigente.
- Cables AWG18 para conexión a la red eléctrica.
- No exponga los aparatos a chorros de agua.
- Los alimentadores están protegidos contra sobrecargas o cortocircuitos. Para restablecer, desconecte la tensión de red 1 minuto y vuelva a conectarla una vez subsanado el fallo.
- Conecte un transil en paralelo a la cerradura.

Partes y funcionalidades.

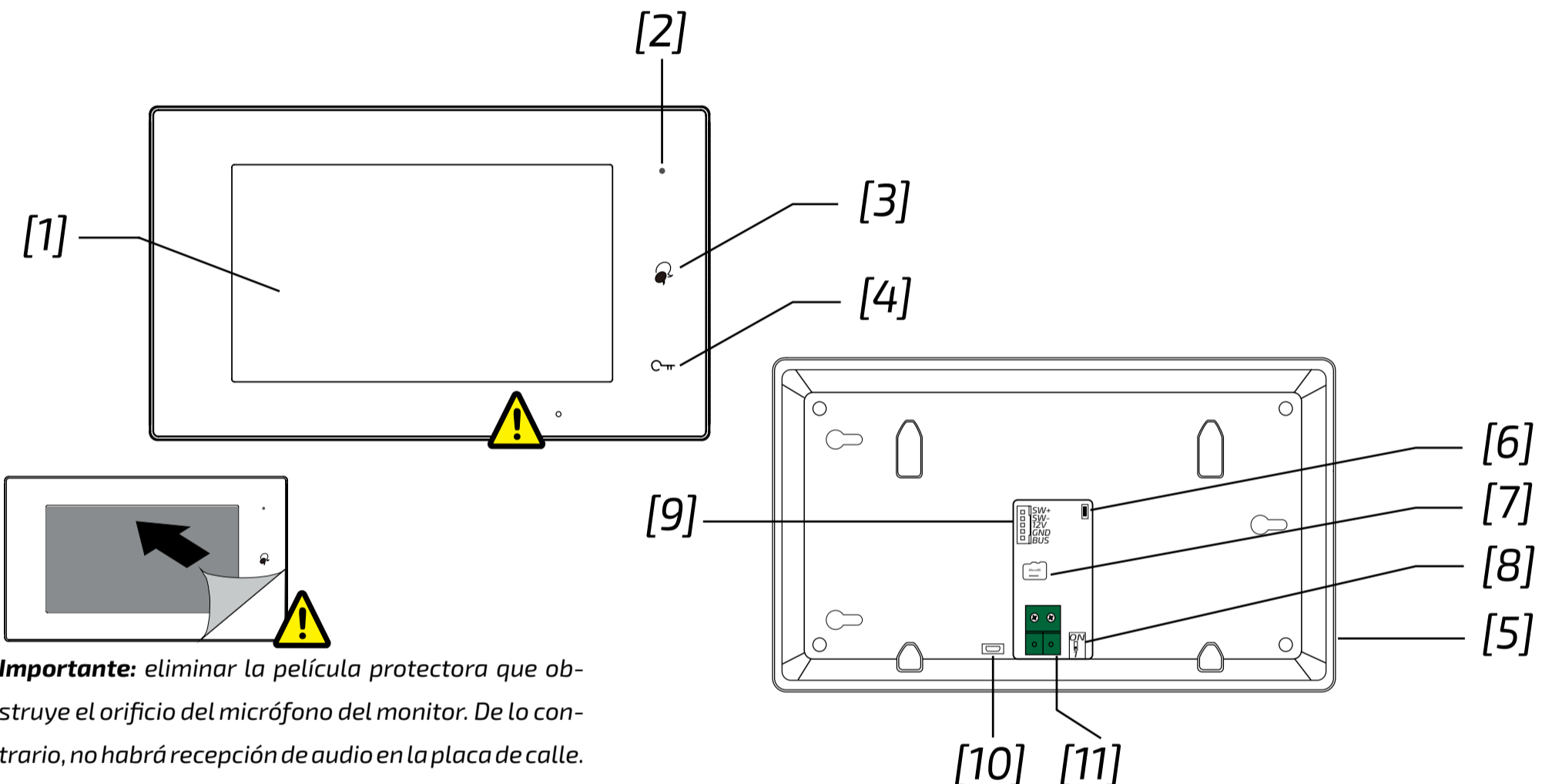

Importante: eliminar la película protectora que obstruye el orificio del micrófono del monitor. De lo contrario, no habrá recepción de audio en la placa de calle.

	Partes y funcionalidades	Descripción
[1]	Pantalla táctil LCD digital	Muestra la imagen de los visitantes.
[2]	Indicador de alimentación/no molestar	Muestra el estado de alimentación del sistema. Muestra el estado de no molestar.
[3]	Botón Conversar/Monitor	Pulsar para comunicarse manos libres con el visitante. Pulsar para visualizar la cámara de la placa de call
[4]	Botón de desbloqueo.	Púlsor para desbloquear la cerradura
[5]	Altavoz	Reproduce tonos de llamada, voz y alarmas.
[6]	Botón de actualización	Utilizar para actualizar el software
[7]	Ranura para tarjetas SD	Permite insertar una tarjeta micro-SD
[8]	Microinterruptor	Poner en ON en el monitor más distante (impedancia de vídeo).
[9]	Terminales	SW+,SW-: entrada de llamada de piso. 12V,GND: salida de timbre adicional (12 Vcc - 250 mA max).
[10]	Conector micro-USB	Para transferencia de datos.
[11]	Conector de bus de 2 conductores	Para sistema de dos conductores.

El menú principal.

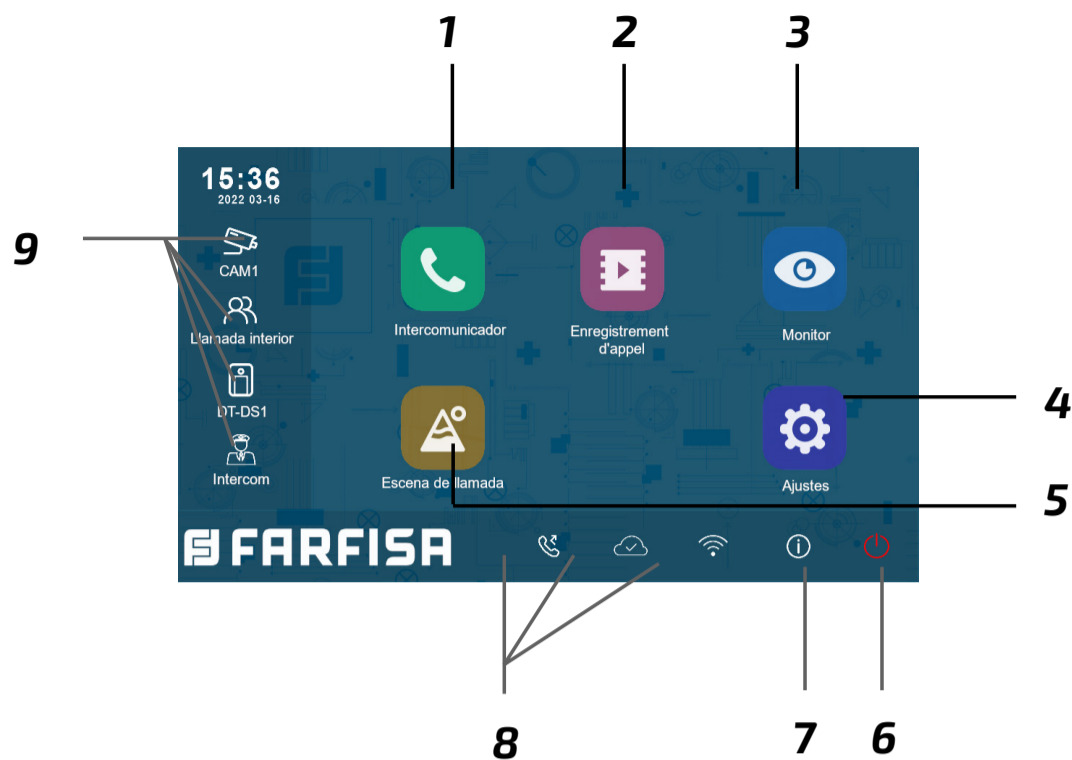

1 Icono de intercomunicador
Para llamar a otros puestos internos.

2 Icono de registro de llamadas
Para consultar las grabaciones de llamadas.

3 Icono de monitor
Para ver la cámara de la placa de la calle.

4 Icono de ajustes
Para cambiar los ajustes del videoportero.

5 Icono de escena de llamada
Para activar las funciones de no molestar y desvío.

6 Icono de apagar
Pulsar para apagar el monitor.



7 Icono de información
Para ver la información del dispositivo.

8 Barra de estado
Mostrar iconos que indican el estado del videoportero.

9 Ventana de enlaces rápidos
Pulsar para acceder directamente al servicio.





Iconos de la barra de estado.

Icono	Descripción	
	Llamadas perdidas	Aparece cuando hay una llamada perdida sin leer. Tocar en el atajo para revisar la llamada perdida.
	No molestar	Indica que el dispositivo está en modo "No molestar".
	Llamada desviada	Indica que el dispositivo está en modo "Llamada desviada".
	Dispositivo en línea	Indica que el dispositivo está en línea pero no conectado a Internet.
	Funcionamiento del cloud server	Indica que el dispositivo está conectado al cloud server.
	No hay cloud server	Indica que el dispositivo no está conectado al cloud server.
	Anomalía en el cloud server	Indica que la conexión con el cloud server presenta una anomalía
	Silencioso	Indica que el dispositivo está en modo "silencioso".

Iconos	Descripción	
	Grabación	Indica que el dispositivo está grabando
	Conversación	Indica que el dispositivo está en conversación.
	Desbloqueo	Indica el desbloqueo de la cerradura correspondiente.

Responder a una llamada.

Cuando se recibe una llamada, el monitor suena y la imagen se muestra en la pantalla.

1. Tocar el icono  o pulsar el botón . Hable a una distancia aproximada de 50 cm del micrófono. El tiempo máximo es de 90 segundos.
2. Una vez finalizada la conversación, tocar el icono  o pulsar el botón . Las funciones disponibles durante la conversación son:
 - Desbloqueo de la cerradura;
 - Grabación manual.

 **Si se recibe una llamada desde la placa de calle mientras está conversando con otra unidad interior**, la llamada en curso finaliza inmediatamente, el monitor suena y muestra la imagen de la placa de calle. Es posible iniciar la conversación, abrir la cerradura y grabar vídeos.

Llamadas de intercomunicación.

1. En el menú principal, tocar el icono **'Intercomunicador'**.
 - Se muestra una lista de entradas.
2. Seleccione "Lista de nombres".
 - Aparece la lista de monitores a los que se puede llamar. Pulsando sobre el icono , se puede cambiar el nombre asociado al usuario.
3. Seleccionar el usuario deseado.
 - Llamar.

Llamar en el mismo apartamento.

Si hay más de una estación interna dentro del mismo apartamento (**solo SEM7ME como "slaves"**), es posible realizar una llamada entre las diferentes estaciones internas.

1. En el menú principal, tocar el icono

'Intercomunicador'.

- Se muestra una lista de entradas.
2. Pulsar en "Llamada interior" para llamar. Todos los monitores del apartamento sonarán





Ver grabaciones de llamadas.



El monitor graba secuencias de vídeo de las llamadas perdidas y atendidas.

1. Pulsar el icono **"Registro de llamadas"** en el menú principal;
2. seleccionar el elemento de interés:
 - Omitido: pulsar sobre cada elemento para ver la grabación correspondiente;
 - Entrante: pulsar sobre cada elemento para ver la grabación correspondiente;
 - Reproducción: pulsar sobre el elemento relacionado con la grabación manual que se desea revisar.

 **Nota:** es posible realizar grabaciones manualmente durante el autoencendido o la conversación. Para ver las grabaciones, proceder de la siguiente manera.

3. Una vez elegida la categoría (Omitido, Entrante y Reproducción), pulsar sobre uno de los elementos de la lista para reproducir la grabación correspondiente;
4. los siguientes comandos permiten controlar la reproducción:

-  reproducir;
-  reproducir el vídeo siguiente;
-  reproducir el vídeo anterior;
-  borrar;
-  confirmar la cancelación.

5. Cuando termine, pulsar  para volver al menú anterior o pulsar  para volver a la página de inicio.

 **Notas:**

1. **sin tarjeta SD**, el tiempo máximo de grabación de video es de 3 segundos. Se

puede grabar un máximo de 10 videos.

Las grabaciones posteriores sobrescriben las primeras grabaciones;

si hay una tarjeta SD: el tiempo de grabación de cada vídeo es de 10 segundos por ajuste de fábrica (se puede grabar un máximo de 600 segundos);

2. se admiten tarjetas SD de hasta 512 GB.

Modo no molestar.

Si no desea recibir llamadas (modo de funcionamiento no molestar), proceder como se indica a continuación:

1. en el menú principal, pulse sobre el icono **'Escena de llamada'**;
2. seleccionar una de las dos posibilidades que se indican a continuación:
 - No Molestar 8H: el modo no molestar se establece para 8 horas.
 - No molestar siempre: el modo no molestar se establece hasta un cambio posterior.

 **Notas:**

- * en el panel frontal, el LED de la derecha se ilumina en rojo fijo (modo no molestar activado);
- * en la barra de estado del menú principal, aparecerá el icono ;
- * si realiza una llamada externa, se oirá un tono disuasorio.

Desvío de llamada.

Es posible desviar la llamada a tu smartphone, utilizando una conexión Wi-Fi:

1. en el menú principal, pulse sobre el icono **'Escena de llamada'**;
2. elegir entre las opciones:
 - Desviar llamada si no hay respuesta: si nadie responde en los 30 segundos siguientes a la recepción de la llamada

de la placa de calle, la llamada se transfiere al smartphone. El monitor muestra la imagen de la placa de calle hasta que se desvía la llamada. Si se responde a la llamada desde el monitor, finalizará el desvío.

- Desviar llamada siempre: la llamada se desviará inmediatamente al smartphone y el monitor se apagará en cuanto la llamada haya sido atendida por el smartphone.



Notas:

- * el monitor debe estar conectado a una red Wi-Fi;
- * en la barra de estado del menú principal aparecerá el icono "📶".

Configurar tonos de llamada.

La elección de la melodía que se asignará a la llamada puede hacerse individualmente para cada tipo de llamada, de modo que pueda distinguirse de las demás.



Nota: el monitor dispone de 22 melodías diferentes para asignar a los distintos tipos de llamada.

Para cambiar los tonos de llamada, proceder como se describe en los siguientes pasos:

- 1 con el monitor en modo de espera, pulsar en cualquier lugar de la pantalla. Aparecerá la pantalla de inicio;
2. pulsar el icono "Ajustes";
3. aparecerá la lista de las 4 categorías de ajustes disponibles. Pulsar en la primera categoría 'melodía de llamada';
4. en el submenú al que acceda, podrá realizar todos los ajustes que se indican a continuación:

Volumen del timbre.

Se puede ajustar el volumen del timbre. El ajuste es válido para todas las llamadas.

Tiempo de timbre.

Se ajusta la duración del tono de llamada.

Tono de llamada de puerta.

Selección de la melodía para la llamada desde la placa de calle.



Nota:

en esta sección hay cuatro opciones:

puerta 1, puerta 2, puerta 3 y puerta 4 (para uso futuro). Elegir y editar sólo "Tono de llamada de puerta 1".

Melodía de llamada de timbre.

Es posible elegir la melodía de la llamada de piso (terminales SW-/SW+).

Melodía de llamada de intercomunicador.

Elección de la melodía de llamada del intercomunicador desde otro apartamento.

Melodía de llamada interna.

Elección de la melodía de llamada del intercomunicador desde otro aparato del mismo apartamento.

5. Pulsar ← / 🏠 para guardar los nuevos ajustes.

Modificar los ajustes generales.

Siguiendo los pasos que se describen a continuación, puede cambiar algunos de los ajustes del monitor, como la fecha y la hora o el idioma:

- 1 con el monitor en modo de espera, pulsar en cualquier lugar de la pantalla. Aparecerá la pantalla de inicio;
2. pulsar el icono "Ajustes";
3. aparecerá la lista de las 4 categorías de ajustes disponibles. Pulsar en la segunda categoría 'General';
4. en el submenú al que acceda, podrá realizar todos los ajustes que se indican a continuación.

Fecha y hora.

En esta sección puede editar:

- Modo de fecha: MM/DD/YYYY, DD/MM/YYYY o YYYY/MM/DD.
- El modo de hora: en 12/24 horas: HOUR_12 o HOUR_24;
- Fecha (pulsar para cambiar);
- Tiempo (pulsar para cambiar);
- Tiempo de internet: pulsando esta opción se sincroniza la fecha y hora del monitor con la red (el monitor debe estar conectado vía wi-fi).

Idioma.

En esta sección es posible cambiar el idioma por defecto utilizado por el monitor. Es posible cambiar el idioma en cualquier momento.

Configuración de acceso directo.

Esta sección permite añadir o eliminar cuatro iconos en la parte izquierda de la pantalla de inicio, correspondientes a cuatro accesos directos que pueden utilizarse para activar rápidamente un comando (por ejemplo, llamada interna). Para configurar los accesos directos, una vez que haya hecho clic en "Configuración de acceso directo, proceder como se describe a continuación:

- seleccionar el atajo que desea editar (Atajo 1, Atajo 2, Atajo 3 o Atajo 4);
- seleccionar o eliminar la funcionalidad asociada al acceso directo.

Tarjeta SD.

Al insertar una tarjeta micro SD en la parte posterior del monitor, en la categoría General del menú Ajustes, el elemento Tarjeta SD ofrece dos opciones:

- SD information: sobre la capacidad de la tarjeta;
- copy images: para copiar las imágenes grabadas en la tarjeta SD.

5. Pulsar ← / 🏠 para guardar los nuevos ajustes.

Cambiar la dirección de usuario.

El procedimiento descrito a continuación sólo debe realizarse en el videopuerto SEM7MEW instalado en el segundo piso si opta por utilizar la placa de calle de dos llamadas art.SEC/2E.

Para cambiar la dirección de usuario, proceder como se describe en los siguientes pasos:

- 1 con el monitor en modo de espera, pulsar en cualquier lugar de la pantalla. Aparecerá la pantalla de inicio;
2. pulsar el icono "Ajustes";
3. aparecerá la lista de las 4 categorías de ajustes disponibles. Pulsar sobre la tercera categoría "Instalador";
4. en el submenú al que se accede, pulsar sobre "Llamada_Nbr" y, tras introducir la contraseña 66666666, introducir la nueva dirección de usuario: **16**.
5. Pulsar ← / 🏠 para guardar los nuevos ajustes.

Agregar una cámara de CCTV.

Pulsar en icono "Ajustes" en la la pantalla de inicio y elegir la categoría "Gerente". Se puede agregar una cámara IP ONVIF (H264, H265, resolución máxima 1080p), con búsqueda automática o manual, que puede visualizarse en el monitor y desde la app VDP Connect.

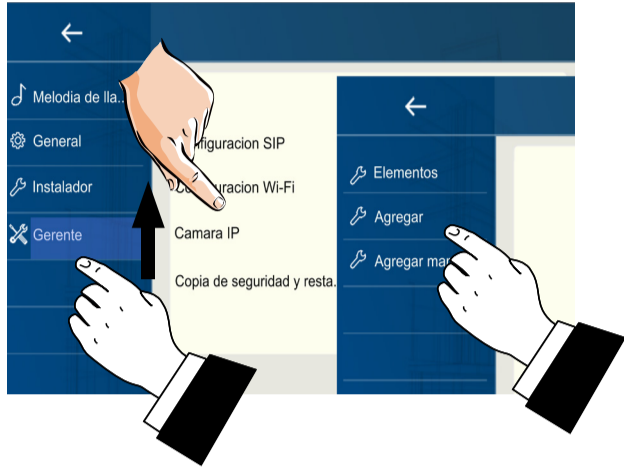

Desviar la llamada a su smartphone.

Para configurar el desvío de llamadas a tu smartphone, proceder como se indica en los párrafos siguientes:

Conectar el monitor a la wi-fi.

1. En el modo de espera, pulsar en cualquier lugar de la pantalla. En la página de inicio, pulsar el icono wi-fi:



2. aparecerá la lista de redes wi-fi disponibles. Seleccionar aquella a la que desee conectarse. Introducir la contraseña y esperar a que el monitor se conecte. A la izquierda del símbolo Wi-Fi aparecerá en rojo el nombre de la red a la que está conectado.

Descargar la aplicación VDP Connect.

1. Escanear los siguientes códigos QR y descargar la aplicación VDP Connect en su smartphone:

iOS



Android



2. conceder a la aplicación los permisos necesarios y, a continuación, pulsar el icono de escaneo:

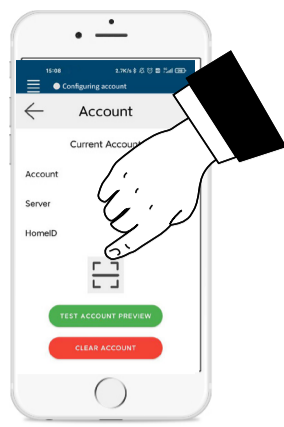

3. escanear el código QR que se mostrará en el monitor como se describe en el párrafo siguiente:



Nota: la opción "CallKit" de VDP Connect debe estar activada para teléfonos móviles iOS.

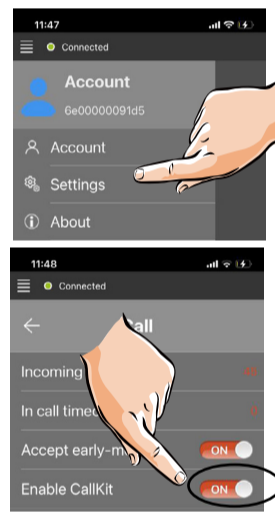
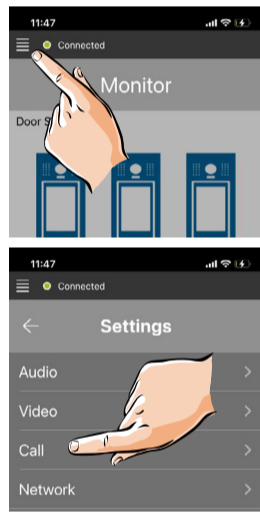

Conectar el monitor a su smartphone.

1. Con el monitor en espera, tocar un punto de la pantalla. Aparecerá la página de inicio;
2. tocar el icono "Ajustes";



3. en la parte izquierda aparecen las cuatro categorías de posibles ajustes, pulsar sobre el cuarto elemento "Gerente" y a continuación pulsar "Configuración SIP";

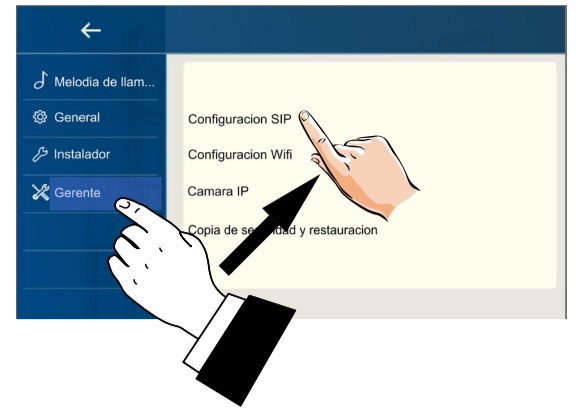

4. en la página siguiente, pulsar "Uso por defecto" y, a continuación, tocar el código QR que aparece en la parte inferior de la pantalla;

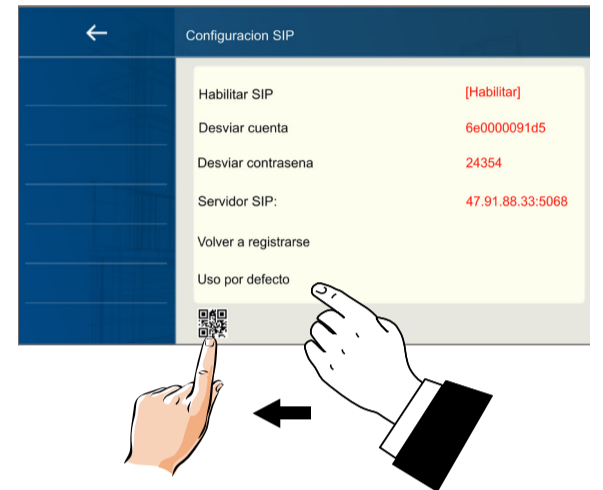

5. el código QR aparecerá ampliado y deberá escanearlo con la aplicación "VDP Connect" previamente instalada en su smartphone;



Recibir la llamada en tu smartphone.

Es posible ver inmediatamente las imágenes de la cámara de la placa de calle en su smartphone.

Nota: La recepción de la llamada del móvil sólo tendrá lugar una vez activado el desvío de llamadas (ver sección "Desvío de llamada")

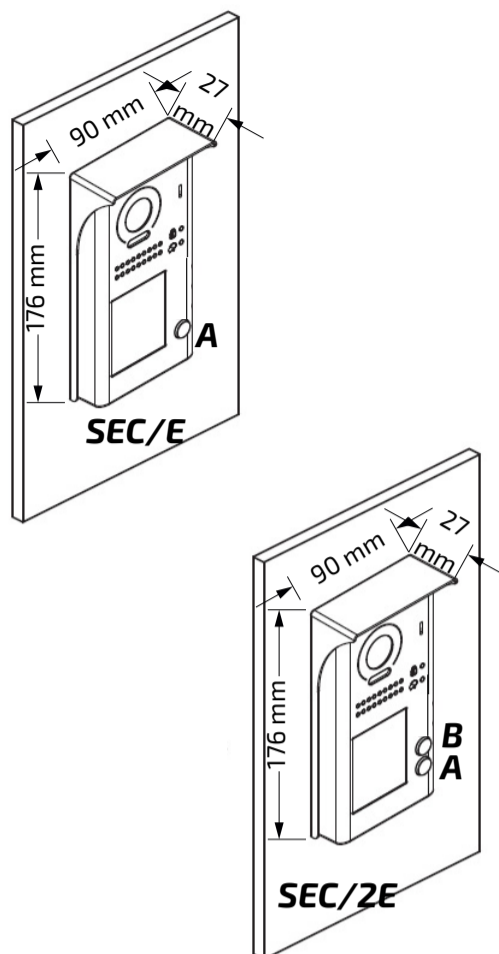



Sensor	CMOS 1/4"
Resolución	650 líneas de TV
Sistema de vídeo	PAL
Ángulo de visión	105°
Material	Aleación de zinc
Dirección de llamada (default)	SEC/E: 00 SEC/2E: 00, 16
Alimentación	24 Vcc
Consumo	40 mA stand-by – 380 mA max
Consumo cerradura	12 Vcc / 250 mA max
Temperatura de funcionamiento	-10 ÷ +40 °C

FUNCIONES

Con referencia a la figura abajo es posible utilizar la combinación de teclas indicadas para programar algunas funciones adicionales de la placa de calle. El número de veces que se pulsa el botón **KEY_SET**, se indica en la segunda columna de la siguiente tabla, que le permite seleccionar la función que se desea programar. Durante esta fase, la luz de la tarjeta parpadeará continuamente. Si ninguna tecla es presionada en 10 segundos la placa de calle saldrá automáticamente de la fase de programación.

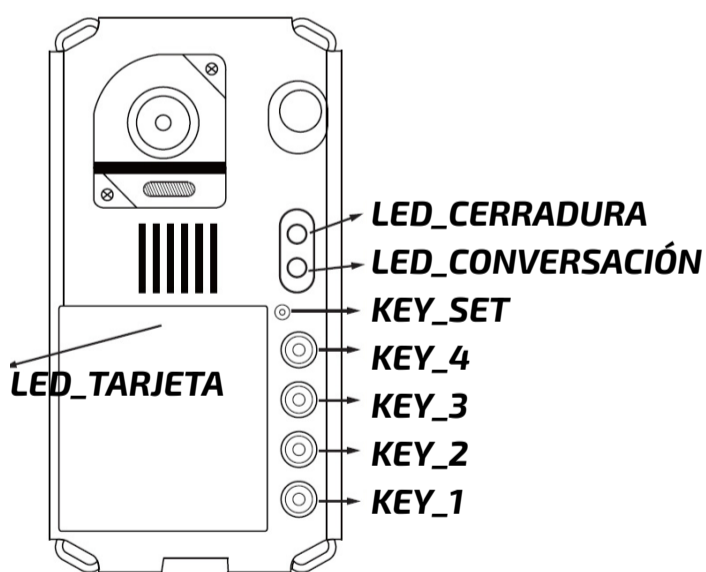
¡No modificar!



Función	Pulsar KEY_SET	Pulsar	Beep	Default
 Dirección de la placa de calle	1 vez	KEY_1 (ID = 0) KEY_2 (ID = 1) KEY_3 (ID = 2) KEY_4 (ID = 3)	1 2 3 4	ID = 0
 Modo de llamada	2 veces	KEY_1 - Estándar (el botón A llama al 01) - Grupo (el botón A llama al 00-15; el botón B llama al 16-32)	1 2	Grupo
Unlock mode		KEY_1 - Normalmente abierto - Normalmente cerrado	1 2	Normalmente abierto
Tiempo de desbloqueo	3 veces	KEY_2 (mantener pulsado) 1 ÷ 99 seg	1 ÷ 99 veces	1 seg
Modo de iluminación de la tarjeta		KEY_3 - On - Off - Auto	1 2 3	On
Modo de iluminación del LED de la cámara		KEY_4 - On - Off - Auto	1 2 3	Auto
Tono de confirmación de llamada	4 veces	KEY_1 - 1 tono - continuo - off	1 2 3	1 tono

SISTEMA DE VIDEO-PORTEIRO PARA UMA FAMÍLIA (sem programação)

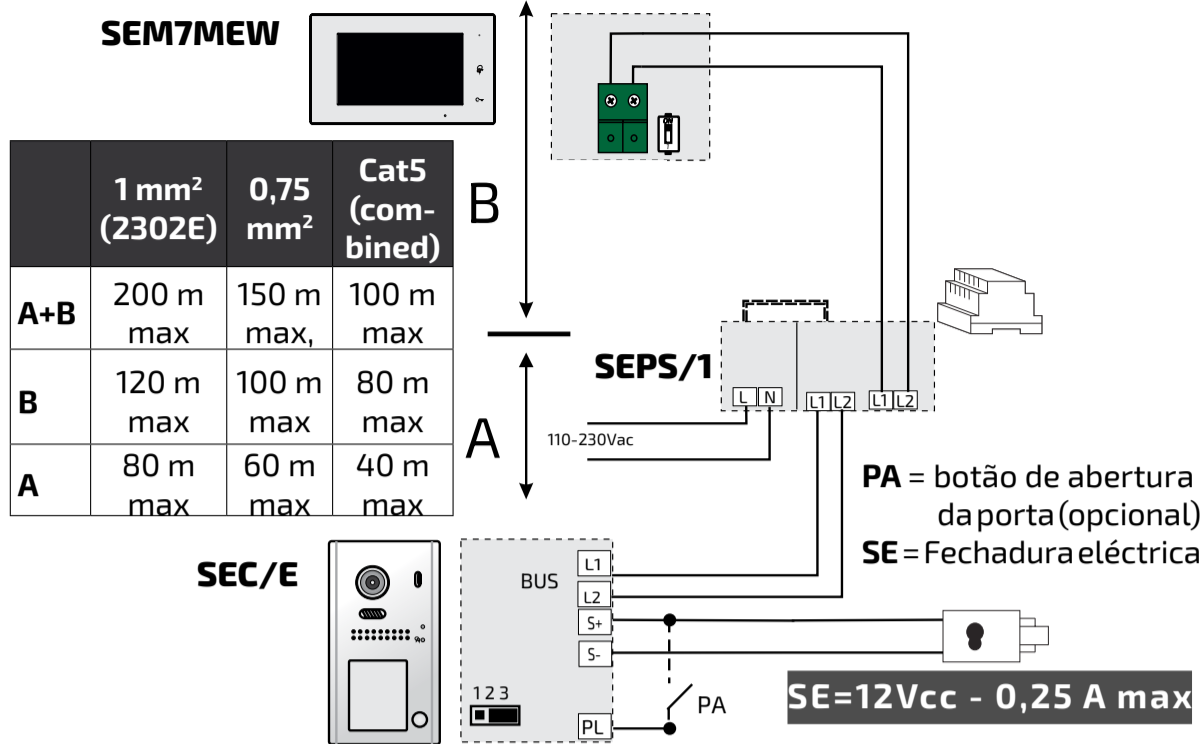

SISTEMA DE VIDEO-PORTEIRO PARA UMA FAMÍLIA COM DOIS MONITORES

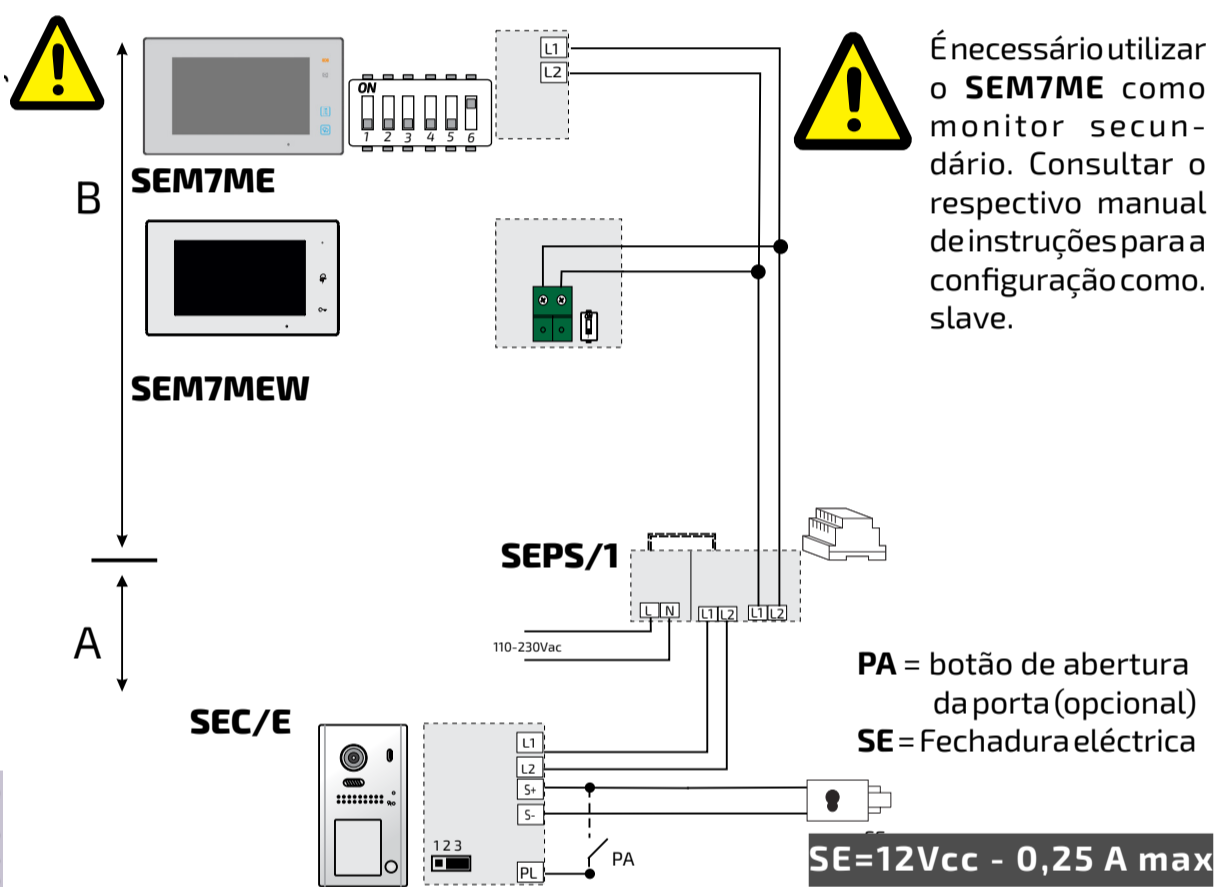

PORTUGUÊS

SISTEMA DE VIDEO-PORTEIRO PARA DUAS FAMÍLIAS COM DOIS MONITORES

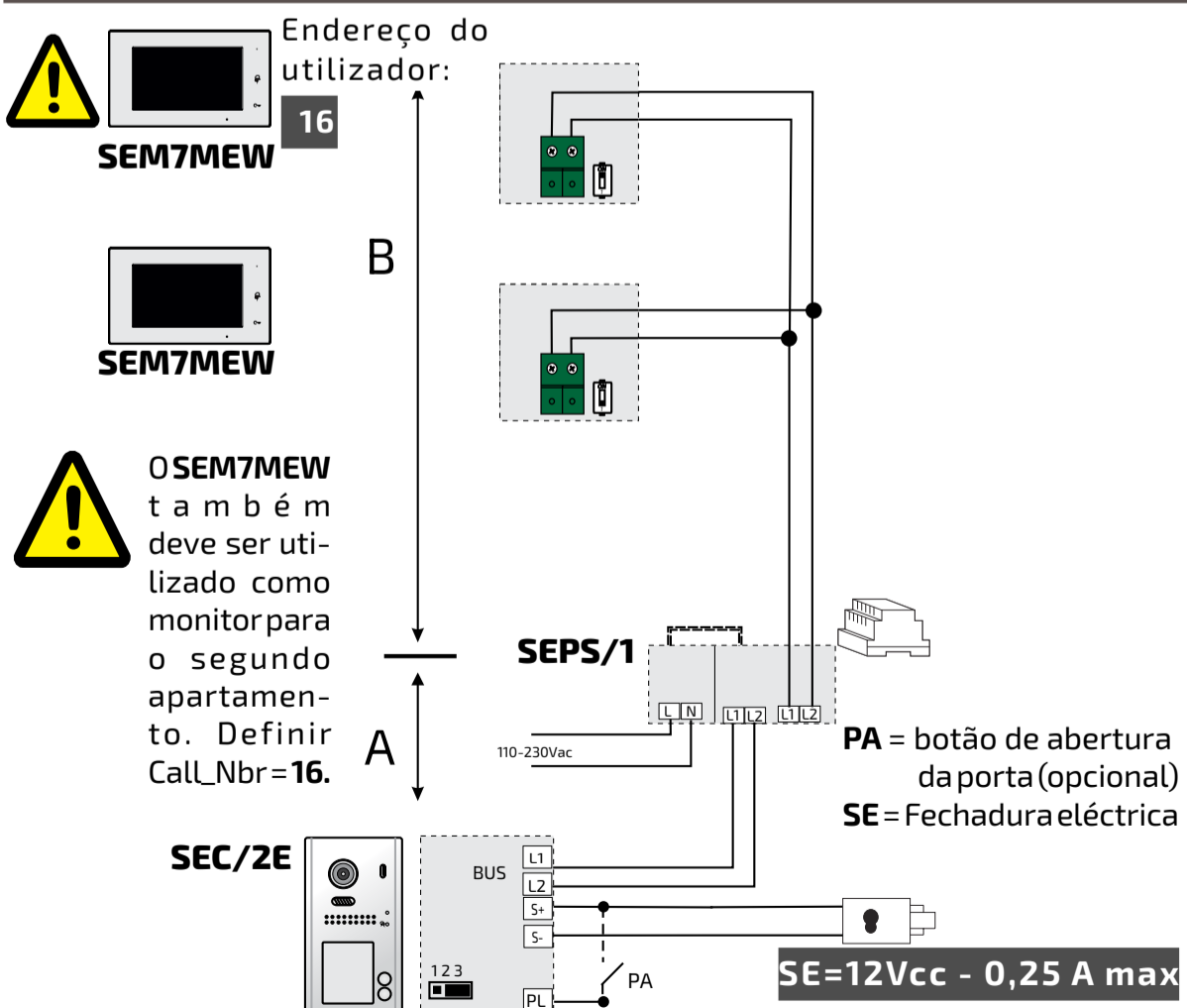

Fechadura eléctrica

A botoneira tem terminais para abrir uma fechadura de corrente contínua ou alternada. No primeiro caso, a fechadura é accionada directamente a partir da fonte de alimentação do sistema (o consumo máximo de energia é limitado a 12Vcc / 250mA). Os esquemas de instalação apresentados no lado esquerdo da página mostram a ligação de uma fechadura mesmo na presença de um botão de abertura (PA). Pelo contrário, para utilizar fechaduras eléctricas de corrente alternada, é necessário um transformador opcional (TR), que deve ser adequadamente dimensionado de acordo com a absorção da fechadura. Os contactos internos do relé permitem uma absorção máxima de 24V (ca ou cc) / 1A.

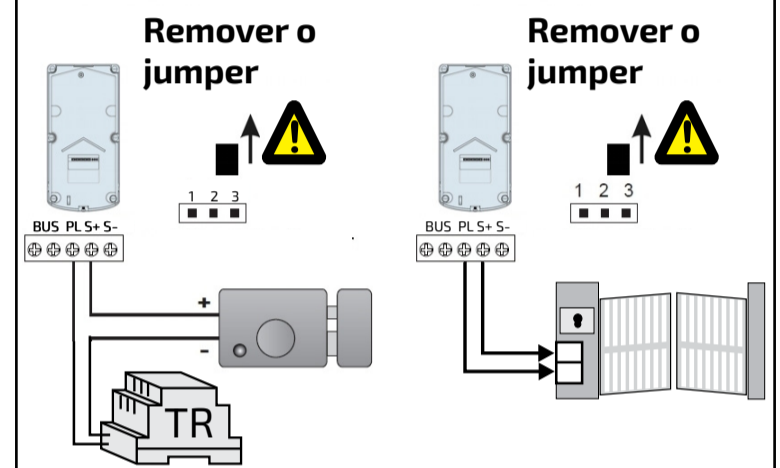

O parâmetro **Unlock Mode** da botoneira deve ser configurado da seguinte forma:

- premir 3 vezes o botão **KEY_SET** (o LED UNLOCK acende-se e são emitidos dois sinais sonoros);
- premir o botão **KEY_1** para definir o modo NO (para fechaduras que têm de ser alimentadas para abrir. Um bip longo é emitido com esta configuração.) ou modo NC (para fechaduras que devem ser desligadas da energia para abrir. Com esta configuração, são emitidos dois sinais sonoros curtos).

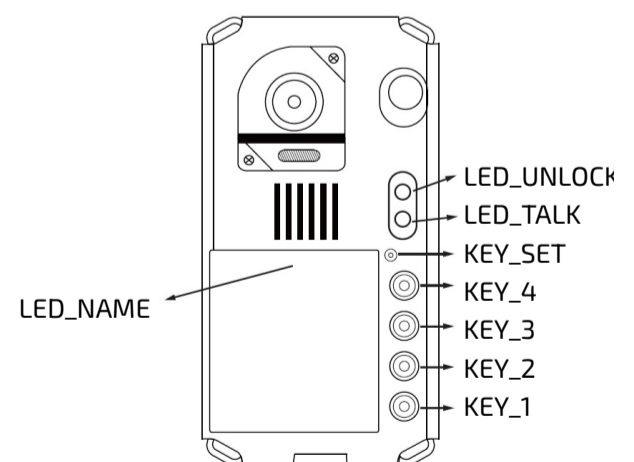

Para gerir uma segunda fechadura, é necessário adquirir e instalar o dispositivo art. **SER01**.

SEM7MEW: especificidades técnicas

Video-porteiro mãos-livres Wi-Fi com ecrã LCD de 7,0" para a tecnologia SEK.

Ficha de dados

Alimentação: a partir da linha
 Consumo de corrente: - em repouso: 0,07 A
 - em funcionamento: 0,250 A
 Ecrã: 7" TFT LCD
 Resolução: 1024x600
 Distância máxima: 100-m
 Temperatura de funcionamento: 0 ÷ +40°C
 Humidade máxima: 90% RH

Bornes

SW+/SW- Entrada de chamada de piso
12V/GND Saída para campainha adicional
 Ligação ao montante com 2 fios não polarizados

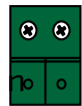

LED para sinalização

LED verde: funcionamento normal.
LED vermelho constante modo não perturbar activado
LED vermelho intermitente: chamadas não atendidas

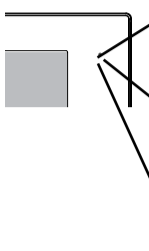

Avisos

- **A comutação de canais de áudio pode ser influenciada pela acústica da sala.**
- O produto só deve ser instalado por pessoal qualificado, seguindo os regulamentos em vigor.
- A ligação à rede deve ser feita com cabos de 1mm de diâmetro (AWG18).
- O aparelho não deve ser exposto a água
- As fontes de alimentação estão protegidas contra sobrecargas ou curto-circuitos. Para reiniciar, a tensão da rede deve ser desligada durante aproximadamente 1 minuto e ligada novamente após a falha ter sido corrigida.
- Ligar um transil em paralelo com a fechadura.

Partes e Funcionalidades.

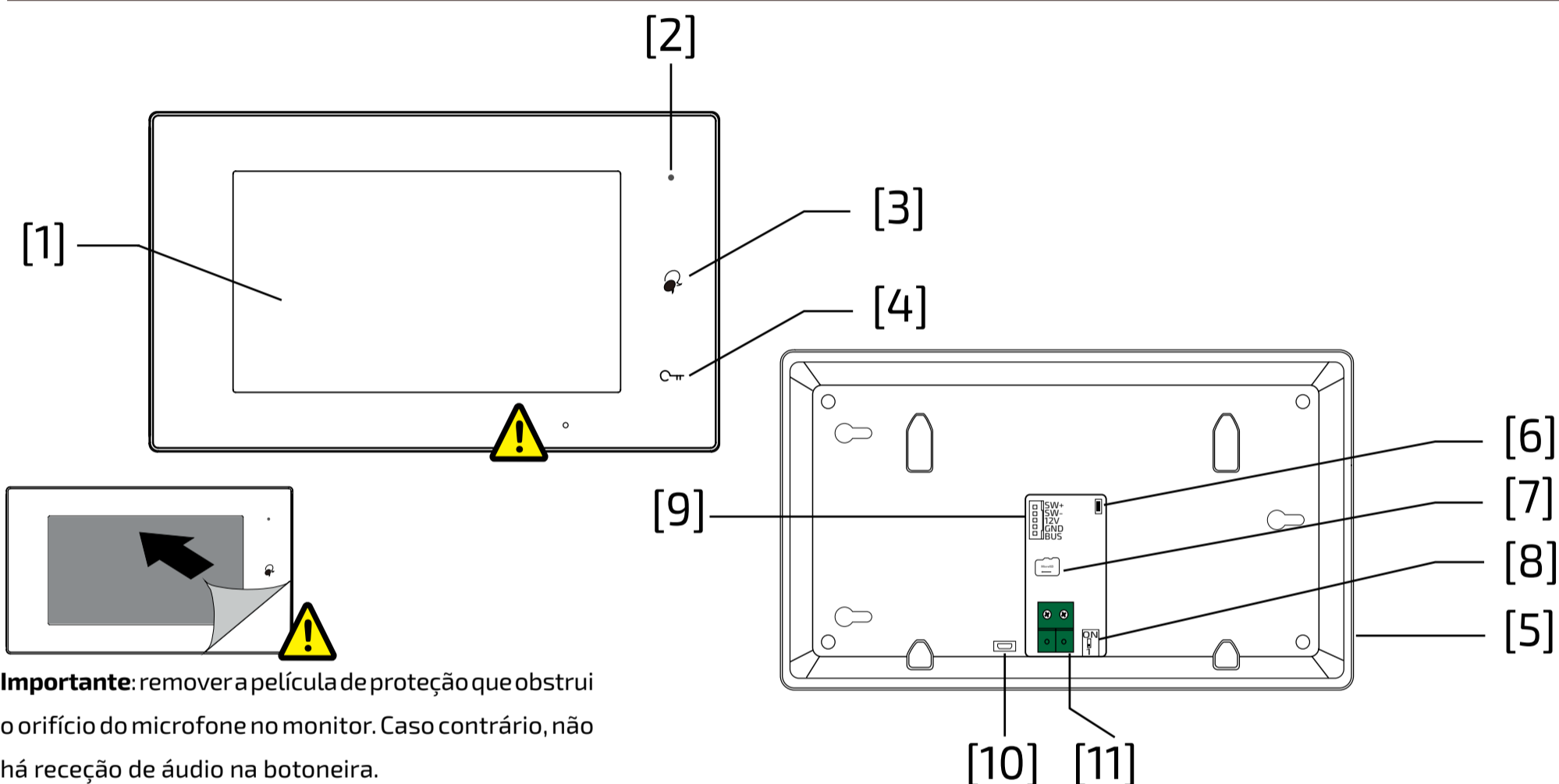

Importante: remover a película de protecção que obstrui o orifício do microfone no monitor. Caso contrário, não há receção de áudio na botoneira.

	Partes	Descrição
[1]	Ecrã táctil LCD	Visualização da imagem do visitante ou menu do dispositivo
[2]	Potência/Do não perturbar o LED	Mostra o estado do fornecimento de energia. Mostrar Não perturbe a activação do estado
[3]	Botão de conversação/ligação automática	Pressione para abrir a conversa. Em repouso, activa a auto-ignição.
[4]	Botão de desbloqueio de bloqueio	Pressione para abrir a fechadura
[5]	Orador	Reproduz áudio/som e alarmes
[6]	Botão de actualização	Para ser utilizado para actualizar o software
[7]	Ranhura para cartão SD	Inserir cartões micro-SD
[8]	Microswitch	Colocar em ON no monitor mais distante (terminação vídeo)
[9]	Conector para funções auxiliares	SW+,SW-: entrada do botão de chamada ao chão 12V,GND: saída para campainha adicional (máx. 12 Vcc - 250 mA)
[10]	Gama Micro USB	Utilização para transferência de dados.
[11]	Conector de linha de 2 fios	Ligação ao sistema de 2 fios não polarizado

0 Menu Principal.

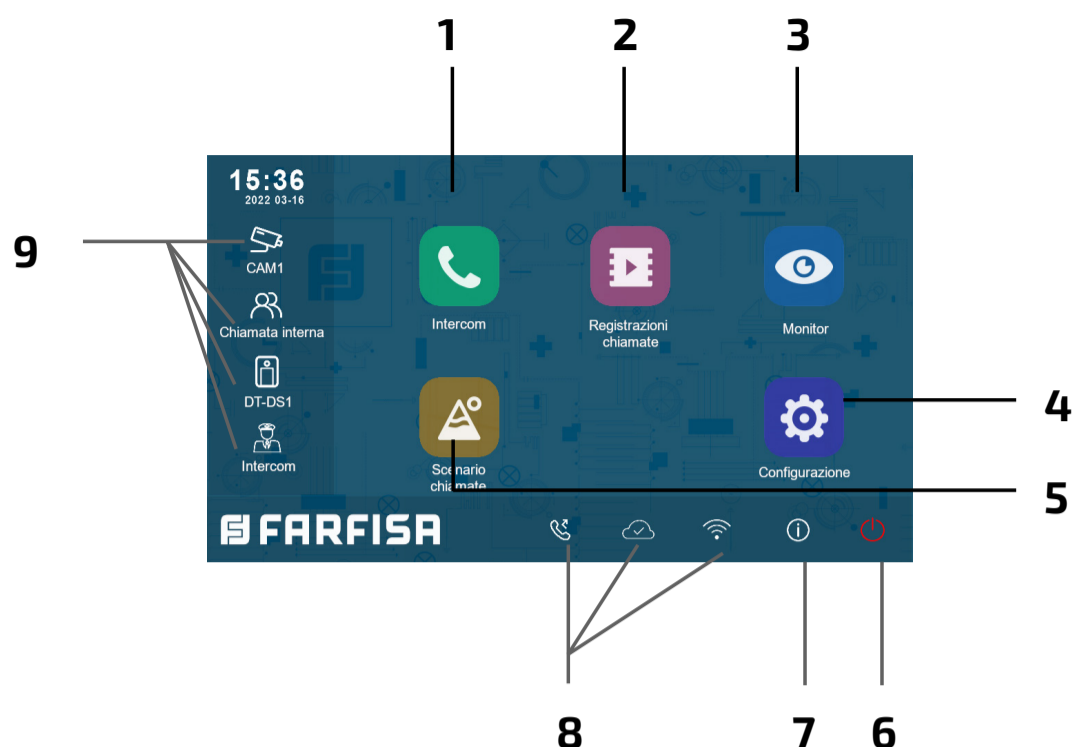



- | | | |
|--|---|--|
| <p>1 Chamada intercomunicador
É possível chamar outras extensões.</p> | <p>2 Registo de chamadas
É possível rever a imagem da pessoa que telefona.</p> | <p>3 Ligação automática
Ligar automático na botoneira.</p> |
| <p>4 Configurações
É possível alterar as configurações do monitor.</p> | <p>5 Cenário de chamada
É possível activar a função de não perturbar/transferir chamada.</p> | <p>6 Em espera
Desliga o ecrã (stand-by).</p> |
| <p>7 Informação
Permite-lhe visualizar informações sobre o produto.</p> | <p>8 Barra de estado
Os ícones na barra dão uma indicação do estado do dispositivo.</p> | <p>9 Ligações rápidas
Premir um dos botões activa directamente a funcionalidade definida.</p> |

Ícones da barra de estado.



Ícone	Descrição	
	Chamada perdida	Relatar uma chamada perdida ainda não exibida. Pressione para ligação rápida a chamadas perdidas.
	Não perturbar	Indica que o modo não perturbar está activo.
	Encaminhamento de chamadas	Indica que o encaminhamento de chamadas está activo.
	Dispositivo online	Indica que o dispositivo está online, mas não se liga à Internet
	Ligação à cloud	Indica que o dispositivo está ligado à cloud
	Não cloud server	Indica que o dispositivo não está ligado à cloud
	Falha no cloud	Indica que existe uma anomalia na ligação à cloud.
	Mudo	Indica que o dispositivo está em modo "mudo".



Outros ícones de estado.

Ícone	Descrição	
	Gravação	Indica que o dispositivo está a gravar
	Conversa	Indica que o dispositivo está em modo de conversa
	Abertura da fechadura	Indica a abertura da fechadura

Responder a uma chamada.

Quando chega uma chamada, o monitor toca e a imagem é exibida no ecrã.

1. Tocar no ícone  ou premir o botão 
Falar a uma distância de cerca de 50 cm do microfone. O tempo máximo é de cerca de 90 segundos.

2. Uma vez terminada a conversa, tocar no ícone  ou premir o botão 
As funções disponíveis durante a conversa são:

- Abertura da fechadura
- Gravação manual

-  **Receber uma chamada durante uma conversa com outra unidade interior**
A chamada em curso é terminada imediatamente, o monitor toca e exibe a imagem da botoneira. É possível iniciar a conversa, abrir a fechadura e gravar imagens e/ou vídeo.

Chamada intercomunicadora.

1. no menu principal, tocar no ícone "Intercom".
- Uma lista de opções é exibida.
2. Seleccione a primeira opção que se relaciona com a lista de nomes
- A lista de monitores que podem ser chamados é exibida. Toque no ícone  para alterar o nome associado ao utilizador.
3. Seleccione o utilizador desejado.
- pressionar para chamar.

Chamada dentro de apartamento

Se houver mais do que um monitor dentro do mesmo apartamento (**apenas SEM7ME pode ser eleito como monitor "slave"**), é possível fazer uma chamada por intercomunicador entre as várias estações:

1. no menu principal, tocar no ícone

"Intercom".







- Uma lista de opções é exibida.
2. seleccione a segunda opção: a opção de chamada interna.
 3. pressionar para chamar. Todos os monitores no mesmo plano irão tocar

Exibição de gravações de chamadas.

O monitor grava as filmagens de vídeo ao receber chamadas perdidas ou atendidas.

1. tocar no segundo ícone do menu principal, que está relacionado com a gravação de chamadas:
2. seleccione o item desejado:
 - chamadas não atendidas: ao pressionar em cada item da lista, o filme pode ser visto;
 - chamadas atendidas: ao pressionar em cada item da lista, o filme pode ser visto;
 - reprodução: são recolhidos vídeos filmados manualmente

-  **Nota.** É possível gravar manualmente filmagens de vídeo enquanto se conversa ou se faz vigilância. Os passos seguintes descrevem as operações de visualização das filmagens de vídeo recolhidas.

3. uma vez escolhido o item (não atendidas, atendidas ou reprodução), tocar num dos itens da lista permite que o vídeo associado seja exibido.
4. estão disponíveis os seguintes comandos para controlar a reprodução:
 -  Reproduzir o filme.
 -  Reproduzir o próximo filme.
 -  Reproduzir filme anterior
 -  Eliminar o filme.
 -  Confirmação do cancelamento;
5. premir  para voltar ao menu anterior ou premir  para voltar ao ecrã principal

Notas:

1. **sem cartão SD**, o tempo máximo de gravação dos filmes é de 3 segundos. Podem ser gravados, no máximo, 10 filmes. As gravações subsequentes sobrepõem as mais antigas;
se estiver presente um cartão SD: o tempo de gravação para cada filme é de 10 segundos por definição de fábrica (um máximo de 600 segundos pode ser definido);
2. são suportados cartões SD de 512 GB.

Não perturbar modo.

Se não desejar receber chamadas (não perturbar modo de funcionamento), proceder como indicado abaixo:

1. na página do menu principal, toque no ícone do cenário de chamada.
2. seleccione uma das duas possibilidades listadas abaixo:
 - não perturbar durante 8H: o modo não perturbar é definido para 8 horas;
 - não perturbar: o modo não perturbar está definido até uma alteração posterior

Notas:

- * no painel frontal, o LED à direita acende constantemente a vermelho (não perturbar modo activado);
- * a barra de estado do menu principal exibirá o ícone ;
- * se for feita uma chamada a partir de fora, é ouvido um tom dissuasor.

Desvio de chamada.

A chamada a partir da botoneira pode ser desviada para o seu smartphone. Esta função requer uma ligação Wi-Fi

1. na página do menu principal, pressionar no ícone do cenário de chamada.
2. escolher a opção desejada:
 - desvio de chamada sem resposta: se ninguém atender dentro de 30 segundos após receber a chamada da botoneira, a chamada é desviada para o smartphone. O monitor mostra a imagem da botoneira cuja a chamada foi desviada. Se a chamada for atendida a partir do monitor, o desvio será terminado.
 - desvio sempre: a chamada será imediatamente desviada para o smartphone e o monitor será desligado assim que a chamada for atendida pelo smartphone.

Notas.

- * O monitor deve ser ligado a uma rede wi-fi.
- * A barra de estado do menu principal mostrará o ícone "📶".

Escolha de toques de chamada.

A escolha da melodia a ser atribuída à chamada pode ser feita individualmente para cada tipo de chamada, de modo a poder ser distinguida das outras.

Nota:

Há 22 toques diferentes disponíveis para atribuir aos vários tipos de chamadas.

Para alterar os toques, proceder como descrito nos passos seguintes:

1. com o monitor em modo de espera, pressionar em qualquer lugar no ecrã. O ecrã inicial será exibido;
2. pressionar no ícone de configuração;
3. será apresentada a lista das 4 categorias de configurações disponíveis. Premir sobre a primeira categoria relativa ao toque de chamada;
4. no submenu a que acede, pode fazer todas as configurações listadas abaixo.

Volume de toque.

O volume de toque pode ser definido. A regulação é válida para cada tipo de chamada.

Duração do toque:

Para definir a duração do toque.

Chamada da botoneira

Escolha do toque de chamada para a botoneira.



Nota:

Existem quatro opções: botoneira 1, botoneira 2, botoneira 3 e botoneira 4 (para possível utilização futura). Escolher e editar apenas a botoneira 1.

Chamada de piso.

Escolha do toque de chamada de piso (bornes SW-/SW+).

Chamada intercomunicadora.

Escolha de toque para chamada de intercomunicador a partir de outro apartamento.

Chamada intercomunicadora interna.

Escolha de toque para chamada de intercomunicador de outro monitor no mesmo apartamento.

5. Pressionar ← / ↗ para guardar novas configurações.

Alterar as configurações gerais.

Seguindo os passos descritos abaixo, é possível alterar certas configurações do monitor, tais como data e hora, idioma:

1. com o monitor em modo de espera, pressione em qualquer lugar no ecrã. O ecrã inicial será exibido;
2. pressionar no ícone de configuração;
3. será apresentada a lista das 4 categorias de configurações disponíveis. Premir sobre a segunda categoria relativa aos parâmetros gerais;
4. no submenu a que acede, pode fazer todas as configurações listadas abaixo;

Data e hora.

Nesta secção pode editar:

- o modo de visualização: MM/DD/YYYY, DD/MM/YYYY ou YYYY/MM/DD.
- o modo de visualização da hora: em 12/24 horas: HOUR_12 ou HOUR_24;
- a data (pressionar para mudar);
- a hora (pressionar para mudar);
- Hora da internet: premindo este item sincroniza a data e hora do monitor com a rede (o monitor deve ser ligado via wi-fi).

Língua.

Nesta secção é possível alterar a língua utilizada por padrão pelo monitor. No entanto, é possível alterar a língua em qualquer altura.

Configuração de atalhos.

Esta secção permite adicionar ou remover quatro ícones no lado esquerdo do ecrã inicial, correspondentes a quatro atalhos que podem ser utilizados para activar rapidamente um comando (por exemplo, chamada interna). Para configurar atalhos, depois de ter tocado no item de configuração do atalho, proceder como descrito abaixo.

- seleccionar o atalho que deseja alterar (1, 2, 3 ou 4);
- seleccionar ou remover a funcionalidade a ser associada ao atalho;

Cartão SD.

Ao inserir um cartão micro SD no verso do monitor, na categoria Geral do menu Configuração, o item do cartão SD oferece duas opções:

- informação sobre a capacidade de cartão;
- copiar imagens: para copiar imagens gravadas no cartão SD.

5. Pressionar ← / ↗ para guardar novas configurações.

Alterar o endereço do utilizador.



O procedimento descrito a seguir só deve ser efectuado no videoporteiro SEM7MEW instalado no segundo apartamento, se optar por utilizar a

botoneira de duas chamadas art.SEC/2E.

Para alterar o endereço do utilizador, proceder como descrito nos passos seguintes:

1. com o monitor em modo de espera, premir em qualquer lugar no ecrã. O ecrã inicial será exibido;
2. pressionar no ícone de configuração;
3. será apresentada a lista das 4 categorias de configurações disponíveis. Premir sobre a terceira categoria relacionada com o Instalador;
4. no sub-menu acedido, toque em 'Call_Nbr' e, após introduzir a palavra-passe 66666666, introduzir o novo endereço de utilizador: **16**.
5. Pressionar ← / ↗ para guardar novas configurações.

Adicionar uma câmara de CCTV.

Pressionar o ícone de configurações na vista inicial e vá para a categoria de gestão. Com pesquisa automática ou manual, pode ser adicionada uma câmara ONVIF IP (H264, H265, resolução máxima 1080p), que pode ser exibida tanto no ecrã do monitor como a partir da aplicação VDP Connect:



Transferir uma chamada para um smartphone.

Para configurar a funcionalidade de reencaminhamento de chamadas para o smartphone, siga os passos abaixo:

Ligar o monitor a rede wi-fi.

1. em stand-by, tocar em qualquer lugar no ecrã. A página inicial será exibida. Pressionar o ícone wi-fi



2. a lista das redes Wi-Fi que o monitor capta será exibida. Seleccionar aquela em que está interessado. Introduzir a palavra-passe e aguardar que o monitor se ligue.

Descarregar o app VDP Connect.

1. Digitalizer os códigos QR abaixo para descarregar a aplicação VDP Connect para o seu smartphone:



2. conceder as permissões necessárias ao aplicativo e depois premir o ícone de digitalização:

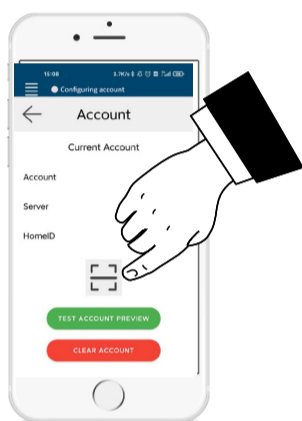

3. digitalizar o código QR que será exibido no monitor, tal como descrito na secção seguinte:



Nota: Com os telefones móveis iOS é necessário activar a opção "CallKit" da aplicação VDP Connect deve ser activada.



Ligar o monitor ao smartphone.

1. Com o monitor em modo de espera,

tocar num ponto do ecrã. O ecrã inicial será exibido;

2. tocar no ícone de configuração;



3. do lado esquerdo são as quatro categorias de configurações possíveis, tocar no quarto item (relativo à gestão) e depois pressionar em "Config. SIP".



4. na página que se abre, pressionar 'Usa default' e depois tocar no código QR na parte inferior do ecrã;

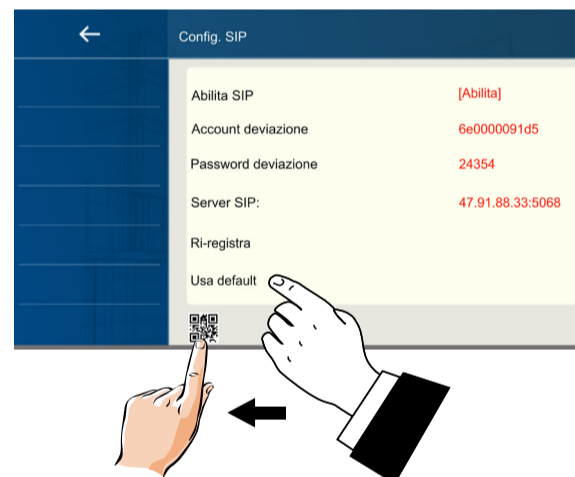

5. o código QR será exibido ampliado e deve ser digitalizado pela aplicação 'VDP Connect' previamente instalada no seu smart phone.



Responder a partir do smartphone.

É agora possível ver a câmara da botoneira a partir do smartphone.

Nota: A recepção da chamada móvel só terá lugar após o reencaminhamento de chamadas ter sido activado (ver secção 'Desvio de chamada').

SEC/E e SEC/2E: características técnicas

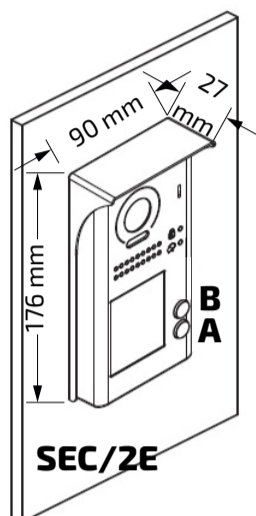
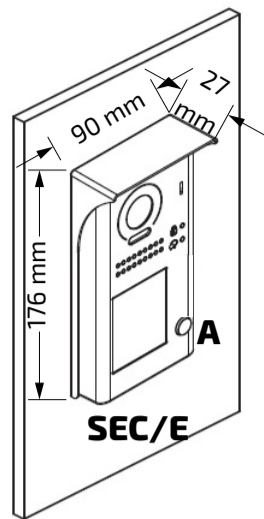

Sensor	CMOS 1/4"
Resolução	650 linhas de TV
Sistema de vídeo	PAL
Ângulo de visão	105°
Material	Liga de zinco
Endereço de chamada	SEC/E: 00 SEC/2E: 00, 16
Alimentação	24 Vcc
Absorção	40 mA stand-by – 380 mA max
Absorção de fechadura	12 Vcc / 250 mA max
Temperatura de funcionamento	-10 ÷ +40 °C



FUNÇÕES

No que diz respeito à figura abaixo, é possível utilizar a combinação de toques indicada para programar algumas outras funções da botoneira. O número de vezes que o botão **KEY_SET** é premido, indicado na segunda coluna da tabela abaixo, permite seleccionar a função a programar. No decurso desta fase, a retro-iluminação da porta-étiqueta fica acesa durante todo o tempo. Se nenhum toque for activado em 10 segundos, a botoneira sai da fase de programação.

Não modificar

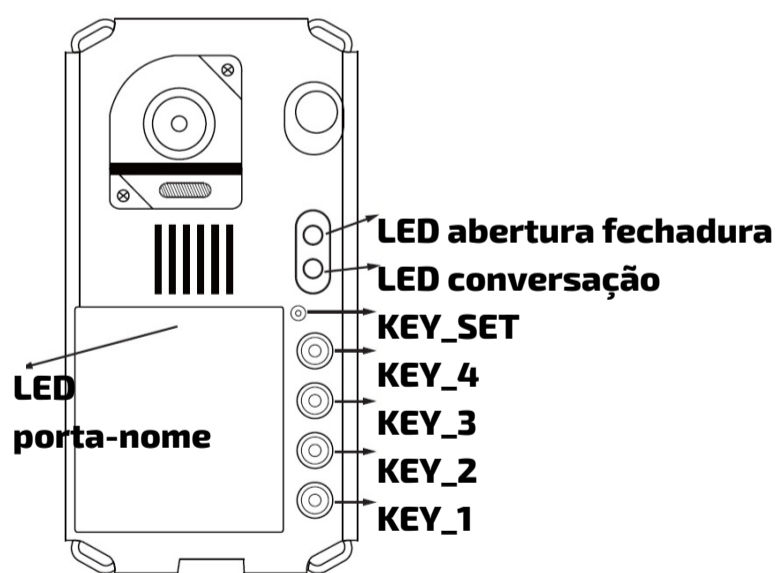
PORTUGUÊS



Função	Premir KEY_SET	Premir	Beep	Predefinição
 Escolha do endereço da botoneira	1 vez	KEY_1 (ID = 0) KEY_2 (ID = 1) KEY_3 (ID = 2) KEY_4 (ID = 3)	1 2 3 4	ID = 0
 Modo de chamada	2 vezes	KEY_1 - Standard (botão A chama 01) - Grupo (o botão A chama 00-15; o botão B chama 16-32)	1 2	Grupo
Unlock mode		KEY_1 - Normalmente aberto - Normalmente fechado	1 2	Normalmente aberto
Duração da abertura		KEY_2 (manter premido) 1 ÷ 99 seg	1 ÷ 99 vezes	1 seg
Iluminação do porta-nome	3 vezes	KEY_3 - On - Off - Auto	1 2 3	On
Acendimento do LED da câmara		KEY_4 - On - Off - Auto	1 2 3	Auto
Tom de confirmação de chamada	4 vezes	KEY_1 - 1 tom - continuo - off	1 2 3	1 tom



Directive 2012/19/EU (WEEE-RAEE)

Smaltire il dispositivo secondo quanto prescritto dalle norme per la tutela dell'ambiente.
Dispose of the device in accordance with environmental regulations.
Écouler le dispositif selon tout ce qu'a été prescrit par les règles pour la tutelle du milieu.
Eliminar el aparato según cuánto prescrito por las normas por la tutela del entorno.
Disponha do dispositivo conforme regulamentos ambientais.

ACI srl Farfisa Intercoms

Via E. Vanoni, 3 - 60027 Osimo (AN) - Italy
Tel: +39 071 7202038 - Fax: +39 071 7202037
e-mail: info@farfisa.com - www.farfisa.com

Mi2554/3

La ACI Srl Farfisa Intercoms si riserva il diritto di modificare in qualsiasi momento i prodotti qui illustrati.
ACI Srl Farfisa Intercoms reserves the right to modify the products illustrated at any time.
La ACI Srl Farfisa Intercoms se réserve le droit de modifier à tous moments les produits illustrés.

ACI Srl Farfisa intercoms se reserva el derecho de modificar en cualquier momento los productos ilustrados aquí.
É reservada a ACI Srl Farfisa intercoms o direito de modificar a qualquer momento os produtos aqui ilustrados.