

MULTIPLEXER DIGITALE

MX162C

MANUALE DI INSTALLAZIONE E FUNZIONAMENTO

Leggere attentamente e conservare questo manuale per consultazioni future
(Rif. Mi 3135)



ATTENZIONE:

NON APRIRE il coperchio per evitare rischi di folgorazione.

PER NON INCORRERE IN RISCHI DI FOLGORAZIONE
NON RIMUOVERE IL COPERCHIO O IL RETRO.
QUESTO APPARATO NON CONTIENE COMPONENTI UTILIZZABILI O RIPARABILI DALL'UTENTE.

AFFIDARE GLI INTERVENTI DI MANUTENZIONE SOLAMENTE A PERSONALE SPECIALIZZATO.



Il simbolo rappresentato da un lampo elettrico terminante a freccia inserito in un triangolo equilatero è posto per avvisare l'utente della presenza, all'interno del contenitore, di tensione non isolata che potrebbe essere di intensità sufficiente per costituire un serio pericolo per le persone.



Un punto esclamativo entro un triangolo equilatero sta ad informare l'utente della presenza di importanti istruzioni di funzionamento e manutenzione esposte nella documentazione che accompagna l'apparato.

ATTENZIONE: Per prevenire l'insorgere di fiamme, evitare il rischio di folgorazione o malfunzionamenti non esporre l'apparato:

- Alla pioggia o all'umidità
- A temperature troppo alte o troppo basse
- Ad olio o gas
- Alla luce diretta del sole
- A forti vibrazioni o urti violenti
- Nelle vicinanze di apparati radio o linee elettriche di potenza.

Non introdurre oggetti estranei all'interno dell'apparato.

Spegnere l'apparato prima di effettuare qualsiasi intervento sul sistema.

Il prodotto in oggetto è in accordo con le specifiche delle direttive Europee Bassa Tensione e EMC ed è marcato



Informazioni su questo manuale

Leggere interamente questo manuale e seguire le istruzioni in esso contenute prima di installare il prodotto. Tenere particolarmente in considerazione le sezioni evidenziate in neretto con la dicitura **ATTENZIONE**.

Inoltre, prima di connettere un dispositivo esterno, spegnere prima l'apparato e seguire le istruzioni del manuale per un'installazione adeguata.

Questo manuale contiene informazioni riguardo la configurazione, la manutenzione del multiplexer digitale MX162C.

A causa di modifiche e migliorie del software interno di gestione, possono verificarsi alcune piccole differenze tra le voci dei menù qui riportati e quelle riscontrabili sul prodotto. In caso di dubbio contattare il fornitore del prodotto.

INDICE

| | |
|---|----|
| CAPITOLO 1 - Istruzioni generali | 5 |
| 1-1 Caratteristiche generali del prodotto | 5 |
| 1-2 Nome e funzione di ogni parte | 6 |
| 1-2-1 Pannello frontale | 6 |
| 1-2-2 Pannello posteriore | 7 |
| CAPITOLO 2 - Connessioni | 8 |
| 2-1 Collegamento alle telecamere | 8 |
| 2-2 Collegamenti allarmi | 9 |
| 2-3 Collegamento remoto | 10 |
| 2-3-1 Schema della Porta per la connessione remota RS-232C | 10 |
| 2-3-2 Funzione di ciascun collegamento alla porta D-SUB a 25 pin | 10 |
| 2-3-3 Protocollo di connessione per il controllo remoto | 10 |
| 2.4 Segnale di trigger per la registrazione di tipo <i>time-lapse</i> | 11 |
| 2.5 Registrazione di tipo <i>real-time</i> | 11 |
| CAPITOLO 3 – Spiegazione dettagliata delle funzioni | 12 |
| 3-1 Prima dell'utilizzo | 12 |
| 3-2 Uscita monitor | 12 |
| 3-3 Modi di selezione | 13 |
| 3-4 Impostazione menù principale (Setup Menu) | 14 |
| 3-5 Impostazioni allarme (Alarm Set) | 15 |
| 3-6 Ora / data (Time/Date Set) | 16 |
| 3-7 Nome canali (Input Name) | 16 |
| 3-8 Impostazione della registrazione (Recording Set) | 17 |
| 3-9 Selezione automatica singola – ciclico (Single Auto Sel) | 19 |
| 3-10 Selezione automatica in modo display (Display Auto Select) | 20 |
| 3-11 Impostazioni monitor (Monitoring Set) | 21 |
| 3-12 Elenco allarmi (Alarm List) | 22 |
| 3-13 Cancellazione lista allarmi | 23 |
| 3-14 Attivazione controllo remoto | 23 |
| 3-15 Ingressi / uscita allarmi | 23 |
| 3-18 Impostazioni | 24 |
| 3-18-1 Impostazioni di default (multiplexer MX92C) | 24 |
| 3-18-2 Impostazioni di default (multiplexer MX162C) | 25 |
| CAPITOLO 4 - Avvertenze e ricerca guasti | 26 |
| 4-1 Avvertenze | 26 |
| 4-2 Ricerca guasti | 26 |
| CAPITOLO 5 - Montaggio a rack da 19" | 27 |
| CAPITOLO 6 - Vista esterna e dimensioni | 28 |
| 6-1 Vista esterna e dimensioni multiplexer MX92C | 28 |
| 6-2 Vista esterna e dimensioni multiplexer MX162C | 29 |
| CAPITOLO 7 - Specifiche tecniche | 30 |

CAPITOLO 1 – ISTRUZIONI GENERALI

1-1 CARATTERISTICHE GENERALI DEL PRODOTTO

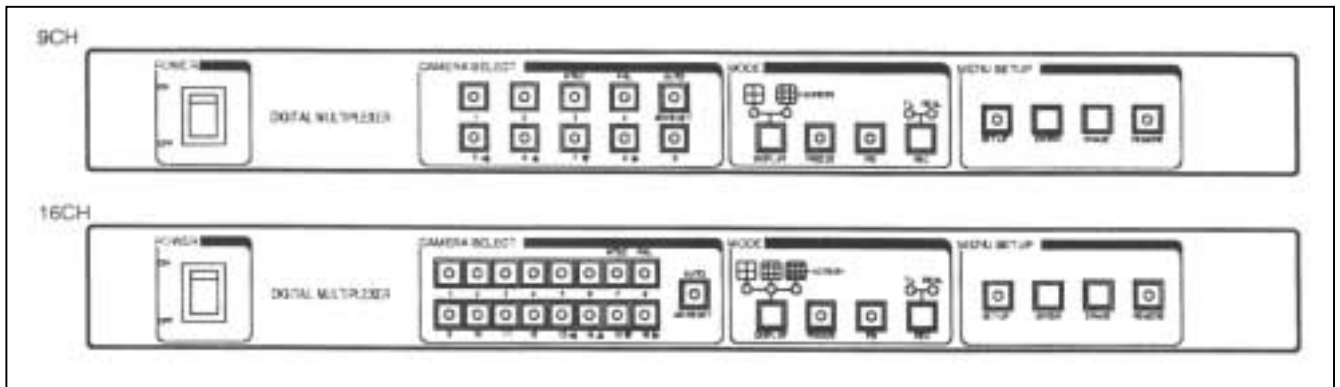

1. La gestione del segnale digitale ad alta risoluzione a 16 bit, un particolare circuito di modulazione/demodulazione ed una funzione per l'eliminazione del rumore contribuiscono a mantenere il segnale di ottima qualità.
2. Gestione di segnali asincroni: i segnali sono gestiti e riprodotti senza distorsioni o effetti di tremolio.
3. Funzione ciclico: la selezione e la visualizzazione dei canali (CH1 - 9/16) sono regolabili in modo indipendente nella durata con un intervallo da 0 (SKIP) a 99 sec.
4. Indicatori di orario, data e titolazione: consentono l'introduzione fino a 16 caratteri (lettere, numeri e simboli) per una opportuna visualizzazione dell'anno / mese / giorno sui vari canali.
5. Impostazione della visualizzazione: consente di modificare la posizione sullo schermo dei dati visualizzati (titoli, ora/data).
6. Funzionamento DUPLEX: è possibile riprodurre le immagini registrate mentre altri canali vengono registrati al medesimo momento (è necessario utilizzare 2 VCR distinti).
7. Compatibile con standard televisivi NTSC o PAL.
8. Fermo Immagine (FREEZE): utilizzato per fermare l'immagine sullo schermo.
9. Multi - screen display: permette visualizzazioni a schermo intero o a 4, 9 (o 16) quadri, per un controllo più rapido e efficace.
10. Funzione Input/Output Y/C: permette la gestione del segnale S-VIDEO per videoregistratori *time-lapse*, S-VHS e normali VCR.
11. Ingressi e uscite allarmi: sono collegabili allarmi in ingresso, che in caso di attivazione permettono di passare alla visualizzazione del canale allarmato, l'evento viene inoltre registrato in un'apposita lista.
12. L'elenco allarmi consente la visualizzazione di un massimo di 128 attivazioni di allarmi descrivendone il numero del canale, il tempo e il risultato della rilevazione di eventuali segnali video persi.
13. In caso di mancanza di energia elettrica vengono ripristinate le impostazioni di menu e dei tasti funzione precedentemente determinate.
14. Tutte le funzioni possono essere gestite da un controllo esterno (tramite porta RS-232C).

1-2 NOME E FUNZIONE DI OGNI PARTE

1-2-1 PANNELLO FRONTALE

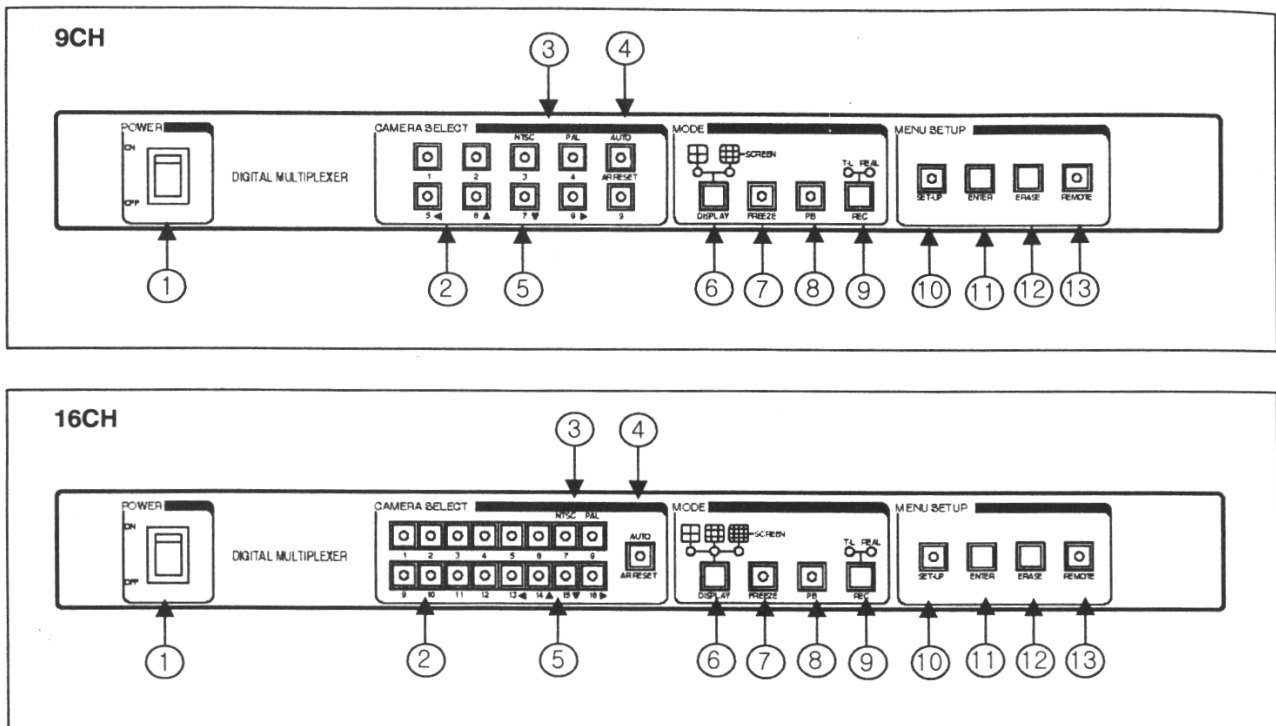

1. **Interruttore di alimentazione**
Interruttore principale di alimentazione.
2. **Pulsanti canali (CH1-CH9/16)**
Per la selezione manuale di ogni singolo canale.
3. **Pulsante NTSC/PAL**
Selezione dello standard televisivo NTSC o PAL (sez.3.16).
4. **Pulsante AUTO/ALARM RESET**
Pulsante a doppia funzione seleziona il tipo di visualizzazione normale o ciclico e ripristina la visualizzazione in caso di allarme.
5. **Pulsanti ◀, ▶, ▲, ▼**
Muovono il cursore a sinistra, destra in alto o in basso per effettuare le impostazioni nel menu.
6. **Pulsante Display (Multi-Screen)**
Seleziona il tipo di schermata da visualizzare a schermo: intero, 4, 9 (o 16) canali.
7. **Pulsante FREEZE**
Attiva la funzione FERMO/IMMAGINE. Premere il tasto relativo al canale di cui si vuole ottenere il fermo immagine.
8. **Pulsante PB**
Attiva la visualizzazione di immagini dal VCR, seleziona anche il tipo di ingresso da utilizzare tra VBS (video COMPOSITO) e Y/C.
9. **Pulsante di selezione modalità di registrazione REC**
Seleziona la modalità di registrazione di tipo *real-time* o di tipo *time-lapse*. I segnali in modalità video composito o Y/C verranno mandati in uscita in REC-OUT.
10. **Pulsante SET-UP**
Mostra il menù principale.
11. **Pulsante ENTER (PB BYPASS)**
Salva le impostazioni effettuate e ritorna al menu principale.
In modalità PB può essere usato per riprodurre il segnale proveniente da VCR senza essere processato dal multiplexer.
12. **Pulsante ERASE (aggiorna PB)**
Ad ogni pressione provoca la cancellazione di un evento dalla lista allarmi, mentre tenendolo premuto a lungo effettua cancellazione completa della lista allarmi.
In modalità PB aggiorna la riproduzione delle immagini attraverso il multiplexer.
13. **Pulsante REMOTE**
Attiva il controllo remoto. In questo caso tutti i pulsanti del pannello frontale non saranno attivi.

1-2-2 PANNELLO POSTERIORE (INGRESSI/USCITE)

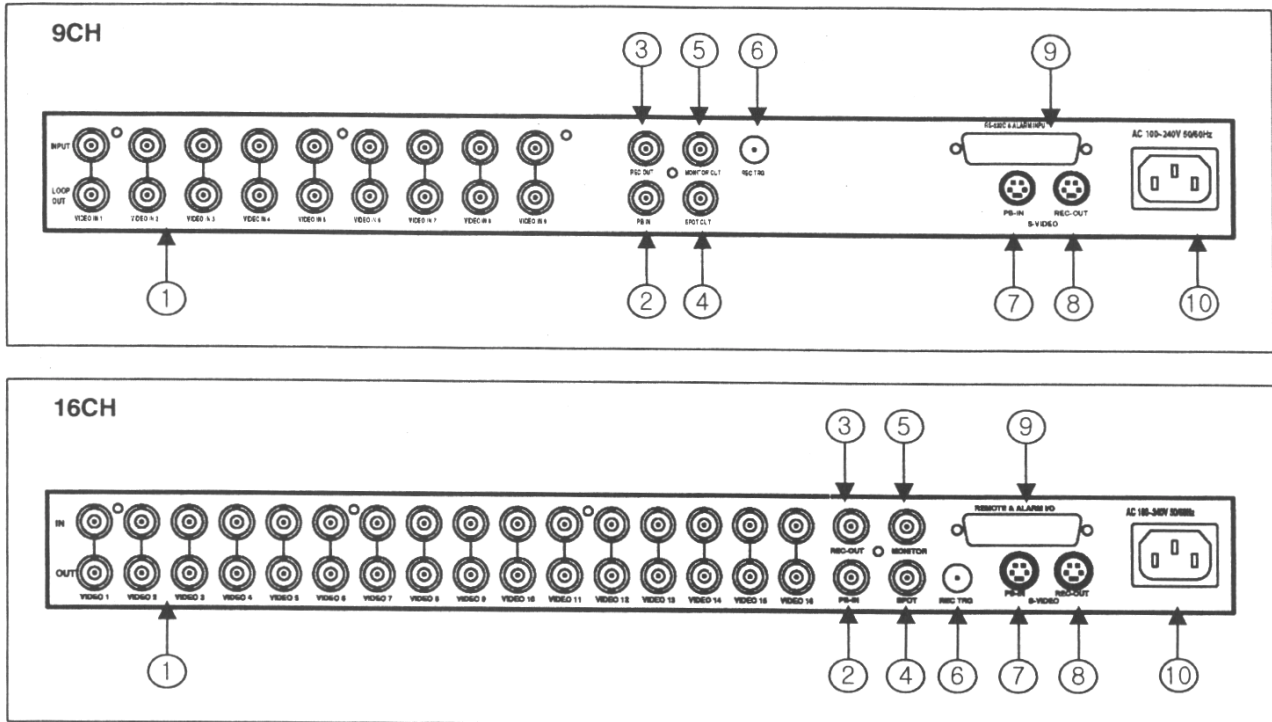

1. **Ingressi BNC per telecamere (CH1-9 / 16)**
Ingressi del segnale video per ogni singola telecamera.
2. **Ingresso playback In (BNC) PB IN**
Ingresso del segnale dal VCR (Segnale video composito).
3. **Uscita di registrazione (BNC) REC OUT**
Uscita del segnale per VCR (Segnale video composito).
4. **SPOT OUT**
Uscita supplementare impostabile tra: ingresso telecamera, VCR PB, o MONITOR OUT.
5. **Connettore di Uscita del monitor**
Uscita del segnale video composito per monitor.
6. **Connettore REC TRIGGER (REC TRG)**
Ingresso per segnale d'avvio della registrazione proveniente da un VCR *time-lapse*.
7. **Ingresso playback (S-VIDEO) PB IN**
Ingresso per segnale di tipo S-VIDEO.
8. **Uscita di registrazione (S-VIDEO) REC OUT**
Uscita per segnale di tipo S-VIDEO.
9. **Ingresso allarmi**
Terminali di ingresso per segnali d'allarme.
Ingresso per collegamento Remoto
Connessioni della porta (RS 232C) per il controllo remoto. Far riferimento al capitolo 2 per maggiori dettagli relativi alla connessione.
Nota: questi terminali possono essere realizzati tramite morsetti.
10. **Presca per alimentazione**
Ingresso rete di alimentazione. Viene supportata alimentazione a 110-220V c.a.

CAPITOLO 2 - CONNESSIONI

2-1 COLLEGAMENTO ALLE TELECAMERE

Sono collegabili fino a 9/16 segnali asincroni provenienti dalle telecamere. Inoltre sono disponibili un collegamento I/O per VCR ed due per i monitor.

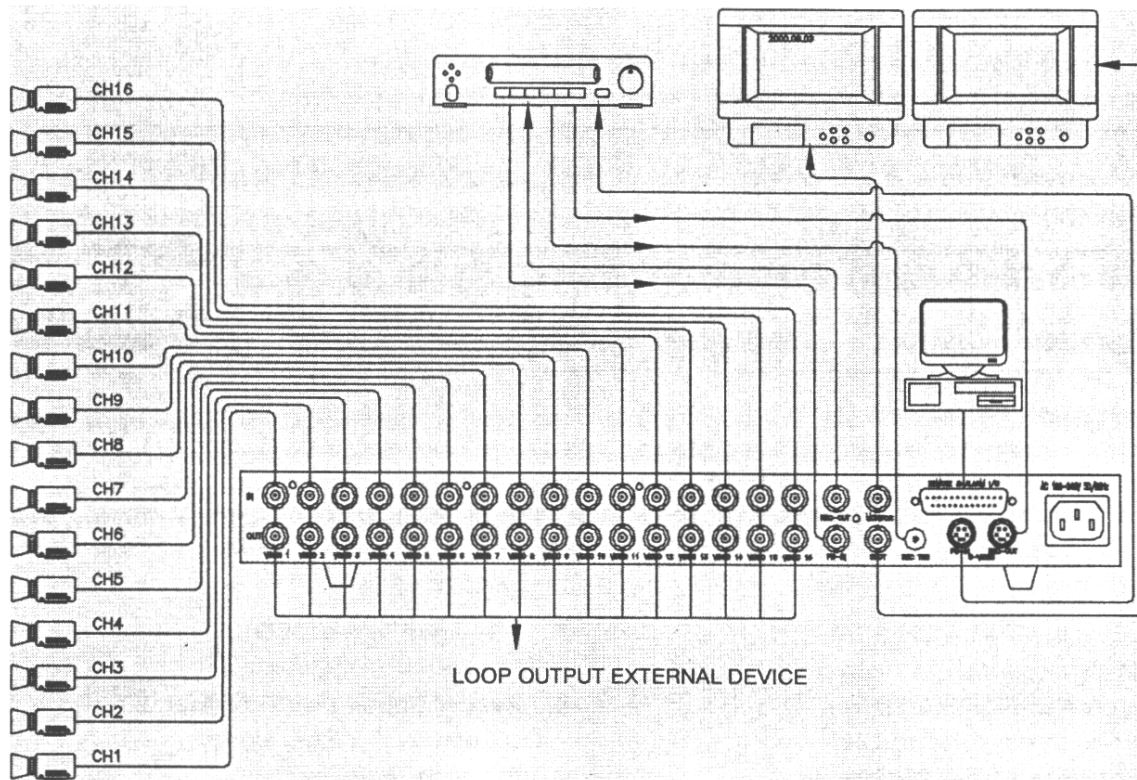

Note di installazione:

- La figura sopra rappresenta uno schema tipico di collegamento di 16 segnali asincroni a colori. Il livello di ingresso del segnale video deve essere $1V_{pp}$ su un carico di 75Ω .
- Si raccomanda di installare l'apparato in una posizione sicura e facilmente accessibile, in un luogo ben ventilato, lontano dai raggi solari o da fonti di calore.
- Per la connessione di ciascuna telecamera al relativo ingresso del multiplexer utilizzare cavo coassiale a 75Ω di sezione adeguata in funzione della distanza percorsa dal segnale video.
- Si raccomanda di utilizzare sempre connettori BNC per il collegamento di ciascun cavo coassiale al relativo ingresso, prestando particolare attenzione al loro montaggio in quanto una cattiva connettorizzazione è spesso fonte di disturbi e decadimenti dell'immagine.
- I connettori "LOOP OUT", disponibili per ogni ingresso, possono essere utilizzati per rilanciare il segnale del canale relativo verso altri apparati.
- Spegnerne sempre l'apparato prima di procedere a qualsiasi modifica alle connessioni.
- L'utilizzo dei connettori di tipo S-VIDEO è opzionale.
- Nel caso in cui si voglia sfruttare la funzione "duplex", per poter effettuare una riproduzione in contemporanea alla registrazione delle telecamere, è necessario utilizzare due videoregistratori distinti e suddividere i collegamenti riportati nel modo seguente:
 - Uscita REC OUT verso il VCR dedicato alla registrazione (insieme al segnale REC TRG nel caso di registrazione *time-lapse*, per maggiori dettagli su questa modalità di registrazione vedere la sez. 2.4).
 - Ingresso PB IN per il segnale proveniente dal VCR dedicato alla riproduzione.

2-2 COLLEGAMENTO ALLARMI

Possono essere collegati un massimo di 9/16 segnali di allarmi. Ogni ingresso deve essere usato solamente per il corrispondente canale. La figura mostra il connettore a 25 poli come visibile dal pannello posteriore. Nota: questi terminali possono anche essere disponibili su morsettiera. In questo caso far riferimento alla serigrafia presente sul pannello posteriore e non alla tabella di pag. 10 per il significato di ciascun terminale.

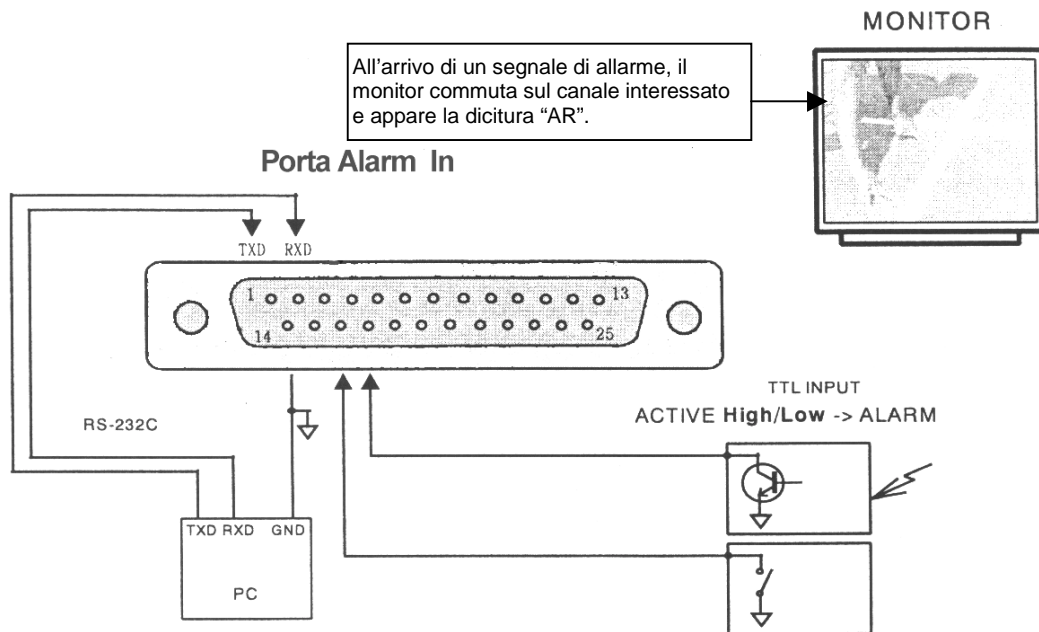

- Per una spiegazione dettagliata della funzione di ciascun pin di collegamento riferirsi alla tabella della sezione 2-3-2.
- La figura soprastante mostra le connessioni degli ingressi allarmi utilizzando un relè o un contatto con livelli TTL.
- Si sconsiglia di utilizzare dei contatti allarmi per attivare manualmente la visualizzazione a schermo intero di ogni singolo canale in quanto ciò potrebbe interferire con la registrazione.
- Tipi di uscite allarmi: segnale acustico (Buzzer)
- La figura seguente mostra lo stato logico dell'uscita allarme e lo schema di collegamento per un dispositivo esterno:

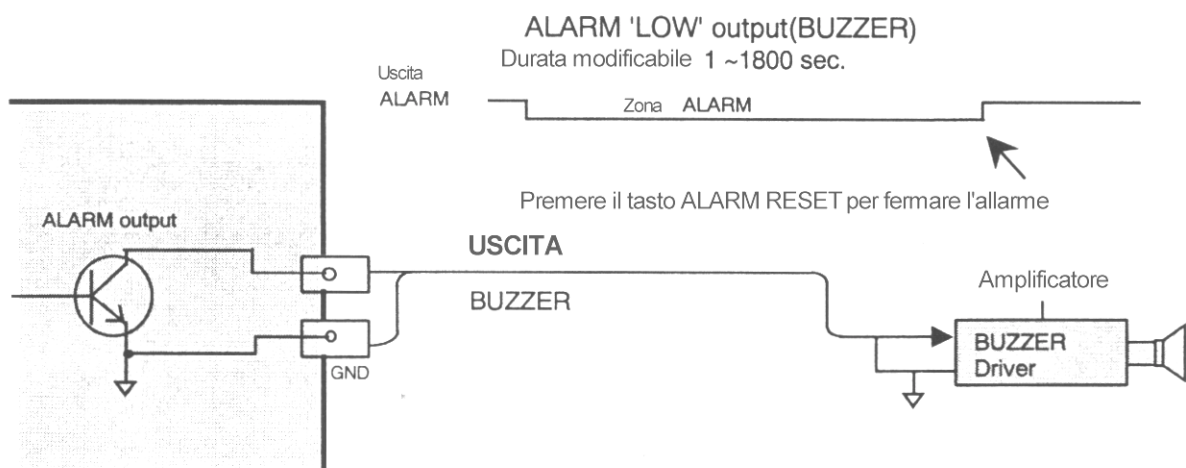

L'uscita allarme è realizzata con transistor OPEN COLLECTOR attivo basso, la corrente massima che si può prelevare è di 100mA.

VALORI DI ASSORBIMENTO DI CORRENTE SUPERIORI POTREBBERO DANNEGGIARE IL TRANSISTOR INTERNO.

2-3 COLLEGAMENTO REMOTO

Il multiplexer è provvisto di una porta di connessione per il controllo remoto di tipo RS-232C che può essere collegata ad un PC. In questo modo è possibile ottenere un controllo totale delle operazioni che normalmente vengono gestite dai tasti del pannello frontale.

Per la realizzazione di questo controllo è richiesto un programma di comunicazione.

2-3-1 Schema della Porta per la connessione remota RS-232C

Il diagramma di collegamento dei terminali è il seguente:

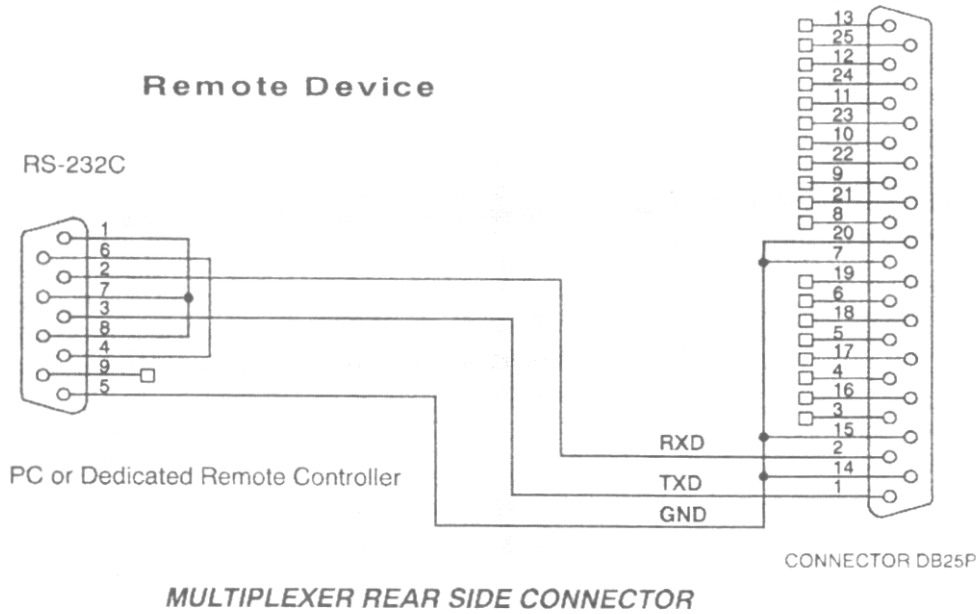

2-3-2 Funzione di ciascun collegamento alla porta D-SUB a 25 pin:

| Pin | Descrizione e funzione | Pin | Descrizione e funzione |
|-----|------------------------|-----|------------------------|
| 1 | TXD | 14 | GND |
| 2 | RXD | 15 | GND |
| 3 | INGRESSO ALLARME 1 | 16 | INGRESSO ALLARME 2 |
| 4 | INGRESSO ALLARME 3 | 17 | INGRESSO ALLARME 4 |
| 5 | INGRESSO ALLARME 5 | 18 | INGRESSO ALLARME 6 |
| 6 | INGRESSO ALLARME 7 | 19 | INGRESSO ALLARME 8 |
| 7 | GND | 20 | GND |
| 8 | VCC (+5V) | 21 | USCITA ALLARME |
| 9 | INGRESSO ALLARME 9 | 22 | INGRESSO ALLARME 10 |
| 10 | INGRESSO ALLARME 11 | 23 | INGRESSO ALLARME 12 |
| 11 | INGRESSO ALLARME 13 | 24 | INGRESSO ALLARME 14 |
| 12 | INGRESSO ALLARME 15 | 25 | INGRESSO ALLARME 16 |
| 13 | GND | | |

2-3-3 Protocollo di connessione per il controllo remoto

| PROTOCOLLO DI CONNESSIONE | VELOCITA' DI TRASMISSIONE | PARITA' | BIT DATI | BIT DI STOP |
|---------------------------|---------------------------|---------|----------|-------------|
| RS-232C | 600bps | No | 8 Bit | 1 |

2-4 SEGNALE DI TRIGGER PER LA REGISTRAZIONE DI TIPO *TIME-LAPSE*

- Nel caso in cui si voglia realizzare una registrazione di tipo *time-lapse* è necessario effettuare un collegamento supplementare tramite cavo coassiale tra l'uscita SW OUT del VCR e l'ingresso RCA del multiplexer chiamato REC TRG (non dimenticando di collegare la calza di schermo al terminale COM del VCR). In questo modo sull'uscita REC OUT i segnali video di ciascun canale commutano in funzione del segnale di controllo inviato dal VCR.
- Inoltre è necessario selezionare l'opzione T-L tramite il tasto REC presente sul pannello frontale del multiplexer.
- Selezionare sul VCR il segnale di controllo come attivo basso. I livelli logici del segnale di REC TRG devono essere compresi in questi intervalli di tensione :

LIVELLO ALTO: 4.0 -12V

LIVELLO BASSO: 0.2V o inferiore per una durata di almeno 5msec:

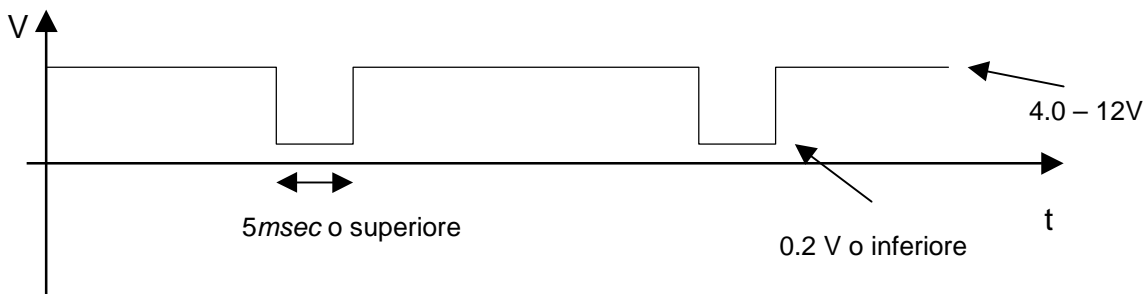

NOTA: I segnali di TRIGGER di uscita dei VCR TIME LAPSE in commercio potrebbero assumere andamenti differenti da quello mostrato e questo potrebbe portare ad un non corretto funzionamento del sistema. Si raccomanda di utilizzare solo prodotti dichiarati conformi all'utilizzo in questa modalità dal distributore.

2.5 REGISTRAZIONE DI TIPO *REAL-TIME*

- In questo caso è sufficiente collegare l'uscita REC OUT all'ingresso video del VCR e l'ingresso PB IN all'uscita video del VCR.
- Selezionare l'opzione REAL tramite il tasto REC sul pannello frontale: in questo modo il segnale video di ciascun canale collegato sarà presente sull'uscita REC OUT in rapida successione.
- Impostare il VCR in modo che la registrazione avvenga in modalità *real-time*.
- In riproduzione il multiplexer provvederà a decodificare le immagini registrate sul nastro in modo che sia possibile rivederle nel formato voluto (schermo intero, QUAD 2x2, 3x3, 4x4 o ciclico).

CAPITOLO 3 – SPIEGAZIONE DETTAGLIATA DELLE FUNZIONI

3-1 PRIMA DELL'UTILIZZO

Assicurarsi che tutti i componenti siano collegati correttamente così come descritto nel capitolo 2, poi connettere l'alimentazione. Questa unità può essere alimentata con una tensione compresa tra 100V_{c.a.} e 240V_{c.a.}. Una volta fornita alimentazione al dispositivo tutte le impostazioni torneranno automaticamente allo stato assunto prima dell'ultimo spegnimento.

3-2 USCITE MONITOR

Questo apparato può operare in modalità Duplex: questa funzione permette di effettuare la registrazione del segnale e contemporaneamente visualizzare ciò che è stato registrato o il segnale proveniente dalle telecamere sul monitor nel formato voluto. Per realizzare una registrazione e una riproduzione contemporanee sono necessari 2 VCR distinti.

USCITE MONITOR: Quando il Pulsante PB è in posizione OFF, le immagini delle telecamere (CH1-CH9/16) appaiono sullo schermo del monitor. Quando il pulsante PB è su ON, il segnale registrato proveniente dal VCR viene visualizzato sullo schermo del monitor (fase di riproduzione o PlayBack).

In modalità PB, la funzione AUTO SKIP non funziona. Quindi se uno dei canali perde il segnale in modalità Multiscreen, può verificarsi un rumore di fondo sullo schermo oppure nel monitor rimarrà l'ultima immagine visualizzata o lo schermo apparirà nero.

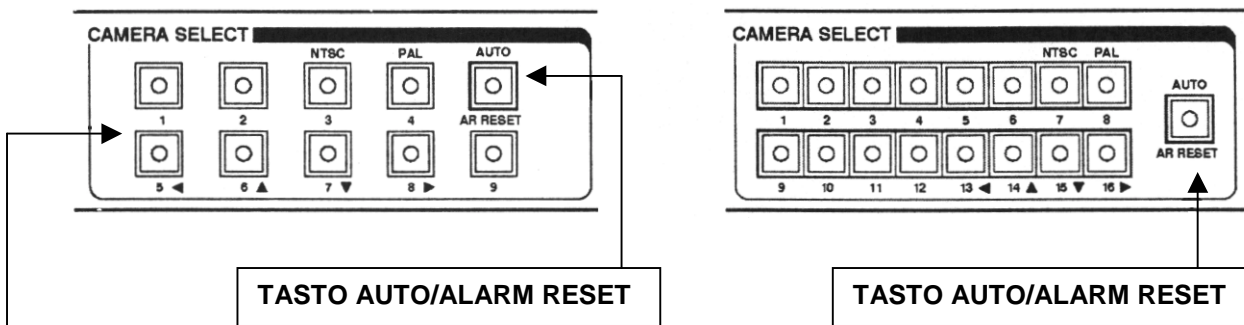

TASTO AUTO: Attiva la scansione automatica dei canali: verranno visualizzati in successione i soli canali collegati (se la funzione V-LOSS Skip è attiva) secondo la temporizzazione impostata (come spiegato nella sezione 3-9).

Questa funzione è disponibile anche in modalità riproduzione. Se la funzione V-LOSS Skip è disattivata, nel caso in cui un canale abbia eventualmente perduto il segnale video durante la registrazione, il multiplexer manterrà sullo schermo l'ultima immagine relativa a quel canale. Viceversa, se si desidera saltare un canale che eventualmente abbia perduto il segnale video, è necessario selezionare la funzione V-LOSS Skip ON sul menu di selezione automatico.

TASTO RESET ALLARME: In caso di segnale d'allarme, lo schermo mostrerà il canale allarmato. Se si verificasse un allarme proveniente da più canali, lo schermo mostrerà i canali allarmati in sequenza. Premere questo pulsante per disattivare tutte le precedenti operazioni.

TASTI SELEZIONE DIRETTA CANALI E TASTI DIREZIONE SINISTRA/SU/GIU/DESTRA

Selezione diretta del canale di ingresso (CH1-9/16)

Premere il pulsante corrispondente al canale per visualizzarne l'immagine sul monitor.

Questi tasti hanno anche la funzione di spostamento cursore per cambiare i valori delle varie voci del menù.

▲ ▼: spostano il cursore su / giù o cambiano il valore della voce evidenziata
 9 CANALI: CH6(▲) / CH7(▼)
 16 CANALI: CH14(▲) / CH15(▼)

► ◀: spostano il cursore a destra / sinistra o cambiano il valore della voce evidenziata
 9 CANALI: CH5(◀) / CH8(►)
 16 CANALI: CH13(◀) / CH16(►)

3-3 MODALITA' DI SELEZIONE

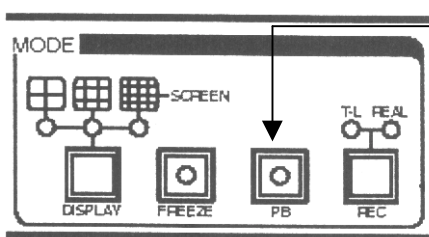

TASTO PB

Premere questo tasto per passare alla visualizzazione nella modalità PB [su un ingresso qualsiasi tra S-VHS (Y/C) o COMPOSITO (VBS)]. E' possibile che in questa fase si verifichino sfarfallii nella parte alta dell'immagine.

Tasto REC

Premere questo pulsante per cominciare la registrazione. Per maggiori dettagli sulla registrazione in generale fare riferimento alla sezione 3-8.

TASTO FREEZE

Questo dispositivo è dotato di funzione FERMO IMMAGINE dello schermo durante la registrazione o in playback. In modalità multi-screen, se viene premuto il pulsante di un canale dopo aver attivato la funzione FREEZE, l'immagine relativa rimane fissa sullo schermo. Nel caso di schermo a immagine intera (Full-screen) la funzione FREEZE sarà disattivata se, in seguito, si selezionano altri canali.

PULSANTE DISPLAY (MULTI-SCREEN)

Questo pulsante permette la visualizzazione in modalità multipla (4/9/16 canali). Per cambiare i gruppi di canali da visualizzare premere i corrispondenti pulsanti dei gruppi. I gruppi QUAD sono costituiti dai canali: 1-4, 5-8, 9-12, 13-16, mentre in modalità 3x3 i gruppi sono: 1-9, 9-16,1. Per la versione MX162C esiste anche la visualizzazione in modalità 4x4 (canali 1-16). Se il pulsante AUTO viene premuto il monitor mostra automaticamente le sequenza dei gruppi di canali come mostrato sotto:

| | |
|---|---|
| 1 | 2 |
| 3 | 4 |

QUAD A

| | |
|---|---|
| 5 | 6 |
| 7 | 8 |

QUAD B

| | |
|----|----|
| 9 | 10 |
| 11 | 12 |

QUAD C

| | |
|----|----|
| 13 | 14 |
| 15 | 16 |

QUAD D

| | | |
|---|---|---|
| 1 | 2 | 3 |
| 4 | 5 | 6 |
| 7 | 8 | 9 |

3x3 A

| | | |
|----|----|----|
| 9 | 10 | 11 |
| 12 | 13 | 14 |
| 15 | 16 | 17 |

3x3 B

| | | | |
|----|----|----|----|
| 1 | 2 | 3 | 4 |
| 5 | 6 | 7 | 8 |
| 9 | 10 | 11 | 12 |
| 13 | 14 | 15 | 16 |

4x4

3-4 IMPOSTAZIONE MENU PRINCIPALE (SETUP MENU)

Modificare le impostazioni in accordo alle esigenze dell'impianto.

Nota: Il menù di impostazione verrà visualizzato solamente nell'uscita monitor.

1) Pulsante SETUP (MENU)

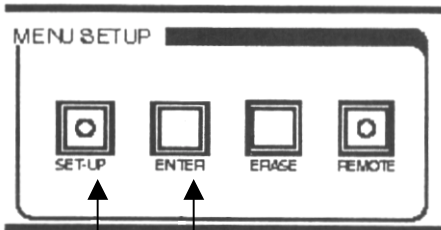

SETUP Va al menù o torna al modo normale.

ENTER Salva i dati e torna al menù principale.

TASTI SU / GIU:

- 9 CANALI: [CH6(▲) / CH7(▼)]
- 16 CANALI: [CH14(▲) / CH15(▼)]
- Muovono il cursore su/giù e cambiano i valori nel menù.

TASTI SINISTRA / DESTRA:

- 9 CANALI: CH5(◀) / CH8(▶)
- 16 CANALI: CH13(◀) / CH16(▶)
- Muovono il cursore a sinistra/destra e cambiano i valori nel menù.

Avviso Se il pulsante SETUP viene premuto senza aver premuto il pulsante ENTER gli eventuali dati modificati non verranno salvati.

Attenzione:

- 1) In fase di riproduzione, possono verificarsi instabilità e degradazione dell'immagine.
- 2) Per ridurre questi disturbi usare il pulsante TRACKING del VCR.

2) MENU a schermo

Premendo il pulsante SETUP posto sul pannello frontale, apparirà sullo schermo il menù principale come mostrato nella figura a destra. Inizialmente il cursore è posizionato sulla voce 1, muovendo il cursore verticalmente (tasti ▼▲) posizionarsi sulla voce desiderata e confermare premendo il tasto ENTER.

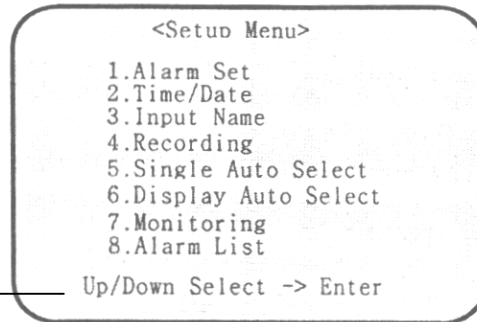

3) Uscita dal menu SETUP: nel menù mostrato sopra, premere nuovamente il pulsante SETUP. Il LED di segnalazione si spegne e riappare la visualizzazione del segnale video della telecamera corrente.

3-5 IMPOSTAZIONE ALLARME (ALARM SET)

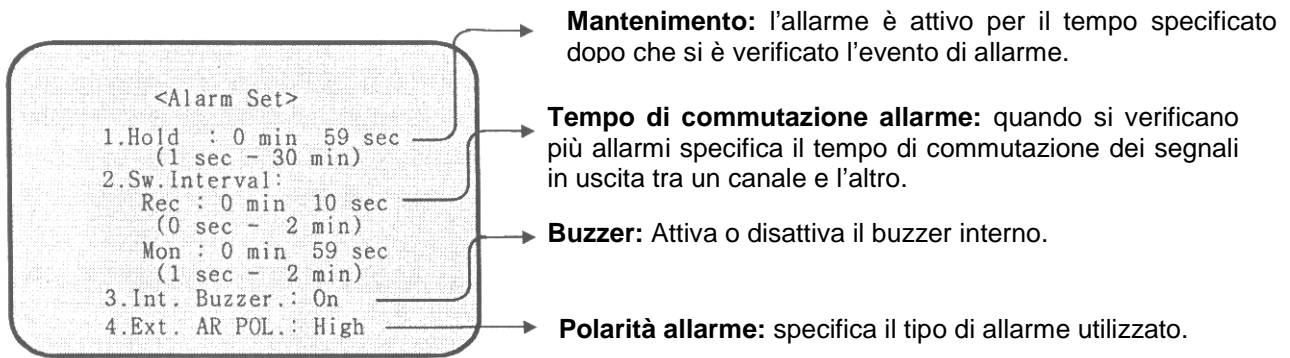

1) Impostazioni

- (1) Muovere il cursore in corrispondenza della voce da modificare con i pulsanti ◀▶.
- (2) Per cambiare il dato agire sui pulsanti ▼▲. Specificare un valore entro i limiti indicati tra le parentesi.

2) Descrizione delle impostazioni:

1. **HOLD:** In caso di allarme il dispositivo attiva l'uscita allarme per il periodo di tempo specificato, al termine del quale la disattiva automaticamente.

Durante il periodo di attivazione su allarme il multiplexer passa alla modalità registrazione.

2. **SW. INTERVAL:** durante il tempo di mantenimento dello stato di allarme (specificato nella voce HLD), nel caso si verificano più allarmi in successione su canali differenti, è possibile impostare separatamente la modalità di commutazione per le uscite REC e MONITOR:

REC: Se più allarmi sono attivati insieme determina il tempo in cui il segnale relativo al canale allarmato è disponibile nell'uscita REC OUT per la registrazione. Permette di specificare l'intervallo di registrazione del canale allarmato prima di passare all'altro canale allarmato.

* Per registrare solo il primo canale allarmato, senza che si commuti nell'altro canale, impostare il tempo di ALARM REC SW a 0 secondi. *

MONITOR: Nel caso di più allarmi successivi determina il tempo di visualizzazione sul monitor di ciascun canale prima della commutazione al canale allarmato successivo.

N.B.: La durata totale della commutazione (AL1+AI4+...) coincide con quella impostata in HOLD, quindi scegliere per l'uscita MON e l'uscita REC un valore inferiore altrimenti la commutazione video non avviene correttamente.

3. **INTERNAL BUZZER:** Attiva o disattiva la suoneria interna.

4. **EXT. AR POL:** attraverso questa voce è possibile specificare il tipo di allarme utilizzato (LOW = NO attivo basso oppure HIGH = NC attivo alto).

3) Completamento del SETUP.

Premere il pulsante ENTER per salvare i cambiamenti e ritornare al menu di SETUP iniziale.
Premere il pulsante SETUP per tornare alla modalità di funzionamento normale.

3-6 ORA / DATA (TIME / DATE SETUP)

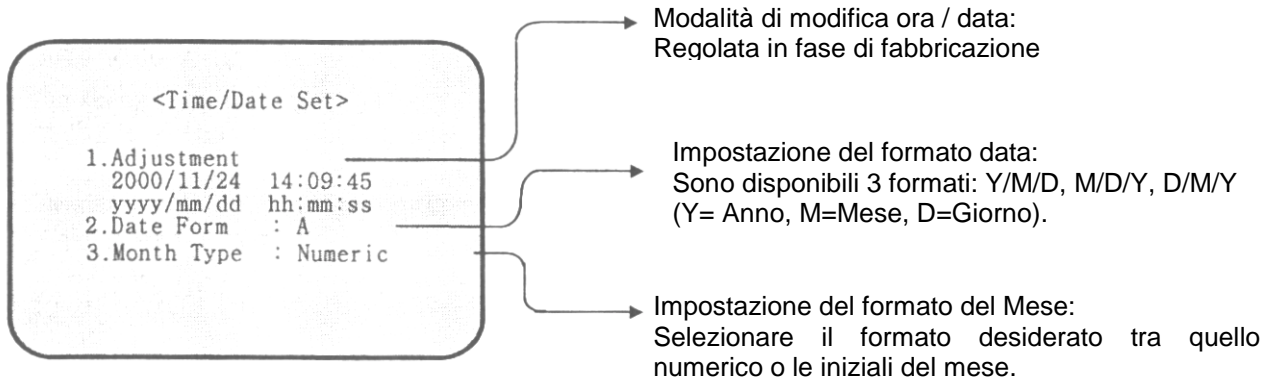

Impostazioni:

- (1) Muovere il cursore usando i pulsanti ◀▶
- (2) Selezionare il valore desiderato tramite i tasti ▼▲:

| | |
|-----------------------------|-----------------------|
| Anno (yyyy): 1990 → 2089 | Ora (hh): 00 → 23 |
| Mese (mm): 1 → 12 (JAN→DEC) | Minuti (mm): 00 → 59 |
| Giorno (dd): 1 → 31 | Secondi (ss): 00 → 59 |
- (3) Formato data:
 - A: Anno/Mese/Giorno (yyyy/mm/dd)
 - B: Mese/Giorno/Anno (mm/dd/yyyy)
 - C: Giorno/Mese/Anno (dd/mm/yyyy)
- (4) Formato mese:
 - Initial: abbreviazione del nome del mese
 - Numeric: numero del mese corrispondente.

Al termine delle impostazioni, premere il tasto ENTER per confermare.
Premere il pulsante SETUP per tornare alla modalità di funzionamento normale.

3-7 NOME CANALI (INPUT NAME)

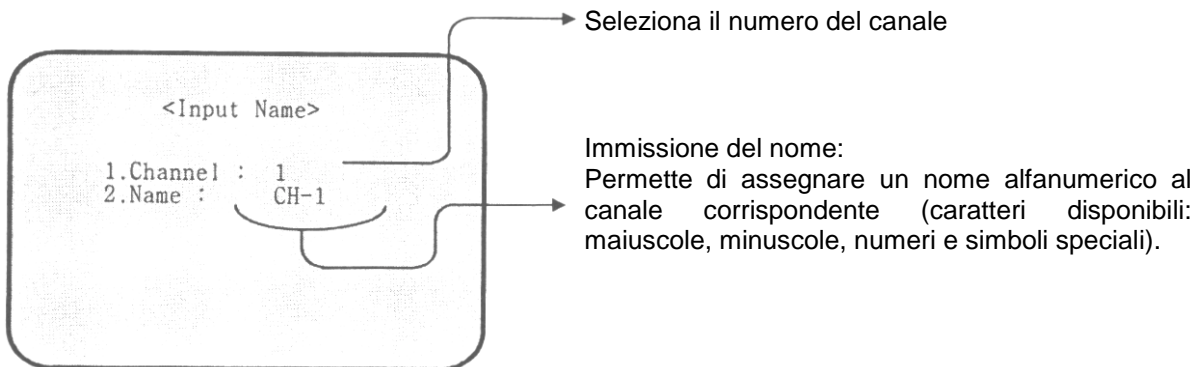

Impostazioni:

- (1) Selezionare un canale tramite i tasti CH e passare alla voce successiva per inserire il nome del canale.
- (2) Posizionare il cursore su NAME e selezionare lettere, numeri o simboli usando i pulsanti ▼▲.
- (3) Dopo aver inserito i nomi, premere il pulsante ENTER per confermare e tornare al menù principale.

3-8 IMPOSTAZIONE DELLA REGISTRAZIONE (RECORDING SET)

Data l'importanza di questa fase si consiglia di effettuare un controllo accurato di tutte le impostazioni seguendo le indicazioni seguenti.

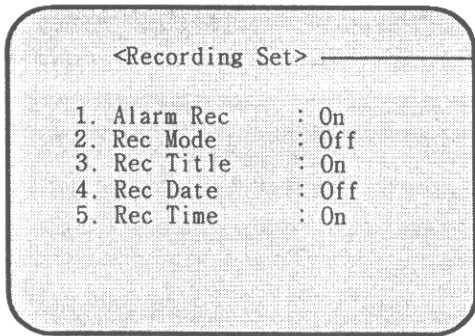

Impostazione modalità di registrazione:
Determina lo stato di registrazione degli allarmi.

1) Impostazione

- (1) Dal menu principale, selezionare la voce 4. RECORDING e premere il pulsante ENTER, la schermata RECORDING SET apparirà sul monitor.
- (2) Selezionare l'opzione da modificare tramite i pulsanti ▼▲.

2) Descrizione delle modalità di funzionamento:

1. ALARM REC: ON/OFF

Tramite questa impostazione è possibile specificare, nel caso di allarme, la modalità con cui registrare il canale (o più canali in sequenza) interessato dall'allarme per poi proseguire nella registrazione in corso.

Scegliendo l'opzione ON per questa voce è possibile selezionare due modalità di registrazione per ciascuno dei due differenti tipi di registrazione (*real-time* o *time-lapse*) riportati di seguito (sez.3-5). Nella seguente tabella vengono specificate 3 condizioni:

- 1. Condizione normale: registrazione continua fino a che non si verifica un evento;
- 2. Un canale allarmato;
- 3. Più canali allarmati.

| MODO DI REGISTRAZIONE (DA SELEZIONARE NEL PANNELLO FRONTALE) | ALARM REC SW (MENU' ALARM SET – sez. 3-5) | SEGNALE INVIATO AL VCR (USCITA REC) |
|--|---|--|
| REAL TIME | 0 sec. | 1. Registrazione semplice di tutti i canali in <i>real-time</i> . 2. Registrazione del solo canale allarmato per tutto il tempo specificato in HOLD e ritorno alla condizione 1. 3. Registrazione dei soli canali allarmati in <i>real-time</i> per tutto il tempo HOLD e ritorno alla condizione 1. |
| | 1 sec. – 2 min. (120 sec.) | 1. Registrazione di tutti i canali. 2. Registrazione del solo canale allarmato in <i>real-time</i> per tutto il tempo HOLD e ritorno alla condizione 1. 3. Registrazione dei soli canali allarmati in <i>real-time</i> ed in sequenza con tempo di commutazione pari a quello qui specificato e ritorno alla condizione 1 per una durata complessiva pari a tutto il tempo HOLD. |

| | | |
|-------------------|-------------------------------|--|
| TIME LAPSE | 0 sec. | <ol style="list-style-type: none"> 1. Registrazione di tutti i canali registrando i frame in accordo con i segnali di TRIGGER esterni (modalità <i>time-lapse</i>). 2. Registrazione del solo canale allarmato in modalità <i>time-lapse</i> per tutto il tempo specificato in HOLD e ritorno alla condizione 1. 3. Registrazione dei soli canali allarmati in <i>time-lapse</i> per tutto il tempo HOLD e ritorno alla condizione 1. |
| | 1 sec. – 2 min. (120 sec.) | <ol style="list-style-type: none"> 1. Registrazione di tutti i canali in <i>time-laspe</i>. 2. Registrazione del solo canale allarmato in <i>time-laspe</i> per tutto il tempo specificato in HOLD e ritorno alla condizione 1. 3. Registrazione dei soli canali allarmati in <i>time-laspe</i> ed in sequenza con tempo di commutazione pari a quello qui specificato e ritorno alla condizione 1 per una durata complessiva pari a tutto il tempo HOLD. |

Note:

- (1) La durata della registrazione dipende anche dalle impostazioni di registrazione su allarme effettuate sul VCR. E' infatti possibile attivare la registrazione solo al momento in cui si verifica un allarme utilizzando l'uscita e l'ingresso allarmi presenti nel multiplexer e nel video registratore. In questo caso la durata di registrazione dipende anche dalle impostazioni del VCR: controllare che queste non siano in contrasto o incompatibili con le scelte effettuate, in ogni caso far riferimento alla manualistica del VCR impiegato.
- (2) La rilevazione di allarmi multipli avviene correttamente nel caso non si verifichino con frequenza maggiore di 1/30 di secondo.
- (3) Il segnale REC TRG è attivo solamente quando il VCR è in modalità REC.
- (4) Scegliendo la modalità *time-lapse* la durata effettiva della registrazione dipende dalla velocità di scorrimento del nastro.

2. REC MODE: ON/OFF

Questa voce permette di abilitare il tasto REAL - TIME LAPSE per determinare le modalità di registrazione:

REAL : per la registrazione in modalità continua (tempo reale).

T-L : per la registrazione in modalità *time-lapse* che consente di raggiungere elevati tempi di registrazione su una normale videocassetta (utilizzando appositi videoregistratori).

3. REC TITLE: ON/OFF

Attiva o disattiva la registrazione del nome del canale (impostabile come spiegato nella sezione 3-7).

4. REC DATE: ON/OFF

Attiva o disattiva la registrazione della data (anno, mese, giorno).

5. REC TIME: ON/OFF

Attiva o disattiva la registrazione dell'orario (ora, minuti, secondi).

3) Completamento del SETUP

Dopo aver modificato le impostazioni riferite alla registrazione REC, premere ENTER per salvare e ritornare al menu principale.

3-9 SELEZIONE AUTOMATICA SINGOLA - CICLICO (SINGLE AUTO SEL)

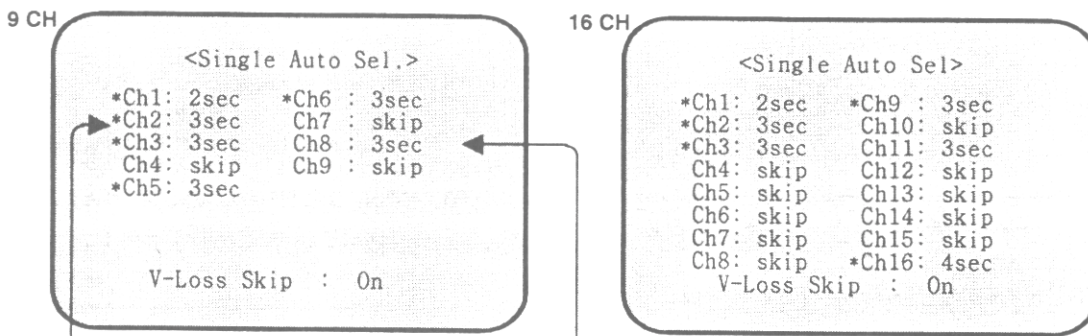

Simboli: il simbolo * segnala la presenza del segnale video

Impostazione selettore automatico canali:
 Accanto al nome del canale è specificata relativa impostazione di visualizzazione.

1) Impostazioni:

- (1) Selezionare la voce numero 5. SINGLE AUTO SELECT dal menu principale e premere il pulsante ENTER, apparirà il menù SINGLE AUTO SELECT mostrato sopra.
 - (2) Specificare il periodo di tempo di visualizzazione e lo stato di ogni canale in ingresso.
 - (3) Posizionare il cursore sopra il canale da cambiare con i pulsanti ◀▶, poi selezionare il periodo di visualizzazione tramite i tasti ▼▲. Se viene specificata l'opzione SKIP il canale relativo non sarà visualizzato nella sequenza.
 - (4) Per poter modificare i tempi di visualizzazione impostare V-LOSS SKIP: OFF.
- ** L'impostazione per Default per tutti i canali è di 3 secondi. **

2) Descrizione del modo d'impostazione:

SINGLE AUTO SELECT definisce l'intervallo di tempo di visualizzazione quando il pulsante AUTO è ON.

3) V-LOSS SKIP: ON/OFF

In posizione ON riconosce automaticamente se il canale presenta segnale video in ingresso ed, eventualmente, salta al successivo se non disponibile.

4) Completamento delle impostazioni

al termine delle modifiche premere il tasto ENTER per tornare al menù principale.

Attenzione:

Per visualizzazione a schermo multiplo (Multi-Screen) e a schermo intero (Full Screen) in modo sequenziale (Auto Sequencing), modificare la voce ADD SINGLE su ON nel menù DISPLAY AUTO SELECT come specificato nella sezione seguente.

3 – 10 SELEZIONE AUTOMATICA IN MODO DISPLAY (DISPLAY AUTO SELECT)

Selezionare la voce 6. DISPLAY AUTO SELECT dal menu principale e premere il pulsante ENTER. Verrà così mostrata la schermata riportata di seguito:

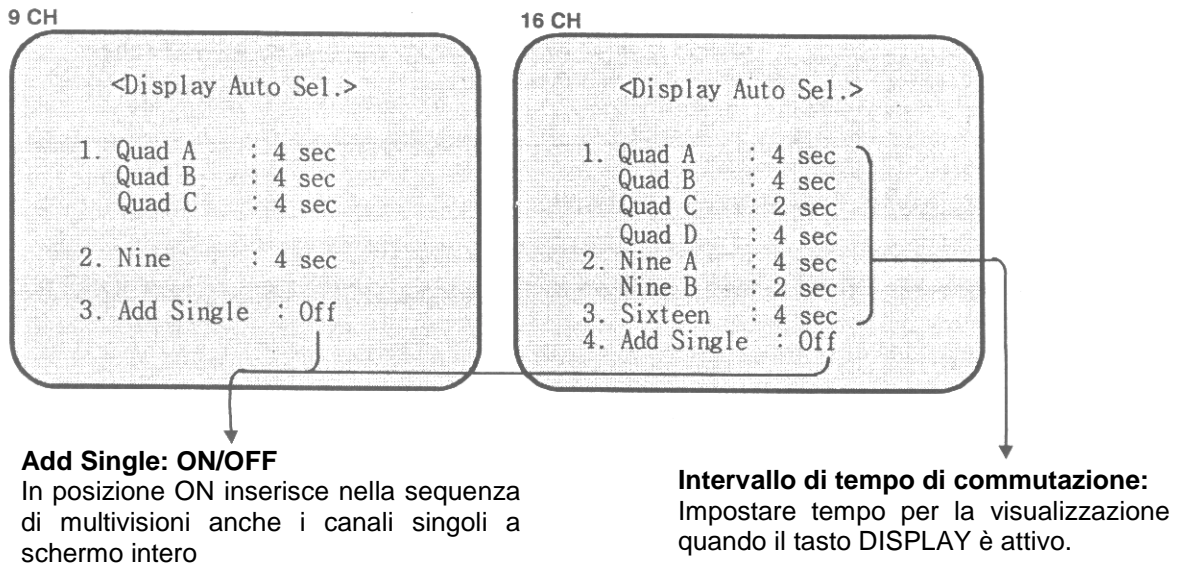

1) Impostazione:

- (1) Determinare la sequenza della modalità Multiscreen: in questo modo le schermate comprendenti la varie visioni multiple verranno visualizzate in sequenza.
- (2) I gruppi dei segnali mostrati sullo schermo in sequenza sono raggruppati come di seguito:

| 9 Canali | 16 Canali |
|-------------------------------|--|
| QUAD A : CH-1,2,3,4 | QUAD A : CH-1,2,3,4 |
| QUAD B : CH-5,6,7,8 | QUAD B : CH-5,6,7,8 |
| QUAD C : CH-9,1,2,3 | QUAD C : CH-9,10,11,12 |
| NINE A : CH-1,2,3,4,5,6,7,8,9 | QUAD D : CH-13,14,15,16 |
| | NINE A : CH-1,2,3,4,5,6,7,8,9 |
| | NINE B : CH-9,10,11,12,13,14,15,16,1 |
| | SIXTEEN: CH-1,2,3,4,5,6,7,8,9,10,11,12,13,14,15,16 |

2) Specificare il periodo di tempo di visualizzazione:

Modificare questo tempo tramite i tasti ◀▶▲▼: i valori possibili variano da SKIP (0 sec.) e 99 sec.

3) Dopo aver effettuato tutte le impostazioni necessarie premere il pulsante ENTER per tornare al menu principale.

3-11 IMPOSTAZIONE MONITOR (MONITORING SET)

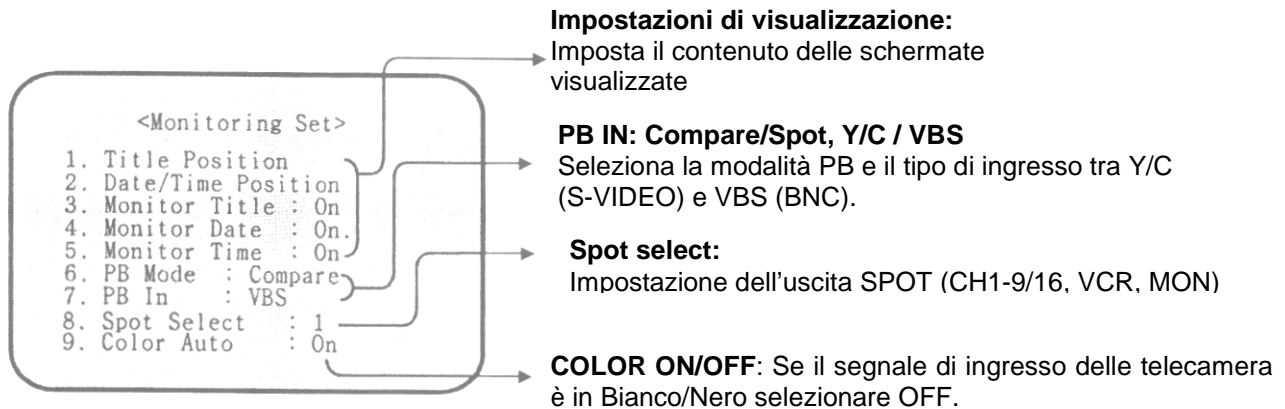

1) Impostazione

Selezionare la voce 7. MONITORING SET dal menù principale e premere il pulsante ENTER. Apparirà così il menu d'impostazione.

2) Descrizione dei modi d'impostazione:

1. TITLE POSITION

Premendo i pulsanti ◀▶ lo sfondo dello schermo d'impostazione commuta nella visualizzazione di ripresa e l'indicatore di titolo corrente è posto su sfondo bianco. Premere i pulsanti ▼▲ per muovere il titolo verticalmente sullo schermo.

2. DATE/TIME POSITION

Premendo i tasti ◀▶, lo sfondo dello schermo d'impostazione commuta nella visualizzazione di ripresa e l'indicazione della data/ora corrente è posta sullo sfondo bianco. Premere i pulsanti ▼▲ per muoverla verticalmente sullo schermo.

Attenzione:

- (1) Non è possibile cambiare la locazione se il canale non è attivo o se ci si trova nella modalità PB, all'apparire del messaggio "REC/VIDEO-INPUT change please" uscire dall'impostazione e portarsi in modo REC o cambiare canale.
- (2) L'impostazione effettuata è valida per tutti i canali.

3. MONITOR TITLE: ON/OFF

Attiva/Disattiva la visualizzazione del titolo sullo schermo

4. MONITOR DATE: ON/OFF

Attiva/Disattiva la visualizzazione della data sullo schermo

5. MONITOR TIME: ON/OFF

Attiva/Disattiva la visualizzazione dell'orario sullo schermo

6. MODO PB

| Modalità selezionata | ID Campionamento | Tipo di riproduzione del nastro |
|----------------------|------------------|--|
| COMPARE | FRAME | Confronta i segnali IN e OUT per permettere il controllo e la regolazione se segnale in ingresso presenta dei disturbi. |
| SPOT | FIELD | Fornisce direttamente il segnale proveniente dall'ingresso VCR all'uscita SPOT (nel caso in cui venga selezionato VCR in SPOT SELECT). |

Le impostazioni di default sono in modalità COMPARE. In caso di disturbi sull'immagine video controllare il settaggio o il VCR.

7. PB IN

Selezionare il tipo di ingresso utilizzato: VBS (di tipo BNC) o Y/C (per segnali di tipo S-VIDEO) premendo i tasti ◀ e ▶.

8. SPOT SELECT

Permette di selezionare quale segnale (tra CH1-9/16, VCR e MON) da mandare all'uscita SPOT tramite i tasti ◀ e ▶. Se si verifica un allarme (durante il periodo di tempo specificato nella voce HOLD del menù ALARM SET come spiegato nella sezione 3-5) l'uscita SPOT commuta automaticamente sull'uscita MON e quindi il suo comportamento segue le sue stesse impostazioni.

9. COLOR AUTO: ON/OFF

Permette di impostare la rilevazione automatica del tipo di telecamera utilizzata (B/N o Colore). Se vengono utilizzate solo telecamere B/N impostare questa voce su OFF.

3) Completamento delle impostazioni

Dopo aver modificato tutte le voci che interessano premere il pulsante ENTER per ritornare al Menu principale.

3-12 ELENCO ALLARMI (ALARM LIST)

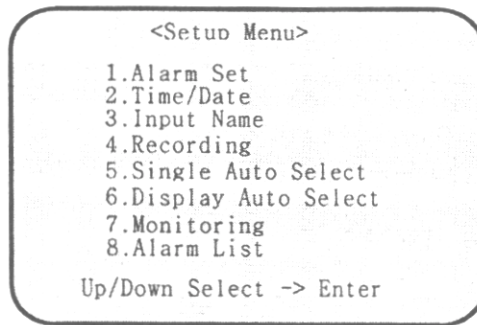

1) Elenco Allarmi

Selezionare la voce 8. ALARM LIST (elenco allarmi) dal menu principale e premere il pulsante ENTER. Apparirà un elenco degli allarmi. Qui sotto è riportato un esempio di un elenco allarmi:

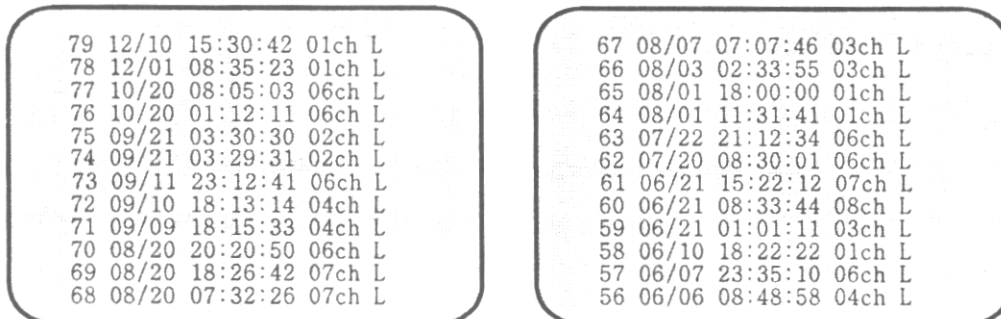

Gli eventi vengono memorizzati in ordine cronologico di segnalazione. E' possibile salvare un numero massimo di 128 allarmi. Superato questo valore, il primo nuovo allarme che si verifica provocherà la cancellazione dell'allarme più vecchio presente nella lista.

2) Dati contenuti nell'elenco allarmi:

78 AUG/10 08:25:45 2CH L

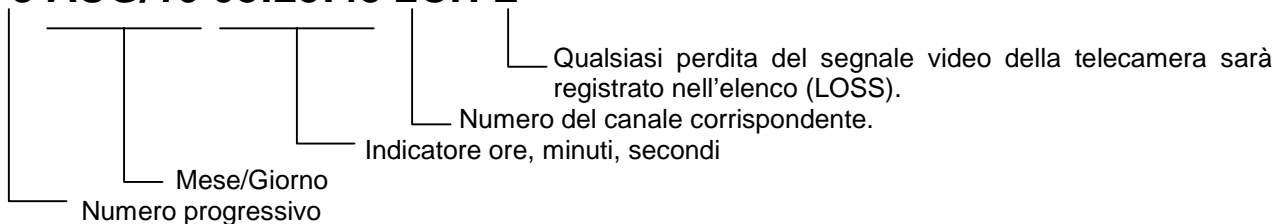

3) Uso dell'elenco allarmi

LIST MOVE: per muoversi in altre pagine premere ▼▲.

LIST ERASE: Premere il pulsante ERASE per la cancellazione di eventi presenti nella lista.

LIST RETURN: premere nuovamente il pulsante SETUP per ritornare allo schermo normale.

3-13 CANCELLAZIONE LISTA ALLARMI (ERASE)

Il pulsante ERASE opera solamente sulla lista degli allarmi ed inizia la cancellazione a partire dal più vecchio (quello posizionato più basso nell'elenco). Una volta cancellato un evento dall'elenco può essere ripristinato in alcun modo.

3-14 ATTIVAZIONE CONTROLLO REMOTO (REMOTE ON/OFF)

Questo prodotto può essere gestito tramite un comando remoto esterno. Per attivare questa funzione impostare il pulsante Remote sul pannello frontale su ON.

REMOTE: le funzioni dei pulsanti del pannello frontale sono disattivate quando il segnale luminoso del pulsante REMOTE è acceso. Per poter utilizzare di nuovo i pulsanti del pannello frontale, premere nuovamente questo pulsante.

3-15 INGRESSI / USCITA ALLARMI

Un allarme viene attivato dal relativo segnale nella porta ALARM INPUT. In corrispondenza dell'arrivo di un allarme verranno attivate le funzioni a schermo e l'uscita del terminale verrà attivata secondo le impostazioni descritte nella sezione 3-5.

Di seguito è mostrata la morsettiere di ingresso allarmi posta nel pannello posteriore (per maggiori informazioni sulle connessioni da realizzare consultare la sezione 2-3):

DIAGRAMMA DI CONNESSIONE PER ALLARMI

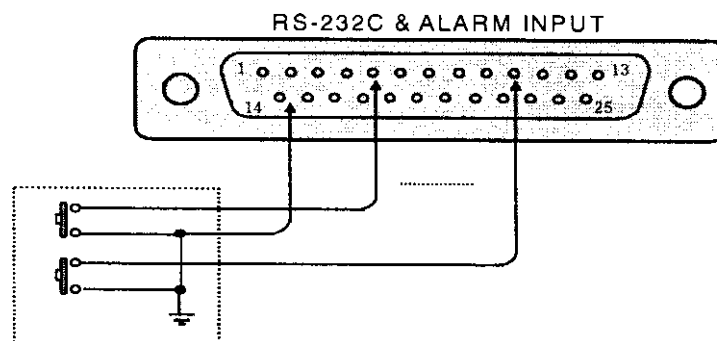

Inoltre tenere presente anche quanto segue:

- I livelli logici di ingresso/uscita allarmi devono essere TTL o contatti puliti.
- Il terminale GND è il terminale comune. Il dispositivo collegato deve quindi essere riferito a questa massa.

1) TERMINALE ALARM OUT

Se il segnale di allarme è "LOW" il dispositivo trasmetterà un segnale con livello logico basso per tutto il periodo di tempo stabilito nel menu del ALARM HOLD TIME. Questo segnale può essere usato per attivare eventuali apparati esterni collegati.

2) TERMINALE ALARM TRIGGER

Quando l'allarme è attivato, un segnale di livello logico basso verrà trasmesso per circa 100msec. Questo segnale è usato come segnale di trigger per un VCR o per altri dispositivi esterni.

3) TERMINALE ALARM RECOVER IN

Il multiplexer può ricevere un segnale di RESET allarme attraverso questo terminale.

3-18 IMPOSTAZIONI

3-18-1 IMPOSTAZIONI DI DEFAULT (MULTIPLEXER MX92C)

| | |
|--|--|
| <p style="text-align: center;"><ALARM SET></p> <p>1. HOLD: 0 min 20 sec < 1 sec. – 30 min. ></p> <p>2. SW INTERVAL: REC: 0 min. 10 sec. < 0 sec. – 2 min. > MON: : 0 min. 5 sec. < 0 sec. – 2 min. ></p> <p>3. INT BUZZER: On</p> <p>4. Ext. AR POL: Low</p> | <p style="text-align: center;"><TIME / DATE SET></p> <p>1. Adjustment 2000/09/24 14:09:45</p> <p>2. DATE FORMAT: A</p> <p>3. MONTH TYPE: Numerico</p> |
| <p style="text-align: center;"><INPUT NAME></p> <p>1. Channel: 1</p> <p>2. Name: CH-1</p> | <p style="text-align: center;"><RECORDING SET></p> <p>1. Alarm Rec: On</p> <p>2. Rec Mode : Off</p> <p>3. Rec Title: On</p> <p>4. Rec Date: Off</p> <p>5. Rec Time: On</p> |
| <p style="text-align: center;"><SINGLE AUTO SELECTED></p> <p>Ch1: 3 sec. Ch6: 3 sec. Ch2: 3 sec. Ch7: 3 sec. Ch3: 3 sec. Ch8: 3 sec. Ch4: 3 sec. Ch9: 3 sec. Ch5: 3 sec.</p> <p style="text-align: center;">V-Loss Skip: Off</p> | <p style="text-align: center;"><DISPLAY AUTO SELECTED></p> <p>1. QUAD A: 4 sec. QUAD B: 4 sec. QUAD C: 4 sec.</p> <p>2. NINE A: 4 sec.</p> <p>3. Add single: Off</p> |
| <p style="text-align: center;"><MONITORING SET></p> <p>1. Title Position</p> <p>2. Date/time Position</p> <p>3. Monitor Title: On</p> <p>4. Monitor Date: On</p> <p>5. Monitor Time: On</p> <p>6. PB Mode: Compare</p> <p>7. PB In: VBS</p> <p>8. Spot select: 1</p> <p>9. Color Auto: On</p> | <p style="text-align: center;"><ALARM LIST></p> <p style="text-align: center;">0 mm/dd hh:mm:ss – ch -</p> |

Il produttore, per motivi di innovazione e di miglioria del prodotto, si riserva il diritto di modificare, in qualsiasi momento, le caratteristiche e le specifiche dell'apparato senza preavviso.

3-18-2 IMPOSTAZIONI DI DEFAULT (MULTIPLEXER MX162C)

| | |
|---|---|
| <p style="text-align: center;"><ALARM SET></p> <p>1. HOLD: 0 min 20 sec < 1 sec. – 30 min. ></p> <p>2. SW INTERVAL: REC: 0 min. 10 sec. < 0 sec. – 2 min. > MON: : 0 min. 5 sec. < 0 sec. – 2 min. ></p> <p>3. INT BUZZER: On</p> <p>4. Ext. AR POL: Low</p> | <p style="text-align: center;"><TIME / DATE SET></p> <p>1. Adjustment 2000/09/24 14:09:45</p> <p>2. DATE FORMAT: A</p> <p>3. MONTH TYPE: Numerico</p> |
| <p style="text-align: center;"><INPUT NAME></p> <p>1. Channel: 1</p> <p>2. Name: CH-1</p> | <p style="text-align: center;"><RECORDING SET></p> <p>1. Alarm Rec: On</p> <p>2. Rec Mode : Off</p> <p>3. Rec Title: On</p> <p>4. Rec Date: Off</p> <p>5. Rec Time: On</p> |
| <p style="text-align: center;"><SINGLE AUTO SELECTED></p> <p>Ch1: 3 sec. Ch9: 3 sec. Ch2: 3 sec. Ch10: 3 sec. Ch3: 3 sec. Ch11: 3 sec. Ch4: 3 sec. Ch12: 3 sec. Ch5: 3 sec. Ch13: 3 sec. Ch6: 3 sec. Ch14: 3 sec. Ch7: 3 sec. Ch15: 3 sec. Ch8: 3 sec. Ch16: 3 sec.</p> <p style="text-align: center;">V-Loss Skip: Off</p> | <p style="text-align: center;"><DISPLAY AUTO SELECTED></p> <p>1. QUAD A: 4 sec. QUAD B: 4 sec. QUAD C: 4 sec. QUAD D: 4 sec.</p> <p>2. NINE A: 4 sec. NINE B: 4 sec.</p> <p>3. SIXTEEN: 4 sec. 3. Add single: Off</p> |
| <p style="text-align: center;"><MONITORING SET></p> <p>1. Title Position</p> <p>2. Date/time Position</p> <p>3. Monitor Title: On</p> <p>4. Monitor Date: On</p> <p>5. Monitor Time: On</p> <p>6. PB Mode: Compare</p> <p>7. PB In: VBS</p> <p>8. Spot select: 1</p> <p>9. Color Auto: On</p> | <p style="text-align: center;"><ALARM LIST></p> <p style="text-align: center;">0 mm/dd hh:mm:ss – ch -</p> |

Il produttore, per motivi di innovazione e di miglioria del prodotto, si riserva il diritto di modificare, in qualsiasi momento, le caratteristiche e le specifiche dell'apparato senza preavviso.

CAPITOLO 4 – AVVERTENZE E RICERCA GUASTI

4-1 AVVERTENZE

- 1) Prima di procedere all'installazione mettere in posizione OFF l'interruttore di accensione.
- 2) Verificare che l'alimentazione fornita dalla rete sia compresa entro i limiti 100V e 240V in c.a.
- 3) La temperatura consentita per un corretto funzionamento è compresa tra 0 e 40°C. Si raccomanda di installare l'apparato in una zona ben ventilata e lontano dai raggi della luce solare diretti e lontano da fonti di calore.
- 4) Si raccomanda di non sottoporre l'apparato a forti vibrazioni o colpi violenti.

4-2 RICERCA GUASTI

| | Sintomo | Verifiche | Azioni da intraprendere |
|---|---|---|--|
| 1 | Sullo schermo non appare nulla | - La luce sul tasto di accensione è spenta - Controllare la connessione del cavo di rete | - Togliere l'alimentazione e controllare il fusibile - Eventualmente sostituire il fusibile con uno equivalente |
| 2 | Interruzione delle immagini durante la visualizzazione | - Verificare lo stato dell'ingresso corrispondente | - Verificare che il livello del segnale in ingresso sia di 1V _{pp} . |
| 3 | I tasti sul pannello frontale non sono operativi | - Verificare l'indicatore del pulsante REMOTE | - Disattivare il comando REMOTE tramite una ulteriore pressione del tasto. |
| 4 | Il funzionamento in riproduzione non appare o sembra cambiare | - Controllare la modalità di riproduzione (COMPARE o SPOT) | - Regolare il controllo Tracking sul VCR |
| 5 | Non appare il menù a schermo | - Assicurarsi che il monitor sia collegato correttamente | - Controllare il corretto funzionamento del monitor. |

Nel caso si verificano ulteriori problemi o difficoltà contattare il fornitore o il centro di assistenza.

CAPITOLO 5 - MONTAGGIO IN RACK DA 19"

Seguire le indicazioni qui di seguito riportate per fissare l'apparato in un rack da 19".

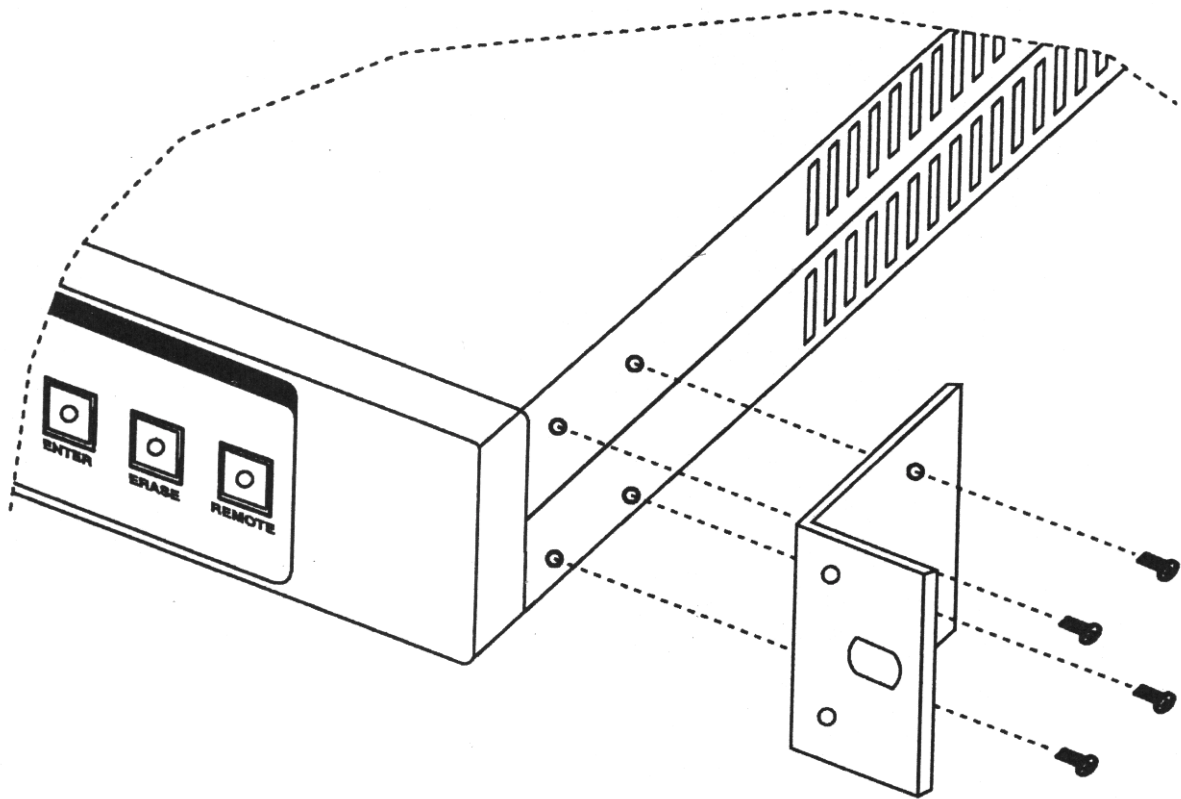

1. Prima di tutto verificare la presenza dei due adattatori forniti per fissaggio a rack, poi fissarli, come mostrato in figura, tramite l'utilizzo delle viti anch'esse fornite con il prodotto.
2. In caso di prodotto appoggiato ad un piano si raccomanda di aggiungere sul fondo i piedini di gomma forniti al fine di prevenire vibrazioni. Ciò assicura anche una sufficiente ventilazione.

CAPITOLO 6 – VISTA ESTERNA E DIMENSIONI

6-1 Vista esterna e dimensioni multiplexer MX92C

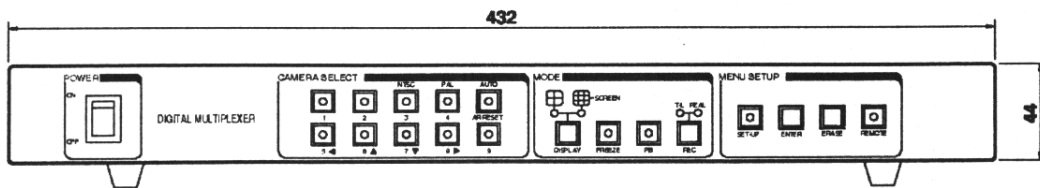
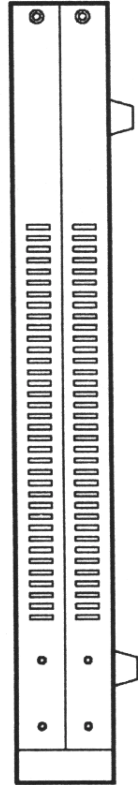
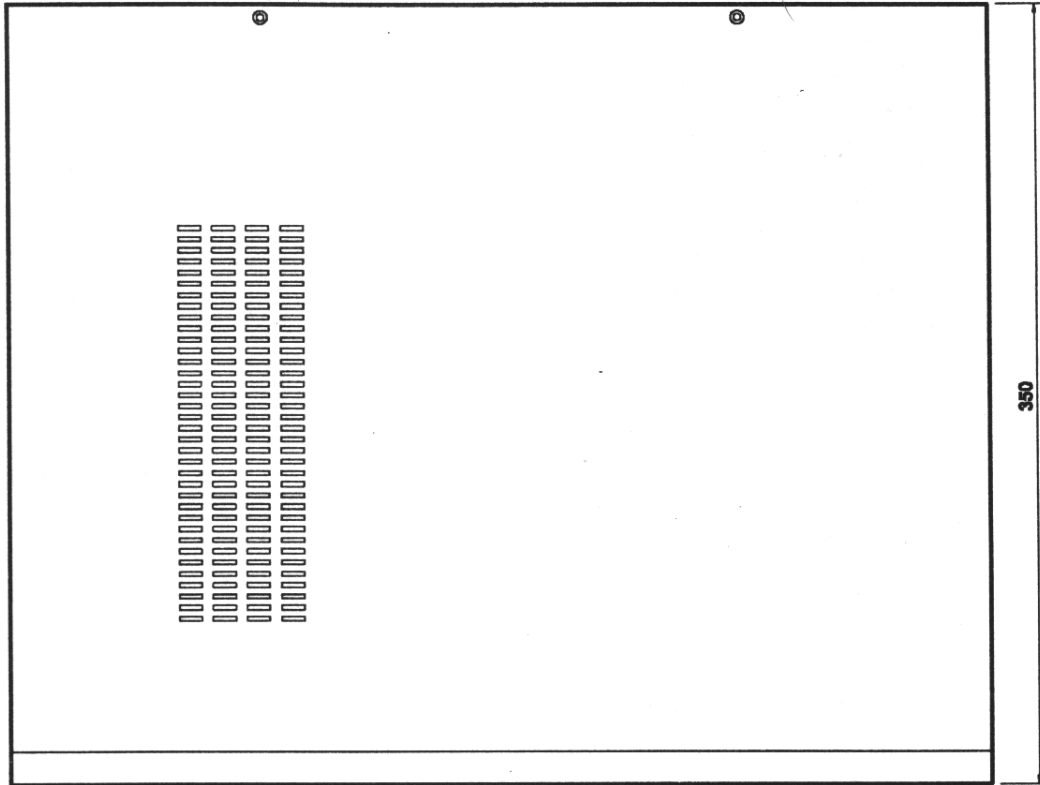
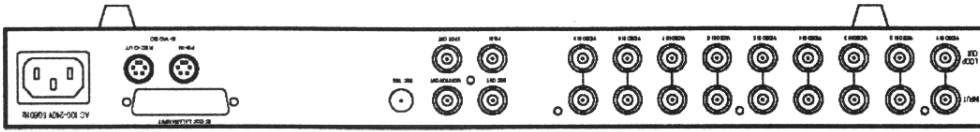

6-2 Vista esterna e dimensioni multiplexer MX162C

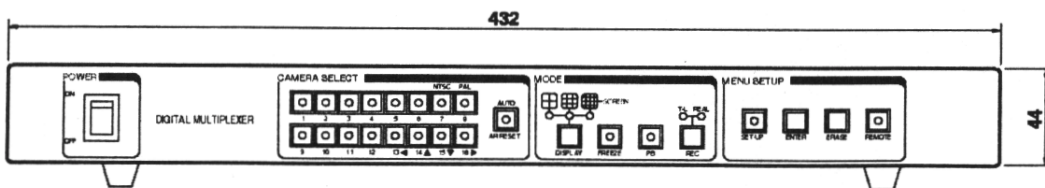
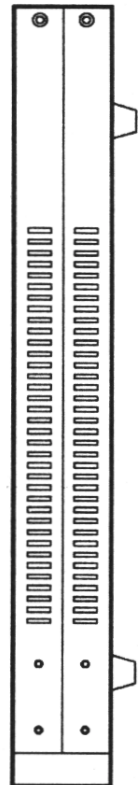
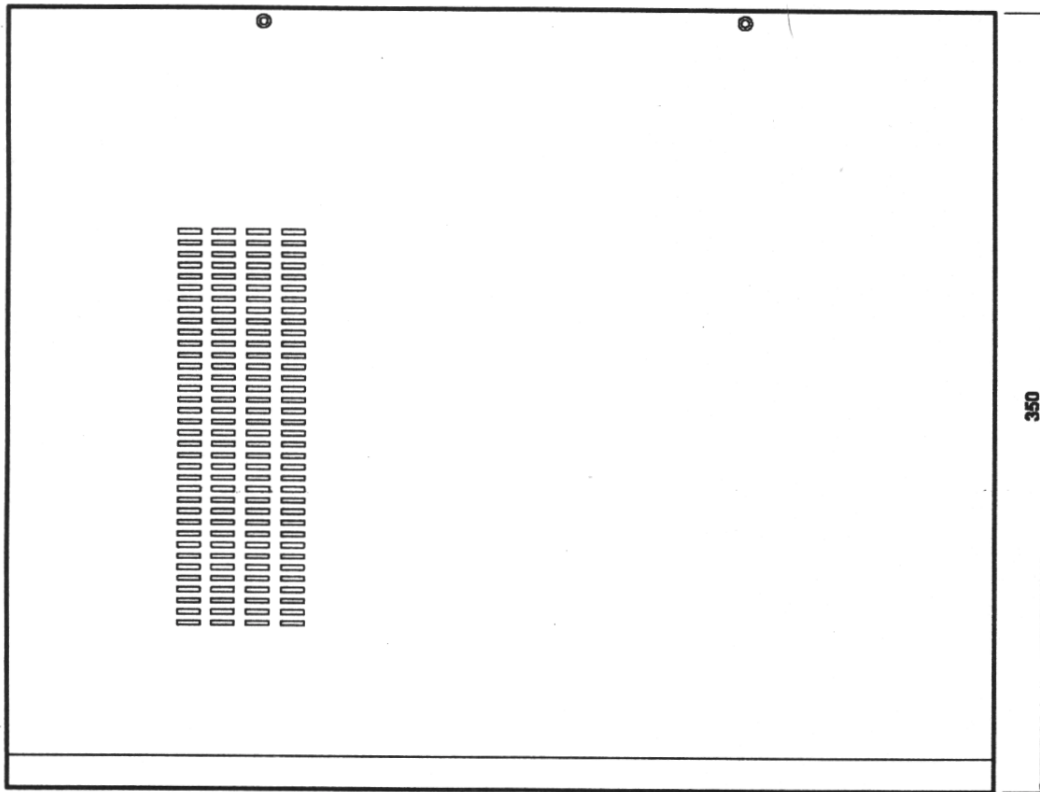
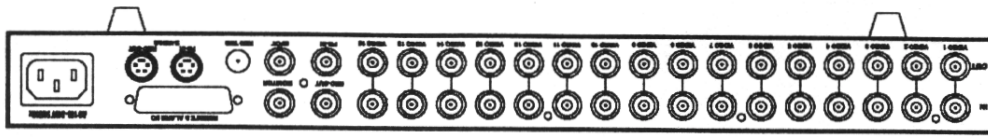

CAPITOLO 7 - SPECIFICHE TECNICHE

| | |
|---|---|
| SEZIONE INGRESSI TELECAMERA | <ul style="list-style-type: none"> • Segnale video : CCIR-M / NTSC COLORE CCIR-B.G. / PAL COLORE • Ingressi : 9/16 canali • Segnale video : 1Vpp su 75 Ω BNC |
| SEZIONE INGRESSI AGGIUNTIVI | <ul style="list-style-type: none"> • VCR PB 1) VBS: ingresso video composito 1.0Vpp 75Ω BNC 2) S-VIDEO Y: 1.0 Vpp su 75Ω tramite S-jack C:0.286 Vpp su 75Ω tramite S-jack |
| SEZIONE USCITE | <ul style="list-style-type: none"> • Uscita monitor: video composito 1Vpp su 75Ω BNC (modalità di uscita: schermo intero, 4/9/16, ciclico) • Uscita REC: 1) VBS: ingresso video composito 1.0Vpp 75Ω BNC 2) S-VIDEO Y: 1.0 Vpp su 75Ω tramite S-jack C:0.286 Vpp su 75Ω tramite S-jack |
| CONTROLLO SEZIONE ALLARMI | <ul style="list-style-type: none"> • Segnali di allarme in ingresso: 9/16 ingressi, NO/NC con livelli logici TTL o contatti puliti • Segnali di allarme in uscita: TTL attivo basso a collettore aperto • Segnale di trigger in uscita: TTL attivo basso a collettore aperto • ALARM REC : uscita con il canale allarmato |
| SEZIONE CONTROLLO REMOTO ESTERNO | <ul style="list-style-type: none"> • Terminale di controllo: tipo di segnale RS-232C, 600bps • Ingresso REC TRIGGER: TTL attivo basso con connettore RCA (da usare con VCR di tipo <i>time-lapse</i>) |
| SEZIONE CONTROLLO SISTEMA E VISUALIZZAZIONE | <ul style="list-style-type: none"> • Tasti di controllo pannello frontale : 9CH 18 tasti / 16 CH 25 tasti • LED di indicazione : 9CH 18 led / 16 CH 26 con il tasto di accensione • Tempo necessario per l'avvio : 10 sec. dopo l'accensione • Tempo di commutazione ciclico : 0 (SKIP) – 99sec. • Funzione titolazione canali: Visualizzazione: massimo 16 caratteri per canale Tipo caratteri: maiuscole, minuscole, numeri e simboli • Lista allarmi: massimo 128 eventi con registrazione del numero progressivo, mese/giorno, ora/minuti/secondi, canale e perdita segnale video. • Mantenimento impostazioni a sistema spento: circa 31 giorni |
| SEZIONE OROLOGIO | <ul style="list-style-type: none"> • Orologio: a quarzo interno • Formato visualizzazione: Anno/Mese/Giorno Ore:Minuti:Secondi |
| ALIMENTAZIONE | <ul style="list-style-type: none"> • Ingresso tensione di rete: 100-220 V c.a., 50-60Hz • Consumo di corrente: massimo 22W (38VA/110V) Massimo 22W (38VA/220V) • Umidità relativa: 10-80% • Temperatura operativa: 0-40°C • Dimensioni (LxAxP): 432x44x350mm • Peso (senza imballo): 4.0Kg |
| ACCESSORI | <ul style="list-style-type: none"> • Manuale utente • Cordone di alimentazione (1) • Supporti fissaggio a rack (2) • Gommini (4) • Viti di fissaggio (8) |

Il produttore, per motivi di innovazione e di miglioria del prodotto, si riserva il diritto di modificare, in qualsiasi momento, le caratteristiche e le specifiche dell'apparato senza preavviso.

ACI s.r.l. FARFISA
Via E. Vanoni, 3
60027 Osimo (An) Italy
Tel. (+39) 071.7202038
Fax (+39) 071.7202037
E-mail: info@acifarfisa.it
www.acifarfisa.it